



RELATÓRIO FOTOGRÁFICO



FOTO 01 E 02 - ARENINHA EXISTENTE DANIFICADA.

Edinardo da Silva Azevedo
Edinardo da Silva Azevedo
ENGENHEIRO CIVIL
CREA-CE 44465-D



Prefeitura de Pentecoste
Trabalhar. Comprometer-se. Desenvolver-se.

Secretaria de Infraestrutura e Desenvolvimento Urbano

COMISSÃO PERMANENTE DE LICITAÇÃO
Folha 153



FOTO 03 E 06 – CANTEIROS E BANCOS EXISTENTES DANIFICADOS.

Edinaldo da Silva Azevedo
Edinaldo da Silva Azevedo
ENGENHEIRO CIVIL
CREA-CE 44465-D



FOTO 07 – NÍVEL DA PRAÇA É MUITO BAIXO EM RELAÇÃO A VIA, OCASIONANDO ALAGAMENTOS EM ÉPOCAS DE CHUVAS.

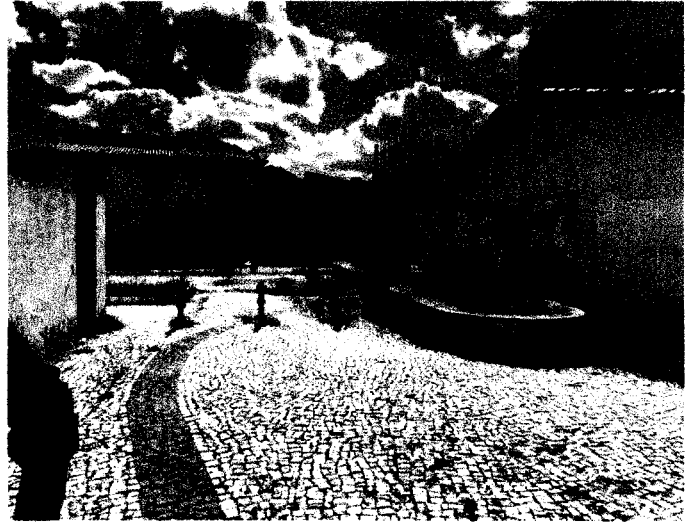

FOTO 08 – MURO EXISTENTE DA ESCOLA QUE SERÁ DEMOLIDO PARA INSTALAÇÃO DE GRADIL, DEIXANDO A REGIÃO DA PRAÇA MAIS ABERTA COM ASPECTO DE SEGURANÇA.

Edinaldo da Silva Azevedo
Edinaldo da Silva Azevedo
ENGENHEIRO CIVIL
CREA-CE 44465-D



**Prefeitura de
Pentecoste**

Tributação - Planejamento e Desenvolvimento

**Secretaria de Infraestrutura
e Desenvolvimento Urbano**



FOTO 09 – QUADRO DE MEDIÇÃO E FIAÇÃO EXISTENTE INSTALADO NO MEIO DA PRAÇA, O MESMO SERÁ REALOCADO EM OUTRO PONTO LIVRE DA PRAÇA.

Edinaldo da Silva Azevedo
ENGENHEIRO CIVIL
CREA-CE 44465-D



**Prefeitura de
Pentecoste**
Trabalhar. Compromisso e Desenvolvimento

**Secretaria de Infraestrutura
e Desenvolvimento Urbano**



- 1. PLANILHA ORÇAMENTÁRIA;**
- 2. MEMORIAL DE CÁLCULO;**
- 3. CRONOGRAMA FÍSICO FINANCEIRO**
- 4. COMPOSIÇÕES DE PREÇOS UNITÁRIOS;**
- 5. B.D.I**
- 6. A.R.T (ANOTAÇÃO DE RESPONSABILIDADE TÉCNICA);**

OBRA: REFORMA DA PRAÇA JOSÉ MOREIRA DE SOUZA, BAIRRO SÃO FRANCISCO.

BANCOS: SINAPI - 06/2021 - Ceará
 SEINFRA - 027 - Ceará B.D.I: 26,6%

Prefeitura de Pentecoste
 Secretaria de Infraestrutura e Desenvolvimento Urbano

PLANILHA ORÇAMENTÁRIA

Item	Código	Banco	Descrição	Und	Quant.	Valor Unit	Valor Unit com BDI	Total	Peso (%)
1			SERVIÇOS PRELIMINARES				R\$	23.412,00	2,48 %
1.1	C4541	SEINFRA	PLACA PADRÃO DE OBRA. TIPO BANNER	m²	4	R\$ 348,78	R\$ 438,07	1.752,28	0,18 %
1.2	C1630	SEINFRA	LOCAÇÃO DA OBRA - EXECUÇÃO DE GABARITO	m²	880	R\$ 6,06	R\$ 7,61	6.696,80	0,70 %
1.3	COMP01	Próprio	QUADRO DE MEDIÇÃO TRIFÁSICO - PADRÃO COELCE - INSTALAÇÃO SEM MINIPOSTE	UN	1	R\$ 678,63	R\$ 652,36	652,36	0,08 %
1.4	C0371	SEINFRA	BARRACÃO PARA ESCRITÓRIO TIPO A2	UN	1	R\$ 8.900,97	R\$ 11.179,62	11.179,62	1,17 %
1.5	C2831	SEINFRA	FOSSA SUMIDOURO PARA BARRACÃO	UN	1	R\$ 2.333,55	R\$ 2.830,94	2.830,94	0,31 %
2			DEMOLIÇÕES, RETIRADAS E ESCAVAÇÕES				R\$	47.904,00	4,96 %
2.1	C2942	SEINFRA	RETIRADA DE PAVIMENTAÇÃO EM PEDRA PORTUGUESA	m²	2066,26	R\$ 7,77	R\$ 9,76	20.166,70	2,11 %
2.2	C2940	SEINFRA	RETIRADA DE PAVIMENTAÇÃO EM PARALELEPÍPEDO OU PEDRA TOSCA	m²	620,56	R\$ 9,33	R\$ 11,72	7.272,96	0,76 %
2.3	C3373	SEINFRA	RETIRADA DE MEIO FIO DE PEDRA GRANÍTICA	M	381,03	R\$ 8,80	R\$ 11,05	4.210,38	0,44 %
2.4	C1043	SEINFRA	DEMOLIÇÃO DE ALVENARIA DE TUILOS S/ REAPROVEITAMENTO	m²	174,17	R\$ 62,88	R\$ 66,42	11.568,37	1,21 %
2.5	C3040	SEINFRA	RETIRADA DE GRADE DE FERRO	m²	336,6	R\$ 7,26	R\$ 9,12	3.069,79	0,32 %
2.6	C1049	SEINFRA	DEMOLIÇÃO DE CONCRETO SIMPLES	m²	0,9	R\$ 229,15	R\$ 287,81	259,03	0,03 %
2.7	C2784	SEINFRA	ESCAVAÇÃO MANUAL SOLO DE 1A.CAT. PROF. ATÉ 1,50m	m²	18,49	R\$ 41,20	R\$ 51,75	956,86	0,10 %
3			PAVIMENTAÇÃO E ACESSIBILIDADE				R\$	246.992,35	25,82 %
3.1	94273	SINAPI	(MEIO-FIO), CONFECCIONADA EM CONCRETO PRÉ-FABRICADO, DIMENSÕES 100X15X13X30 CM (COMPRIMENTO X BASE INFERIOR X BASE SUPERIOR X ALTURA), PARA VIAS URBANAS (USO VIÁRIO). AF_06/2018	M	403,46	R\$ 34,13	R\$ 42,87	17.296,33	1,81 %
3.2	COMP02	Próprio	BANQUETA/ MEIO FIO DE CONCRETO PRÉ-MOLDADO (1,00x0,25x0,15m) - PINTURA DE PISO	M	29,6	R\$ 53,73	R\$ 67,48	1.997,41	0,21 %
3.3	COMP03	Próprio	BANQUETA/ MEIO FIO DE CONCRETO PRÉ-MOLDADO (1,00x0,15x0,15m) - PINTURA PISO	M	28,49	R\$ 40,09	R\$ 50,35	1.434,47	0,15 %
3.4	C4819	SEINFRA	PISO INTERTRAVADO TIPO TIJOLINHO (20X10X8)CM 35MPA, COR CINZA - COMPACTAÇÃO MECANIZADA	m²	1.753,25	R\$ 47,83	R\$ 60,07	105.317,73	11,04 %
3.5	C4916	SEINFRA	PISO INTERTRAVADO TIPO TIJOLINHO (20X10X8)CM 35MPA, COLORIDO - COMPACTAÇÃO MECANIZADA	m²	277,09	R\$ 52,42	R\$ 65,84	18.243,61	1,81 %
3.6	C3782	SEINFRA	PISO PRÉ-MOLDADO ARTICULADO E INTERTRAVADO DE 16 FACES - e = 8,0 cm (35 MPa) P/ TRÁFEGO PESADO	m²	620,96	R\$ 85,58	R\$ 107,49	66.703,99	6,89 %
3.7	C4624	SEINFRA	PISO PODOTÁTIL EXTERNO EM PMC ESP. 3CM, ASSENTADO COM ARGAMASSA (FORNECIMENTO E ASSENTAMENTO)	m²	42,59	R\$ 112,86	R\$ 141,75	6.037,13	0,63 %
3.8	98682	SINAPI	PISO CIMENTADO, TRAÇO 1:3 (CIMENTO E AREIA), ACABAMENTO RÚSTICO, ESPESSURA 3,0 CM, PREPARO MECÂNICO DA ARGAMASSA. AF_06/2018	m²	18,3	R\$ 30,82	R\$ 38,71	709,39	0,07 %
3.9	C4814	SEINFRA	ATERRO COM PÓ DE PEDRA, ESPALHAMENTO E COMPACTAÇÃO MECÂNICA, C/ CONTROLE, MAT. DE AQUISIÇÃO	m²	265,09	R\$ 84,86	R\$ 106,58	28.253,29	3,00 %
4			INSTALAÇÕES ELÉTRICAS				R\$	107.982,84	11,22 %
4.1	C2078	SEINFRA	QUADRO DE DISTRIBUIÇÃO EMBUTIR ATÉ 6 DIVISÕES, S/BARRAMENTO	UN	1	R\$ 81,91	R\$ 102,88	102,88	0,01 %
4.2	C1093	SEINFRA	DISJUNTOR MONOPOLAR EM QUADRO DE DISTRIBUIÇÃO 16A	UN	3	R\$ 20,76	R\$ 26,07	78,21	0,01 %
4.3	COMP04	Próprio	ATERRAMENTO COMPLETO C/ HASTE COPPERWELD 3/4"X 2,40M - POSTE DE CONCRETO DE 9M	UND	15	R\$ 186,80	R\$ 234,62	3.519,30	0,37 %
4.4	COMP05	Próprio	ATERRAMENTO COMPLETO C/ HASTE COPPERWELD 3/4"X 2,40M - POSTE DE CONCRETO DE 12M	UND	4	R\$ 200,15	R\$ 251,39	1.005,56	0,11 %
4.5	C1197	SEINFRA	ELETRODUTO PVC ROSC.INCL.CONEXÕES D= 32mm (1")	M	340	R\$ 22,88	R\$ 28,74	9.771,60	1,02 %
4.6	83447	SINAPI	CAXA DE PASSAGEM 40X40X50 FUNDO BRITA COM TAMPA	UN	22	R\$ 189,58	R\$ 238,11	5.238,42	0,55 %
4.7	C1374	SEINFRA	FIO ISOLADO PVC P750V 2,5 MM2	M	1097	R\$ 5,50	R\$ 6,91	7.580,27	0,79 %
4.8	COMP06	Próprio	POSTE DE CONCRETO 9M, COM 2 LÂMPADAS DE LED 150W.	UND	12	R\$ 3.537,71	R\$ 4.443,36	53.320,32	5,59 %
4.9	COMP07	Próprio	POSTE DE CONCRETO 9M, COM 3 LÂMPADAS DE LED 150W.	UND	3	R\$ 5.173,93	R\$ 6.498,46	19.495,38	2,04 %
4.10	COMP08	Próprio	REFLETOR DUPLA DE 200W INSTALADO EM POSTE DE CONCRETO	UND	4	R\$ 1.387,54	R\$ 1.742,75	6.971,00	0,73 %

Edinaldo da Silva Azevedo
 ENGENHEIRO CIVIL
 CREA-CE 44465-D

COMISSÃO PERMANENTE DE LICITAÇÃO
Folha 158

OBRA: REFORMA DA PRAÇA JOSÉ MOREIRA DE SOUZA, BAIRRO SÃO FRANCISCO.

BANCOS: SINAPI -
06/2021 - Ceará
SBNFRA - 027 - Ceará

B.D.I: 25,8%



Secretaria de Infraestrutura
e Desenvolvimento Urbano

PLANILHA ORÇAMENTÁRIA

Item	Código	Banco	Descrição	Und	Quant.	Valor Unit	Valor Unit com BDI	Total	Peso (%)
5			PAISAGISMO				R\$	9.256,28	0,68 %
5.1	85180	SINAPI	PLANTIO DE GRAMA ESMERALDA EM ROLO	m²	55,42	R\$ 18,10	R\$ 22,73	1.259,70	0,13 %
5.2	98511	SINAPI	PLANTIO DE ÁRVORE ORNAMENTAL COM ALTURA DE MUDA MAIOR QUE 2,00 M E MENOR OU IGUAL A 4,00 M. AF_05/2018	UN	8	R\$ 151,08	R\$ 189,76	1.518,08	0,16 %
5.3	98509	SINAPI	PLANTIO DE ARBUSTO OU CERCA VIVA. AF_05/2018	UN	60	R\$ 55,39	R\$ 69,57	3.478,50	0,36 %
6			ARENINHA				R\$	298.964,99	43,12 %
6.1			MURETA				R\$	25.113,66	3,13 %
6.1.1	C2784	SEINFRA	ESCAVAÇÃO MANUAL SOLO DE 1A.CAT. PROF. ATÉ 1,50m	m³	5,41	R\$ 41,20	R\$ 51,75	279,97	0,04 %
6.1.2	C3347	SEINFRA	ALVENARIA DE PEDRA ARGAMASSADA (TRAÇO 1:4) C/AO GREGADOS ADQUIRIDOS	m²	5,41	R\$ 421,25	R\$ 529,09	2.862,38	0,37 %
6.1.3	C0074	SEINFRA	ALVENARIA DE TIJOLO CERÂMICO FURADO (6x19x19)cm C/ARGAMASSA MISTA DE CAL HIDRATADA ESP=20 cm	m²	67,8	R\$ 104,76	R\$ 131,58	8.894,81	1,16 %
6.1.4	C0776	SEINFRA	CHAPISCO C/ ARGAMASSA DE CIMENTO E AREIA S/PENEIRAR TRAÇO 1:3 ESP = 8mm P/ PAREDE	m²	151,79	R\$ 6,17	R\$ 7,75	1.176,37	0,15 %
6.1.5	C3408	SEINFRA	REBOCO C/ ARGAMASSA DE CIMENTO E AREIA S/ PENEIRAR, TRAÇO 1:3	m²	151,95	R\$ 34,53	R\$ 43,37	6.590,07	0,85 %
6.1.6	C0773	SEINFRA	CHAPIM PRÉ-MOLDADO DE CONCRETO	m²	37,95	R\$ 111,40	R\$ 139,82	5.309,96	0,66 %
6.2			PISO				R\$	153.914,13	16,13 %
6.2.1	C1605	SEINFRA	LASTRO DE BRITA APILOADO MANUALMENTE	m²	77,17	R\$ 130,29	R\$ 163,64	12.628,10	1,32 %
6.2.2	C4814	SEINFRA	ATERRO COM PÓ DE PEDRA, ESPALHAMENTO E COMPACTAÇÃO MECÂNICA, C/ CONTROLE, MAT. DE AQUISIÇÃO	m²	115,75	R\$ 84,86	R\$ 106,58	12.336,64	1,29 %
6.2.3	C4849	SEINFRA	GRAMA SINTÉTICA ESPORTIVA PARA FUTEBOL EM POLIETILENO, COM ALTURA MÍNIMA DE 50MM (FORNECIMENTO E COLOCAÇÃO)	m²	771,69	R\$ 133,04	R\$ 167,10	128.948,40	13,51 %
6.3			ESQUADRIAS E FERRAGENS				R\$	112.193,61	23,05 %
6.3.1	102364	SINAPI	ALAMBRADO PARA QUADRA POLIESPORTIVA, ESTRUTURADO POR TUBOS DE AÇO GALVANIZADO, (MONTANTES COM DIÂMETRO 2", TRAVESSAS E ESCORAS COM DIÂMETRO 1 1/2"), COM TELA DE ARAME GALVANIZADO, RIO 10 BWG E MALHA QUADRADA 5X5CM (EXCETO MURETA).	m²	407,54	R\$ 210,50	R\$ 264,39	107.749,50	22,58 %
6.3.2	C1349	SEINFRA	CON. JUNTO PARA FUTSAL COM TRAVES OFICIAIS DE 3,00 X 2,00 M EM TUBO DE AÇO GALVANIZADO 3" COM REQUADRO EM TUBO DE 1". PINTURA EM PRIMER COM TINTA ESMALTE SINTÉTICO E REDES	CJ	1	R\$ 3.506,46	R\$ 4.404,11	4.404,11	0,46 %
6.4			DRENAÇÃO ARENINHA				R\$	7.783,68	0,82 %
6.4.1	C2784	SEINFRA	ESCAVAÇÃO MANUAL SOLO DE 1A.CAT. PROF. ATÉ 1,50m	m³	17,2	R\$ 41,20	R\$ 51,75	890,10	0,09 %
6.4.2	C4752	SEINFRA	MANTA GEOTÊXTIL, TECIDA 100% POLIPROPILENO, RESISTÊNCIA A TRAÇÃO DE 55KN/M E DEFORMAÇÃO INFERIOR A 15% (FORNECIMENTO E ASSENTAMENTO)	m²	172,08	R\$ 9,67	R\$ 12,15	2.090,77	0,22 %
6.4.3	C2590	SEINFRA	TUBO DE PVC CORRUGADO PERFORADO D= 10cm	M	143,4	R\$ 21,96	R\$ 27,58	3.954,97	0,41 %
6.4.4	C1571	SEINFRA	JUNÇÃO DUPLA PVC BRANCO D=100mm (4") - JUNTA SOLD.	UN	8	R\$ 57,04	R\$ 71,64	573,12	0,06 %
6.4.5	C0678	SEINFRA	CAP (TAMPÃO) OU PLUG (BUJÃO) PVC P/ESGOTO D=100mm SOLD.	UN	16	R\$ 13,87	R\$ 17,17	274,72	0,03 %
7			PINTURA				R\$	43.352,77	4,67 %
7.1	C1910	SEINFRA	PINTURA P/PISO À BASE LATEX ACRÍLICO, TIPO "NOVACOR"	m²	166,16	R\$ 23,17	R\$ 29,10	4.835,26	0,53 %
7.2	100759	SINAPI	PINTURA COM TINTA ALQUÍDICA DE ACABAMENTO (ESMALTE SINTÉTICO BRILHANTE) PULVERIZADA SOBRE SUPERFÍCIES METÁLICAS (EXCETO PERFIL) EXECUTADO EM OBRA (02 DEMÃOS). AF_01/2020	m²	815,08	R\$ 33,56	R\$ 42,15	34.355,62	3,60 %
7.3	C2898	SEINFRA	PINTURA HIDRACOR	m²	341,98	R\$ 9,89	R\$ 12,17	4.161,90	0,44 %
8			EQUIPAMENTOS				R\$	31.072,21	3,28 %
8.1	COMP09	Próprio	PLACA EM AÇO GALVANIZADO ATI-PICHANTE COM ESTRUTURA EM TUBO DE AÇO GAL. 1.1/2	m²	1,2	R\$ 906,62	R\$ 1.138,71	1.368,45	0,14 %
8.2	COMP10	Próprio	LIXEIRA EM ANEL DE CONCRETO, D:50 E H:0,80CM	UND	9	R\$ 92,11	R\$ 115,89	1.041,21	0,11 %

Edinaldo da Silva Azevedo
ENGENHEIRO CIVIL
CREA-CE 44465-D

OBRA: REFORMA DA PRAÇA JOSÉ NOREIRA DE SOUZA, BAIRRO SÃO FRANCISCO.

BANCOS: SINAPI -
 06/2021 - Ceará
 SEINFRA - 027 - Ceará

B.D.: 25,8%



Secretaria de Infraestrutura e Desenvolvimento Urbano

PLANILHA ORÇAMENTÁRIA

Item	Código	Banco	Descrição	Und	Quant.	Valor Unit	Valor Unit com BDI	Total	Peso (%)
8.3	COMP11	Próprio	BICICLETÁRIO DE TUBO DE AÇO GALVANIZADO 2.1/2	UND	3	R\$ 4.292,17	R\$ 5.390,87	R\$ 16.172,91	1,89 %
8.4	COMP12	Próprio	BANCO EM CONCRETO ARMADO	UND	21	R\$ 473,60	R\$ 594,84	R\$ 12.481,64	1,31 %
9			MURO ESCOLA				R\$	13.384,31	1,48 %
9.1	C4727	SEINFRA	CERCA GRADIL NYLOFOR H=1,53M, MALHA 5 X 20CM - FIO 5,00MM, COM FIXADORES DE POLIAMIDA EM POSTE 40 X 80 MM CHUMBADOS EM BASE DE CONCRETO (EXCLUSIVE ESTA), REVESTIDOS EM POLIESTER POR PROCESSO DE PINTURA ELETROSTÁTICA (GRADIL E POSTE), NAS CORES VERDE OU BRANCA - FORNECIMENTO E INSTALAÇÃO	M	41,31	R\$ 236,52	R\$ 297,07	R\$ 12.271,96	1,29 %
9.2	C0773	SEINFRA	CHAPIM PRÉ-MOLDADO DE CONCRETO	m²	7,44	R\$ 111,40	R\$ 139,82	R\$ 1.041,00	0,11 %
9.3	C0836	SEINFRA	CONCRETO NÃO ESTRUTURAL PREPARO MANUAL	m²	0,16	R\$ 404,79	R\$ 508,42	R\$ 81,35	0,01 %
10			SISTEMA DE DRENAGEM				R\$	23.288,88	2,42 %
10.1			CAXAS DE PASSAGEM E BOCA DE LOBO				R\$	13.335,61	1,38 %
10.1.1	C2784	SEINFRA	ESCAVAÇÃO MANUAL SOLO DE 1A.CAT. PROF. ATÉ 1,50m	m²	52,55	R\$ 41,20	R\$ 51,75	R\$ 2.719,46	0,28 %
10.1.2	C0843	SEINFRA	CONCRETO PVIBR., FCK 25 MPa COM AGREGADO ADQUIRIDO	m²	6,57	R\$ 426,38	R\$ 535,53	R\$ 3.516,43	0,41 %
10.1.3	C1402	SEINFRA	FORMA PLANA CHAPA COMPENSADA RESINADA, ESP.= 10mm PIGALERIA E BUEIROS CAPEADOS	m²	74,3	R\$ 58,54	R\$ 73,53	R\$ 5.483,28	0,57 %
10.1.4	C0216	SEINFRA	ARMADURA CA-50A MÉDIA D= 6,3 A 10,0mm	KG	75,4	R\$ 14,12	R\$ 17,73	R\$ 1.336,84	0,08 %
10.1.5	C4898	SEINFRA	GRADE DE RETENÇÃO DE SÓLIDOS EM FERRO CHATO, COM BARRAS DE 10MMX40MM (1.1/4"x1/2") COM ESPAÇAMENTO E=20MM	m²	0,18	R\$ 1.316,34	R\$ 1.653,32	R\$ 297,60	0,03 %
10.2			TUBOS E CONEXÕES				R\$	9.934,24	1,04 %
10.2.1	C2593	SEINFRA	TUBO PVC BRANCO P/ESGOTO D=100MM (4	M	161	R\$ 32,90	R\$ 41,32	R\$ 6.652,52	0,70 %
10.2.2	C2600	SEINFRA	TUBO PVC BRANCO RÍGIDO ESGOTO D=150mm (6")	M	52	R\$ 50,25	R\$ 63,11	R\$ 3.281,72	0,34 %
VALOR TOTAL DA REFORMA COM BDI:								R\$ 840.301,81	100,00 %

Edinaldo da Silva Azevedo
Edinaldo da Silva Azevedo
ENGENHEIRO CIVIL
CREA-CE 44465-D

OBRA: REFORMA DA PRAÇA JOSÉ MOREIRA DE SOUZA, BAIRRO SÃO FRANCISCO.



Secretaria de Infraestrutura e Desenvolvimento Urbano

Memória de Cálculo

Item	Descrição	Und	Quant.	Memória de Cálculo
1	SERVIÇOS PRELIMINARES			
1.1	PLACA PADRÃO DE OBRA, TIPO BANNER	m²	4,0	= 2 X 2 = 4M2
1.2	LOCAÇÃO DA OBRA - EXECUÇÃO DE GABARITO	m²	880,0	= REGIÃO ARENINHA: 37 X 20 = 740M2 REGIÃO CANTEIRO 1 = 30 X 3 = 90M2 REGIÃO CANTEIRO 2 = 50M2 TOTAL: 880M2
1.3	QUADRO DE MEDIÇÃO TRIFÁSICO - PADRÃO COELCE - INSTALAÇÃO SEM MINIPOSTE	UN	1,0	= 01 UNIDADE
1.4	BARRACÃO PARA ESCRITÓRIO TIPO A2	UN	1,0	= 1 UNIDADE
1.5	FOSSA SUMIDOURO PARA BARRACÃO	UN	1,0	= 1 UNIDADE
2	DEMOLIÇÕES, RETRADAS E ESCAVAÇÕES			
2.1	RETIRADA DE PAVIMENTAÇÃO EM PEDRA PORTUGUESA	m²	2.066,26	= ÁREA TOTAL: 2.066,26M2
2.2	RETIRADA DE PAVIMENTAÇÃO EM PARALELEPÍPEDO OU PEDRA TOSCA	m²	620,56	= ÁREA TOTAL: 620,56M2
2.3	RETIRADA DE MEIO FIO DE PEDRA GRANÍTICA	M	381,03	= 381,03 METROS
2.4	DEMOLIÇÃO DE ALVENARIA DE TIJOLOS S/ REAPROVEITAMENTO	m³	174,17	= BANCOS: 0,36M3 X 12 = 4,32M3 CANTEIROS: 0,096 X 6 = 0,57M3 2,45 X 4 = 9,8M3 1,41M3 1,70M3 ARQUIBANCADA: 147,59M3 MURO: 5,2 + 3,58 = 8,78M3 TOTAL: 174,17M3
2.5	RETIRADA DE GRADE DE FERRO	m²	336,6	= RETIRADA DO ALAMBRADO: (21,80m x 4 al) x 2l = 172,80m2 (38,4m x 2,25) x 2l = 163,80m2 TOTAL: 336,60M2
2.6	DEMOLIÇÃO DE CONCRETO SIMPLES	m³	0,9	= BOCA DE LOBO LATERAIS: (1 X 1 X 0,15) X 4L = 0,6M3 TAMPA: 1 X 1 X 0,15 = 0,15M3 TAMPA: 1 X 1 X 0,15 = 0,15M3 TOTAL: 0,90M3
2.7	ESCAVAÇÃO MANUAL SOLO DE 1A.CAT. PROF. ATÉ 1.50m	m³	18,49	= MEIO FIO 403,46 X 0,15 X 0,15 = 9,08M3 TUBULAÇÕES ELÉTRICAS TUBOS: 340 X 0,15 X 0,15 = 7,65M3 CAIXAS: (0,40 X 0,40 X 0,50) X 22 = 1,76M3 TOTAL: 18,49M3
3	PAVIMENTAÇÃO E ACESSIBILIDADE			
3.1	(MEIO-FIO), CONFECCIONADA EM CONCRETO PRÉ-FABRICADO, DIMENSÕES 100X15X13X30 CM (COMPRIMENTO X BASE INFERIOR X BASE SUPERIOR X ALTURA), PARA VIAS URBANAS (USO VIÁRIO). AF_08/2016	M	403,46	= COMPRIMENTO TOTAL: 403,46 METROS
3.2	BANQUETA/ MEIO FIO DE CONCRETO PRÉ-MOLDADO (1,00x0,25x0,15m) - PINTURA DE PISO	M	29,6	= COMPRIMENTO TOTAL: 29,6 METROS
3.3	BANQUETA/ MEIO FIO DE CONCRETO PRÉ-MOLDADO (1,00x0,15x0,15m) - PINTURA DE PISO	M	28,49	= COMPRIMENTO TOTAL: 28,49 METROS
3.4	PISO INTERTRAVADO TIPO TIJOLINHO (20X10X6)CM 35MPA, COR CINZA - COMPACTAÇÃO MECANIZADA	m²	1.753,25	= ÁREA TOTAL: 1.753,25M2
3.5	PISO INTERTRAVADO TIPO TIJOLINHO (20X10X6)CM 35MPA, COLORIDO - COMPACTAÇÃO MECANIZADA	m²	277,09	= ÁREA TOTAL: 277,09M2

Edinaldo da Silva Azevedo
ENGENHEIRO CIVIL
CREA-CE 44465-D

OBRA: REFORMA DA PRAÇA JOSÉ MOREIRA DE SOUZA, BAIRRO SÃO FRANCISCO.



Prefeitura de Pentecoste

Secretaria de Infraestrutura e Desenvolvimento Urbano

Memória de Cálculo

Item	Descrição	Und	Quant.	Memória de Cálculo
3.6	PISO PRÉ-MOLDADO ARTICULADO E INTERTRAVADO DE 16 FACES - e = 8,0 cm (35 MPa) P/ TRÁFEGO PESADO	m²	620,56	= ÁREA TOTAL: 620,56M2
3.7	PISO PODOTÁTIL EXTERNO EM PMC ESP. 3CM, ASSENTADO COM ARGAMASSA (FORNECIMENTO E ASSENTAMENTO)	m²	42,59	= 18,75MX 0,25 = 4,68M2 151,81X0,25 = 37,90M2 TOTAL: 42,59M2
3.8	PISO CIMENTADO, TRAÇO 1:3 (CIMENTO E AREIA), ACABAMENTO RÚSTICO, ESPESSURA 3,0 CM, PREPARO MECÂNICO DA ARGAMASSA. AF_06/2018	m²	18,3	= ÁREA TOTAL: 18,3M2
3.9	ATERRO COM PÓ DE PEDRA, ESPALHAMENTO E COMPACTAÇÃO MECÂNICA, C/ CONTROLE, MAT. DE AQUISIÇÃO	m³	265,09	= (620,56m2+2030,34) x 0,10 = 265,09m2
4	INSTALAÇÕES ELÉTRICAS			
4.1	QUADRO DE DISTRIBUIÇÃO EMBUTIR ATE 6 DIVISÕES, SBARRAMENTO	UN	1,0	= 01 UNIDADE
4.2	DISJUNTOR MONOPOLAR EM QUADRO DE DISTRIBUIÇÃO 16A	UN	3,0	= 03 UNIDADES
4.3	ATERRAMENTO COMPLETO C/ HASTE COPPERWELD 3/4"X 2.40M - POSTE DE CONCRETO DE 9M	UND	15,0	= 15 UNIDADES
4.4	ATERRAMENTO COMPLETO C/ HASTE COPPERWELD 3/4"X 2.40M - POSTE DE CONCRETO DE 12M	UN	4,0	= 4 UNIDADES
4.5	ELETRODUTO PVC ROSC.INCL.CONEXÕES D= 32mm (1")	M	340,0	= 340 METROS
4.6	CAIXA DE PASSAGEM 40X40X50 FUNDO BRITA COM TAMPA	UN	22,0	= 22 UNIDADES
4.7	FIO ISOLADO PVC P/750V 2.5 MM2	M	1.097,0	= FASE1 = 1,5 +8 +4+16+8+16+11+12+18+15+12+18 = 137,5 X 2F = 275M POSTES: 11 X 2F X 5UND = 110M 12X2FX2UND = 48M FASE2 = 1,5 +7+14+20+13+17+27+20+17=136,5 X 2F = 273M POSTES: 11 X 2F X 7UND = 154M 12X2FX1UND = 24M FASE3 = 1,5 +17+23+17=58,5 X 2F = 117M POSTES: 12X2FX4UND = 96M TOTAL: 433+451+213=1.097M
4.8	POSTE DE CONCRETO 9M, COM 2 LÂMPADAS DE LED 150W.	UND	12,0	= 12 UNIDADES
4.9	POSTE DE CONCRETO 9M, COM 3 LÂMPADAS DE LED 150W.	UND	3,0	= 3 UNIDADES
4.10	REFLETOR DUPLO DE 200W INSTALADO EM POSTE DE CONCRETO	UND	4,0	= 4 UNIDADES
5	PAISAGISMO			
5.1	PLANTIO DE GRAMA ESMERALDA EM ROLO	m²	55,42	= ÁREA TOTAL: 55,42M2

Edinaldo da Silva Azevedo
Edinaldo da Silva Azevedo
ENGENHEIRO CIVIL
CREA-CE 44465-D

OBRA: REFORMA DA PRAÇA JOSÉ MOREIRA DE SOUZA, BAIRRO SÃO FRANCISCO.



Secretaria de Infraestrutura e Desenvolvimento Urbano

Memória de Cálculo

Item	Descrição	Und	Quant.	Memória de Cálculo
5.2	PLANTIO DE ÁRVORE ORNAMENTAL COM ALTURA DE MUDA MAIOR QUE 2,00 M E MENOR OU IGUAL A 4,00 M. AF_05/2018	UN	8,0	= 8 unidades
5.3	PLANTIO DE ARBUSTO OU CERCA VIVA. AF_05/2018	UN	50,0	= 50 unidades
6	ARENINHA			
6.1	MURETA			
6.1.1	ESCAVAÇÃO MANUAL SOLO DE 1A.CAT. PROF. ATÉ 1.50m	m³	5,41	= MURETA = 99,81 X 0,20 X 0,20 = 3,99M3 CANTEIRO = 35,38 X 0,20 X 0,20 = 1,42M2 TOTAL: 5,41M2
6.1.2	ALVENARIA DE PEDRA ARGAMASSADA (TRAÇO 1:4) C/AGREGADOS ADQUIRIDOS	m³	5,41	= MURETA 01 = 99,81 X 0,20 X 0,20 = 3,99M3 CANTEIRO = 35,38 X 0,20 X 0,20 = 1,42M2 TOTAL: 5,41M2
6.1.3	ALVENARIA DE TIJOLO CERÂMICO FURADO (9x19x19)cm C/ARGAMASSA MISTA DE CAL HIDRATADA ESP=20 cm	m²	67,6	= MURETA = 99,81 X 0,50 = 49,90M2 CANTEIRO = 35,38 X 0,50 = 17,69M2 TOTAL:67,6M2
6.1.4	CHAPISCO C/ ARGAMASSA DE CIMENTO E AREIA S/PENEIRAR TRAÇO 1:3 ESP.= 5mm P/ PAREDE	m²	151,79	= MURETA = (99,81 X 0,50) X 2L = 99,81M2 CANTEIRO = (35,38 X 0,50) X 2L = 35,38M2 MURETA EXISTENTE: (16,60 X 0,50) X 2L = 16,6M2 TOTAL:151,79M2
6.1.5	REBOCO C/ ARGAMASSA DE CIMENTO E AREIA S/ PENEIRAR, TRAÇO 1:3	m²	151,95	= MURETA = (99,81 X 0,50) X 2L = 99,81M2 CANTEIRO = (35,38 X 0,50) X 2L = 35,38M2 MURETA EXISTENTE: (16,60 X 0,50) X 2L = 16,6M2 TOTAL:151,79M2
6.1.6	CHAPIM PRÉ-MOLDADO DE CONCRETO	m²	37,95	= MURETA 01 = 135,19 X 0,25 = 33,80M2 MURETA EXISTENTE: (16,6 X 0,25) = 4,15M2 TOTAL: 37,95M2
6.2	PISO			
6.2.1	LASTRO DE BRITA APILOADO MANUALMENTE	m³	77,17	= 771,69 X 0,10 = 77,17M3
6.2.2	ATERRO COM PÓ DE PEDRA, ESPALHAMENTO E COMPACTAÇÃO MECÂNICA, C/ CONTROLE, MAT. DE AQUISIÇÃO	m³	115,75	= 771,69 X 0,15 = 115,75M3
6.2.3	GRAMA SINTÉTICA ESPORTIVA PARA FUTEBOL EM POLIETILENO, COM ALTURA MÍNIMA DE 50MM (FORNECIMENTO E COLOCAÇÃO)	m²	771,69	= ÁREA TOTAL: 771,69M2
6.3	ESQUADRIAS E FERRAGENS			
6.3.1	ALAMBRADO PARA QUADRA POLIESPORTIVA, ESTRUTURADO POR TUBOS DE AÇO GALVANIZADO, (MONTANTES COM DIÂMETRO 2", TRAVESSAS E ESCORAS COM DIÂMETRO 1 1/4"), COM TELA DE ARAME GALVANIZADO, FIO 10 BWG E MALHA QUADRADA 5X5CM (EXCETO MURETA). AF_03/2021	m²	407,54	= ALAMBRADO NOVO: 116,44 X 3,5AL = 407,54M2 TOTAL: 407,54M2
6.3.2	CONJUNTO PARA FUTSAL COM TRAVES OFICIAIS DE 3,00 X 2,00 M EM TUBO DE AÇO GALVANIZADO 3" COM REQUADRO EM TUBO DE 1", PINTURA EM PRIMER COM TINTA ESMALTE SINTETICO E REDES	CJ	1,0	= 01 CONJUNTO
6.4	DRENAGEM ARENINHA			
6.4.1	ESCAVAÇÃO MANUAL SOLO DE 1A.CAT. PROF. ATÉ 1.50m	m³	17,2	= 143,40 X 0,30 X 0,40 = 17,20M3

Edinaldo da Silva Azevedo
ENGENHEIRO CIVIL
CREA-CE 44465-D

COMISSÃO PERMANENTE DE LICITAÇÃO
 Folha 163

OBRA: REFORMA DA PRAÇA JOSÉ MOREIRA DE SOUZA, BAIRRO SÃO FRANCISCO.



Secretaria de Infraestrutura e Desenvolvimento Urbano

Memória de Cálculo

Item	Descrição	Und	Quant.	Memória de Cálculo
6.4.2	MANTA GEOTEXTIL, TECIDA 100% POLIPROPILENO, RESISTÊNCIA A TRAÇÃO DE 55KN/M E DEFORMAÇÃO INFERIOR A 15% (FORNECIMENTO E ASSENTAMENTO)	m²	172,08	= 143,4 X 1,20 = 172,08M2
6.4.3	TUBO DE PVC CORRUGADO PERFURADO D= 10cm	M	143,4	= 6,25M X 18UND = 100 METROS 21,70 X 2 = 43,40 METROS TOTAL: 143,40 METROS
6.4.4	JUNÇÃO DUPLA PVC BRANCO D=100mm (4") - JUNTA SOLD.	UN	8,0	= 8 UNIDADES
6.4.5	CAP (TAMPÃO) OU PLUG (BUJÃO) PVC P/ESGOTO D=100mm SOLD.	UN	16,0	= 16 UNIDADES
7	PINTURA			
				= CHAPIM MURETA 01 = 99,81 X 0,25 = 24,95M2 CANTEIRO = 35,38 X 0,17 = 6,02M2 TOTAL: 30,97M2
7.1	PINTURA P/PISO À BASE LATEX ACRÍLICO, TIPO "NOVACOR"	m²	166,16	MURETA MURETA 01 = 99,81 X 0,50 X 2L = 99,81M2 CANTEIRO = 35,38 X 0,50 X 2L = 35,38M2 TOTAL: 135,19M2 TOTAL GERAL: 166,16m2
7.2	PINTURA COM TINTA ALQUÍDICA DE ACABAMENTO (ESMALTE SINTÉTICO BRILHANTE) PULVERIZADA SOBRE SUPERFÍCIES METÁLICAS (EXCETO PERFIL) EXECUTADO EM OBRA (02 DEMÃOS). AF_01/2020	m²	815,08	= ALAMBRADO: 407,54 X 2L = 815,08M2
7.3	PINTURA HIDRACOR	m²	341,98	= 88,1M X 1,80 = 158,8M2 MURETA: 0,30 X 41,3 = 12,4M2 TOTAL: 171M2 X 2L = 341,98M2
8	EQUIPAMENTOS			
8.1	PLACA EM AÇO GALVANIZADO ATI-PICHANTE COM ESTRUTURA EM TUBO DE AÇO GAL. 1.1/2	m²	1,2	= 1,50 X 0,80 = 1,2 M2
8.2	LIXEIRA EM ANEL DE CONCRETO, D:50 E H:0,60CM	UND	9,0	= 9 UNIDADES
8.3	BICICLETÁRIO DE TUBO DE AÇO GALVANIZADO 2.1/2	UND	3,0	= 3 UNIDADES
8.4	BANCO EM CONCRETO ARMADO	UND	21,0	= 21 UNIDADES
9	MURO ESCOLA			
9.1	CERCA/GRADIL NYLOFOR H=1,53M, MALHA 5 X 20CM - FIO 5,00MM, COM FIXADORES DE POLIAMIDA EM POSTE 40 x 80 MM CHUMBADOS EM BASE DE CONCRETO (EXCLUSIVE ESTA), REVESTIDOS EM POLIESTER POR PROCESSO DE PINTURA ELETROSTÁTICA (GRADIL E POSTE), NAS CORES VERDE OU BRANCA - FORNECIMENTO E INSTALAÇÃO	M	41,31	= TOTAL: 41,31 M
9.2	CHAPIM PRÉ-MOLDADO DE CONCRETO	m²	7,44	= 41,3 X 0,18 = 7,44M2
9.3	CONCRETO NÃO ESTRUTURAL PREPARO MANUAL	m³	0,16	= 18 bases (0,40 x 0,15 x 0,15) = 0,16m3
10	SISTEMA DE DRENAGEM			
10.1	CAIXAS DE PASSAGEM E BOCA DE LOBO			

Edinaldo da Silva Azevedo
 Edinaldo da Silva Azevedo
 ENGENHEIRO CIVIL
 CREA-CE 44465-D

COMISSÃO PERMANENTE DE LICITAÇÃO
 Folha 164



Prefeitura de Pentecoste
 Secretaria de Infraestrutura e Desenvolvimento Urbano

OBRA: REFORMA DA PRAÇA JOSÉ MOREIRA DE SOUZA, BAIRRO SÃO FRANCISCO.

Memória de Cálculo

Item	Descrição	Und	Quant.	Memória de Cálculo
10.1.1	ESCAVAÇÃO MANUAL SOLO DE 1A.CAT. PROF. ATÉ 1.50m	m³	52,55	= CAIXAS 01 = $(0,85 \times 0,90 \times 0,90) \times 13 = 8,95M3$ TUBOS: $213 \times 0,40 \times 0,50 = 42,8M3$ BOCA DE LOBO: $1 \times 1 \times 1 = 1M3$ TOTAL: 52,55M3
10.1.2	CONCRETO P/MBR., FCK 25 MPa COM AGREGADO ADQUIRIDO	m³	6,57	= CAIXAS MOD. 01 = FUNDOS: $\{(0,90 \times 0,90 \times 0,10)\} \times 11 = 0,891M2$ LATERAIS: $\{(0,80 \times 0,80) \times 2L + (0,80 \times 0,90) \times 2L\} \times 0,15 \times 11$ $= (0,91 + 1,08) \times 0,15 \times 11 \text{UND} = 2,97M3$ TAMPA: $\{(0,90 \times 0,90) \times 0,15\} \times 11 = 1,34M3$ TOTAL: 5,2M3 CAIXAS MOD. 02 = FUNDOS: $\{(0,90 \times 0,90 \times 0,10)\} \times 2 = 0,162M2$ LATERAIS: $\{(0,85 \times 0,70) \times 2L + (0,85 \times 0,90) \times 2L\} \times 0,10 \times 2 =$ $(0,78 + 1,17) \times 0,10 \times 2 \text{UND} = 0,39M3$ TAMPA: $\{(0,90 \times 0,90) \times 0,10\} \times 2 = 0,162M3$ TOTAL: 0,714M3 BOCA DE LOBO FUNDOS: $(1 \times 1 \times 0,15) = 0,15 M3$ TAMPA: $(1 \times 1 \times 0,15) = 0,15 M3$ LATERAIS: $(0,7 \times 0,7 \times 0,15) \times 2L + (0,70 \times 1 \times 0,15) \times 2L =$ $0,15 + 0,21 = 0,36M3$ TOTAL: 0,66M2 TOTAL: 6,57M2
10.1.3	FORMA PLANA CHAPA COMPENSADA RESINADA, ESP.= 10mm P/GALERIA E BUEIROS CAPEADOS	m²	74,3	= CAIXAS 01 = TAMPA: $\{(0,90 \times 0,90) \times 4\} \times 13 = 42,12M2$ $\{(0,15 \times 0,90) \times 4\} \times 13 = 7,02M2$ LATERAIS1: $\{(0,80 \times 0,80) \times 4\} \times 11 = 15,84M2$ LATERAIS 2: $\{(0,70 \times 0,70) \times 4\} \times 2 = 3,92M2$ TOTAL: 68,9M3 BOCA DE LOBO TAMPA: $(1 \times 1) = 1M2$ $(1 \times 0,10) \times 4 = 0,4M2$ LATERAIS: $(1 \times 1) \times 4L = 4M2$ TOTAL: 5,4M2 TOTAL: 74,3M2
10.1.4	ARMADURA CA-50A MÉDIA D= 6,3 A 10,0mm	KG	75,4	= CAIXAS: $4 \times 0,90 = 3,6M$ $4 \times 1,45 = 5,8M$ TOTAL: $9,4M \times 13 = 122,2M \times 0,617 = 75,4KG$
10.1.5	GRADE DE RETENÇÃO DE SÓLIDOS EM FERRO CHATO, COM BARRAS DE 10MMX40MM (1.1/4"x1/2") COM ESPAÇAMENTO E=20MM	m²	0,18	$= 0,80 \times 0,22 = 0,18M2$
10.2	TUBOS E CONEXÕES			
10.2.1	TUBO PVC BRANCO P/ESGOTO D=100MM (4)	M	161,0	$= 5,4 + 5,3 + 5,10 + 5,3 + 5,25 + 5 + 14,80 + 15,87 + 15,52 + 16,5$ $+ 19,90 + 14,60 + 14,50 + 17,6 = 161 \text{ METROS}$
10.2.3	TUBO PVC BRANCO RÍGIDO ESGOTO D=150mm (6")	M	52,0	$= 15 + 15 + 9 + 13 = 52 \text{ METROS}$

Edinaldo da Silva Azevedo
 ENGENHEIRO CIVIL
 CREA-CE 44465-D

PERMANENTE DE LICITAÇÃO - 165

COMISSÃO DE LICITAÇÃO - 165

CONSTRUÇÃO DA PRAÇA BELA VISTA - BAIRRO VILA NOVA - PARTECOSTE-CE

BANCO: SINAPI - 05/2021 - Ceará
SEINFRA - 027 - Ceará

B.D.I.: 25,6%

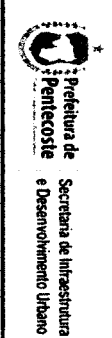

CRONOGRAMA FISICO FINANCEIRO

Item	Descrição	Total Por Etapa	30 DIAS	60 DIAS	90 DIAS	120 DIAS	150 DIAS	180 DIAS	210 DIAS	240 DIAS
1	SERVIÇOS PRELIMINARES	R\$ 23.412,00	100%							
2	DEMOLIÇÕES, RETIRADAS E ESCAVAÇÕES	R\$ 47.504,09	100%							
3	PAVIMENTAÇÃO E ACESSIBILIDADE	R\$ 245.992,35		35%	20%	25%	20%			
4	INSTALAÇÕES ELÉTRICAS	R\$ 107.082,94		15%	15%	20%	30%	20%		
5	PAISAGISMO	R\$ 6.256,28								100%
6	ARENINHA	R\$ 298.964,99		10%	25%	25%	25%	15%		
7	PINTURA	R\$ 43.352,77							70%	30%
8	EQUIPAMENTOS	R\$ 31.072,21							40%	60%
9	MURO ESCOLA	R\$ 13.394,31						50%	50%	
10	SISTEMA DE DRENAGEM	R\$ 23.269,85		15%	30%	30%	25%			
VALOR GLOBAL COM BDI:		R\$ 840.301,81								
	%	8,44%	8,44%	16,13%	17,49%	19,59%	19,26%	8,68%	5,89%	4,51%
	CUSTO	R\$ 70.916,09	R\$ 70.916,09	R\$ 135.546,74	R\$ 146.983,11	R\$ 164.636,88	R\$ 161.882,06	R\$ 72.958,49	R\$ 49.472,98	R\$ 37.905,44
	% ACUMULADO	8,44%	8,44%	24,57%	42,06%	61,65%	80,92%	89,60%	95,49%	100,00%
	CUSTO ACUMULADO	R\$ 70.916,09	R\$ 70.916,09	R\$ 206.462,83	R\$ 353.445,95	R\$ 518.082,83	R\$ 679.964,89	R\$ 752.923,38	R\$ 802.396,37	R\$ 840.301,81

Edinaldo da Silva Azevedo
ENGENHEIRO CIVIL
CREA-CE 44465-D

OBRA: REFORMA DA PRAÇA JOSÉ MOREIRA DE SOUZA, BAIRRO SÃO FRANCISCO. BANCOS: SINAPI - 06/2021 - Ceará SEINFRA - 027 - Ceará B.D.I: 26,6%

Prefeitura de Pentecoste
Secretaria de Infraestrutura e Desenvolvimento Urbano

COMPOSIÇÕES DE PREÇOS

1.1	Código	Banco	Descrição	Tipo	Und	Quant.	Valor Unit	Total		
Composição	C4541	SEINFRA	PLACA PADRÃO DE OBRA, TIPO BANNER	CONSTRUÇÃO DO CANTEIRO DA OBRA	m²	1,0000000	R\$ 348,78	R\$ 348,78		
Composição Auxiliar	C0830	SEINFRA	CONCRETO CICLÓPICO PCK 18 MPa COM AGREGADO ADQUIRIDO	CONCRETOS	m³	0,0125000	R\$ 525,86	R\$ 6,57		
Insumo	8395	SEINFRA	LONA C/ APLICAÇÃO DE ILHOS E LACRES, IMPRESSA C/ LOGOMARCAS E DESCRIÇÃO DA OBRA	Material	m²	1,0000000	R\$ 87,53	R\$ 87,53		
Insumo	10871	SEINFRA	COTOVELO AÇO GALVANIZADO DE 1 1/2"	Material	UN	0,1700000	R\$ 24,53	R\$ 4,17		
Insumo	11945	SEINFRA	TE AÇO GALVANIZADO DE 1 1/2"	Material	UN	0,1700000	R\$ 31,60	R\$ 5,37		
Insumo	12170	SEINFRA	TUBO AÇO GALVANIZADO DE 40MM (1 1/2")	Material	M	1,5000000	R\$ 49,25	R\$ 73,87		
Insumo	11530	SEINFRA	MONTADOR	Mão de Obra	H	3,0000000	R\$ 20,77	R\$ 62,31		
Insumo	12543	SEINFRA	SERVEANTE	Mão de Obra	H	3,0000000	R\$ 15,55	R\$ 46,65		
Insumo	12391	SEINFRA	PEDREIRO	Mão de Obra	H	3,0000000	R\$ 20,77	R\$ 62,31		
					MO sem LS =>	174,89	LS =>	0,00	MO com LS =>	R\$ 174,89
					Valor do BDI =>	89,28			Valor com BDI =>	R\$ 438,06
1.2	Código	Banco	Descrição	Tipo	Und	Quant.	Valor Unit	Total		
Composição	C1630	SEINFRA	LOCAÇÃO DA OBRA - EXECUÇÃO DE GABARITO	LOCAÇÃO DA OBRA	m²	1,0000000	R\$ 6,06	R\$ 6,06		
Insumo	11724	SEINFRA	PREGO	Material	KG	0,0120000	R\$ 15,54	R\$ 0,18		
Insumo	10101	SEINFRA	ARAME GALVANIZADO N.16 BWG	Material	KG	0,0200000	R\$ 20,71	R\$ 0,41		
Insumo	12429	SEINFRA	TABUA DE VIROLA DE 12"x 1"	Material	m²	0,0080000	R\$ 28,72	R\$ 0,25		
Insumo	11691	SEINFRA	PONTALETE / BARROTE DE 3"x3"	Material	M	0,0400000	R\$ 12,81	R\$ 0,50		
Insumo	12543	SEINFRA	SERVEANTE	Mão de Obra	H	0,1300000	R\$ 15,55	R\$ 2,02		
Insumo	10498	SEINFRA	CARPINTEIRO	Mão de Obra	H	0,1300000	R\$ 20,77	R\$ 2,70		
					MO sem LS =>	4,72	LS =>	0,00	MO com LS =>	R\$ 4,72
					Valor do BDI =>	1,55			Valor com BDI =>	R\$ 7,81
1.3	Código	Banco	Descrição	Tipo	Und	Quant.	Valor Unit	Total		
Composição	COMP01	Próprio	QUADRO DE MEDIÇÃO TRIFÁSICO - PADRÃO COELCE - INSTALAÇÃO SEM MÍNIPÓSTE	INEL - INSTALAÇÃO ELÉTRICA/ELETRIFICAÇÃO E DIMINUIÇÃO EXTERNA	UN	1,0000000	R\$ 678,63	R\$ 678,63		
Insumo	12312	SEINFRA	ELETRICISTA	Mão de Obra	H	3,5000000	R\$ 20,77	R\$ 72,69		
Insumo	10042	SEINFRA	AJUDANTE DE ELETRICISTA	Mão de Obra	H	2,8000000	R\$ 16,77	R\$ 46,83		
Insumo	15422	SEINFRA	FITA DE INOX P/ FIXAÇÃO DO ELETRODUTO NO POSTE	Material	M	5,0000000	R\$ 2,75	R\$ 13,75		
Insumo	15423	SEINFRA	GRAMPO DE INOX P/ PRENDER FITA DE FIXAÇÃO	Material	UN	6,0000000	R\$ 0,85	R\$ 5,10		
Insumo	12413	SEINFRA	QUADRO DE MEDIÇÃO TRIFÁSICA EM POSTE	Material	UN	1,0000000	R\$ 272,40	R\$ 272,40		
Insumo	11244	SEINFRA	HASTE DE ATERRAMENTO COPPERWELD DE 3/4" x 2,40M	Material	UN	1,0000000	R\$ 65,00	R\$ 65,00		
Insumo	00000428	SINAPI	GRAMPO METÁLICO TIPO U PARA HASTE DE ATERRAMENTO DE ATÉ 3/4". CONDUTOR DE 10 A 25 MM2	Material	UN	1,0000000	R\$ 25,87	R\$ 25,87		
Insumo	10125	SEINFRA	ARMAÇÃO REX TRIFÁSICA COM ROLDANA	Material	UN	1,0000000	R\$ 49,69	R\$ 49,69		
Insumo	11070	SEINFRA	ELETRODUTO DE PVC RÍGIDO 1"	Material	M	3,0000000	R\$ 5,46	R\$ 16,38		
Insumo	10952	SEINFRA	CURVA DE PVC RÍGIDO PARA ELETRODUTO DE 1"	Material	UN	4,0000000	R\$ 3,07	R\$ 12,28		
Insumo	11408	SEINFRA	LUVA DE PVC RÍGIDO PARA ELETRODUTO 1"	Material	UN	4,0000000	R\$ 1,22	R\$ 4,88		
Insumo	11071	SEINFRA	ELETRODUTO DE PVC RÍGIDO 1/2"	Material	M	1,5000000	R\$ 2,81	R\$ 4,21		
Insumo	11010	SEINFRA	DISJUNTOR TRIPOLAR 32A	Material	UN	1,0000000	R\$ 51,51	R\$ 51,51		
Insumo	10338	SEINFRA	CABO COBRE NU 25MM2	Material	M	2,0000000	R\$ 18,22	R\$ 36,44		
					MO sem LS =>	121,32	LS =>	0,00	MO com LS =>	R\$ 121,32
					Valor do BDI =>	173,72			Valor com BDI =>	R\$ 852,35
1.4	Código	Banco	Descrição	Tipo	Und	Quant.	Valor Unit	Total		
Composição	C0371	SEINFRA	BARRAÇÃO PARA ESCRITÓRIO TIPO A2	CONSTRUÇÃO DO CANTEIRO DA OBRA	UN	1,0000000	R\$ 8.900,97	R\$ 8.900,97		
Composição Auxiliar	C0836	SEINFRA	CONCRETO NÃO ESTRUTURAL PREPARO MANUAL	CONCRETOS	m³	0,4320000	R\$ 404,79	R\$ 174,86		
Composição Auxiliar	C1915	SEINFRA	PISO CIMENTADO C/ ARGAMASSA DE CIMENTO E AREIA 9/ PENEIRAR, TRAÇO 1x1, ESP. = 1,5cm	PISOS INTERNOS	m²	40,8000000	R\$ 42,83	R\$ 1.746,54		
Insumo	10400	SEINFRA	CADREAO MEDIO	Material	UN	2,0000000	R\$ 22,33	R\$ 44,66		
Insumo	12311	SEINFRA	DOBRIÇA DE FERRO 3 x 2 1/2" (PADRÃO POPULAR)	Material	UN	3,0000000	R\$ 14,36	R\$ 43,08		
Insumo	12331	SEINFRA	FECHADURA DE SOBREPOR	Material	UN	3,0000000	R\$ 41,84	R\$ 124,92		
Insumo	12433	SEINFRA	TARGETA DE FERRO 2"	Material	UN	5,0000000	R\$ 4,60	R\$ 23,00		
Insumo	12408	SEINFRA	PREGO 14X18 (1.1/2" x 14) (APROXIMADAMENTE 708UN/KG)	Material	KG	2,0000000	R\$ 16,75	R\$ 33,50		
Insumo	10435	SEINFRA	CAIXA SIFONADA 150 x 150 x 50 COM GRELHA	Material	UN	1,0000000	R\$ 30,00	R\$ 30,00		
Insumo	11798	SEINFRA	REGISTRO DE GAVETA BRUTO 20MM (3/4")	Material	UN	1,0000000	R\$ 23,04	R\$ 23,04		
Insumo	12416	SEINFRA	REGISTRO DE PRESSÃO EM BRONZE Ø 1/2"	Material	UN	1,0000000	R\$ 16,42	R\$ 16,42		
Insumo	12456	SEINFRA	TUBO PVC ESGOTO PRIMÁRIO DE 100 - (NBR 5688)	Material	M	3,0000000	R\$ 10,84	R\$ 32,52		
Insumo	12458	SEINFRA	TUBO PVC ESGOTO PRIMÁRIO DE 40MM - (NBR 5688)	Material	M	3,0000000	R\$ 3,91	R\$ 11,73		
Insumo	12457	SEINFRA	TUBO PVC ESGOTO PRIMÁRIO DE 50MM - (NBR 5688)	Material	M	3,0000000	R\$ 6,55	R\$ 19,95		
Insumo	12200	SEINFRA	TUBO PVC SOLDÁVEL DE 25MM (3/4")	Material	M	6,0000000	R\$ 2,99	R\$ 17,94		
Insumo	10983	SEINFRA	DISJUNTOR MONOPOLAR 20A	Material	UN	1,0000000	R\$ 9,50	R\$ 9,50		
Insumo	11075	SEINFRA	ELETRODUTO DE PVC RÍGIDO 3/4"	Material	M	3,0000000	R\$ 3,50	R\$ 10,50		
Insumo	12340	SEINFRA	PIO DE COBRE ANTICHAMA 2,5MM2	Material	M	94,0000000	R\$ 1,36	R\$ 127,84		
Insumo	12357	SEINFRA	INTERRUPTOR DE SOBREPOR 1 SEÇÃO	Material	UN	4,0000000	R\$ 10,16	R\$ 40,64		
Insumo	12373	SEINFRA	LÂMPADA INCANDESCENTE DE 100W	Material	UN	4,0000000	R\$ 3,05	R\$ 12,20		

Edinaldo da Silva Azevedo
ENGENHEIRO CIVIL
CREA-CE 44465-D

OBRA: REFORMA DA PRAÇA JOSÉ MOREIRA DE SOUZA, BAIRRO SÃO FRANCISCO.

BANCOS: SINAPI - 09/2021 -
Ceará
SEINFRA - 027 - Ceará B.D.I.: 25,5%



Prefeitura de
Pentecoste
Secretaria de Infraestrutura
e Desenvolvimento Urbano

COMPOSIÇÕES DE PREÇOS

1.1	Código	Banco	Descrição	Tipo	Und	Quant.	Valor Unit	Total	
Insumo	I2379	SEINFRA	MINI POSTE F.G. 1 1/4" C/2.00M E REX MONOFASICO	Material	UN	1,0000000	R\$ 52,88	R\$ 52,88	
Insumo	I2412	SEINFRA	QUADRO DE DISTRIBUIÇÃO PARA 8 CIRCUITOS	Material	UN	1,0000000	R\$ 36,87	R\$ 36,87	
Insumo	I2444	SEINFRA	TOMADA UNIVERSAL DE SOBREPOR (COMPLETA INCLUSIVE CAIXA)	Material	UN	3,0000000	R\$ 15,09	R\$ 45,27	
Insumo	I0174	SEINFRA	BACIA SIFONADA DE LOUÇA BRANCA	Material	UN	1,0000000	R\$ 148,50	R\$ 148,50	
Insumo	I0414	SEINFRA	CAIXA DE DESCARGA PLÁSTICA DE SOBREPOR COMPLETA	Material	UN	1,0000000	R\$ 35,50	R\$ 35,50	
Insumo	I0796	SEINFRA	CHUVEIRO PLASTICO	Material	UN	1,0000000	R\$ 5,15	R\$ 5,15	
Insumo	I1092	SEINFRA	ENGATE DE PVC	Material	UN	1,0000000	R\$ 5,45	R\$ 5,45	
Insumo	I1344	SEINFRA	LAVATÓRIO DE LOUÇA BRANCA SEM COLUNA	Material	UN	1,0000000	R\$ 96,91	R\$ 96,91	
Insumo	I2447	SEINFRA	TORNEIRA DE METAL AMARELO Ø 3/4" CANO CURTO (PADRAO POPULAR)	Material	UN	1,0000000	R\$ 14,10	R\$ 14,10	
Insumo	I0187	SEINFRA	BARROTE DE 2"x2"	Material	M	30,0000000	R\$ 5,40	R\$ 162,00	
Insumo	I0528	SEINFRA	CHAPA COMPENSADO RESINADO 10MM (1.10 X 2.20M)	Material	m²	59,0000000	R\$ 23,81	R\$ 1.404,79	
Insumo	I0198	SEINFRA	PONTALETE / BARROTE DE 3"x3" - APARELHADO	Material	M	50,0000000	R\$ 17,33	R\$ 866,50	
Insumo	I1824	SEINFRA	RIPA DE PEROBA (MADEIRA DE 1A QUALIDADE) DE 1X6CM	Material	M	25,3000000	R\$ 1,35	R\$ 34,15	
Insumo	I2429	SEINFRA	TABUA DE VIOLA DE 12"x 1"	Material	m²	11,4300000	R\$ 28,72	R\$ 328,26	
Insumo	I0498	SEINFRA	CARPINTEIRO	Mão de Obra	H	60,0000000	R\$ 20,77	R\$ 1.246,20	
Insumo	I2391	SEINFRA	PEDREIRO	Mão de Obra	H	15,0000000	R\$ 20,77	R\$ 311,55	
Insumo	I2543	SEINFRA	SERVENTE	Mão de Obra	H	75,0000000	R\$ 15,55	R\$ 1.166,25	
Insumo	I2440	SEINFRA	TELHA DE FIBROCIMENTO DE 4MM (0.50 x 2.44M)	Material	UN	20,0000000	R\$ 19,64	R\$ 392,80	
				MO sem LS =>	4.368,09	LS =>	0,00	MO com LS =>	R\$ 4.368,09
				Valor do BDI =>	2.278,64			Valor com BDI =>	R\$ 11.179,61
1.5	Código	Banco	Descrição	Tipo	Und	Quant.	Valor Unit	Total	
Composição	C2831	SEINFRA	FOSSA SUMIDOURO PARA BARRACÃO	CONSTRUÇÃO DO CANTEIRO DA OBRA	UN	1,0000000	R\$ 2.333,55	R\$ 2.333,55	
Composição Auxiliar	C2794	SEINFRA	ESCOVAÇÃO MANUAL SOLO DE 1A.CAT. PROF. ATÉ 1.50m	ESCOVAÇÕES EM VALAS,VALETAS,CANAIAS E ARGAMASSA DE CIMENTO	m²	9,5500000	R\$ 41,20	R\$ 393,46	
Composição Auxiliar	C0171	SEINFRA	ARGAMASSA DE CIMENTO E AREIA SPEN. TRAÇO 1:4	ARGAMASSA DE CIMENTO	m³	0,1669500	R\$ 441,96	R\$ 74,95	
Composição Auxiliar	C0216	SEINFRA	ARMADURA CA-50A MÉDIA D=5,3 A 10,0mm	ARMADURAS	KG	16,0000000	R\$ 14,12	R\$ 225,92	
Composição Auxiliar	C0836	SEINFRA	CONCRETO NÃO ESTRUTURAL PREPARO MANUAL	CONCRETOS	m³	0,1440000	R\$ 404,79	R\$ 58,28	
Composição Auxiliar	C0840	SEINFRA	CONCRETO PAVIBR. FCK 15 MPa COM AGREGADO ADQUIRIDO	CONCRETOS	m³	0,4220000	R\$ 395,52	R\$ 166,90	
Composição Auxiliar	C0073	SEINFRA	ALVENARIA DE TIJOLO CERÂMICO FURADO (9x19x19)cm	ALVENARIA DE ELEVAÇÃO	m²	7,2000000	R\$ 59,80	R\$ 430,56	
Composição Auxiliar	C0074	SEINFRA	C/ARGAMASSA MISTA DE CAL HIDRATADA ESP.=10cm (1:2,8)	ALVENARIA DE ELEVAÇÃO	m²	9,1800000	R\$ 104,76	R\$ 961,69	
Composição Auxiliar	C0074	SEINFRA	ALVENARIA DE TIJOLO CERÂMICO FURADO (9x19x19)cm	ALVENARIA DE ELEVAÇÃO	m²	9,1800000	R\$ 104,76	R\$ 961,69	
Insumo	I2391	SEINFRA	PEDREIRO	Mão de Obra	H	0,5000000	R\$ 20,77	R\$ 12,48	
Insumo	I2543	SEINFRA	SERVENTE	Mão de Obra	H	0,5000000	R\$ 15,55	R\$ 9,33	
				MO sem LS =>	1.374,86	LS =>	0,00	MO com LS =>	R\$ 1.374,86
				Valor do BDI =>	597,38			Valor com BDI =>	R\$ 2.930,93
2.1	Código	Banco	Descrição	Tipo	Und	Quant.	Valor Unit	Total	
Composição	C2942	SEINFRA	RETRADA DE PAVIMENTAÇÃO EM PEDRA PORTUGUESA	DEMOLIÇÕES E RETRADAS	m²	1,0000000	R\$ 7,77	R\$ 7,77	
Insumo	I2543	SEINFRA	SERVENTE	Mão de Obra	H	0,5000000	R\$ 15,55	R\$ 7,77	
				MO sem LS =>	7,77	LS =>	0,00	MO com LS =>	R\$ 7,77
				Valor do BDI =>	1,98			Valor com BDI =>	R\$ 9,75
2.2	Código	Banco	Descrição	Tipo	Und	Quant.	Valor Unit	Total	
Composição	C2940	SEINFRA	RETRADA DE PAVIMENTAÇÃO EM PARALELEPÍEDO OU PEDRA TOSCA	DEMOLIÇÕES E RETRADAS	m²	1,0000000	R\$ 9,33	R\$ 9,33	
Insumo	I2543	SEINFRA	SERVENTE	Mão de Obra	H	0,5000000	R\$ 15,55	R\$ 9,33	
				MO sem LS =>	9,33	LS =>	0,00	MO com LS =>	R\$ 9,33
				Valor do BDI =>	2,38			Valor com BDI =>	R\$ 11,71
2.3	Código	Banco	Descrição	Tipo	Und	Quant.	Valor Unit	Total	
Composição	C3373	SEINFRA	RETRADA DE MEIO PIO DE PEDRA GRANÍTICA	DEMOLIÇÕES E RETRADAS	M	1,0000000	R\$ 8,80	R\$ 8,80	
Insumo	I2543	SEINFRA	SERVENTE	Mão de Obra	H	0,5000000	R\$ 15,55	R\$ 7,77	
Insumo	I2391	SEINFRA	PEDREIRO	Mão de Obra	H	0,0500000	R\$ 20,77	R\$ 1,03	
				MO sem LS =>	8,80	LS =>	0,00	MO com LS =>	R\$ 8,80
				Valor do BDI =>	2,25			Valor com BDI =>	R\$ 11,05
2.4	Código	Banco	Descrição	Tipo	Und	Quant.	Valor Unit	Total	
Composição	C1043	SEINFRA	DEMOLIÇÃO DE ALVENARIA DE TIJOLOS S/ REAPROVEITAMENTO	DEMOLIÇÕES E RETRADAS	m²	1,0000000	R\$ 52,88	R\$ 52,88	
Insumo	I2391	SEINFRA	PEDREIRO	Mão de Obra	H	0,3000000	R\$ 20,77	R\$ 6,23	
Insumo	I2543	SEINFRA	SERVENTE	Mão de Obra	H	3,0000000	R\$ 15,55	R\$ 46,65	
				MO sem LS =>	52,88	LS =>	0,00	MO com LS =>	R\$ 52,88
				Valor do BDI =>	13,53			Valor com BDI =>	R\$ 66,41
2.5	Código	Banco	Descrição	Tipo	Und	Quant.	Valor Unit	Total	
Composição	C3040	SEINFRA	RETRADA DE GRADE DE FERRO	DEMOLIÇÕES E RETRADAS	m²	1,0000000	R\$ 7,26	R\$ 7,26	
Insumo	I2391	SEINFRA	PEDREIRO	Mão de Obra	H	0,2000000	R\$ 20,77	R\$ 4,15	

Edinaldo da Silva Azevedo
ENGENHEIRO CIVIL
CREA-CE 44465-D

COMPOSIÇÕES DE PREÇOS								
1.1	Código	Banco	Descrição	Tipo	Und	Quant.	Valor Unit	Total
Insumo	12543	SEINFRA	SERVENTE	Mão de Obra	H	0.2000000	R\$ 15,55	R\$ 3,11
				MO sem LS =>	7,26	0,00	MO com LS =>	R\$ 7,26
				Valor do BDI =>	1,85		Valor com BDI =>	R\$ 9,11
Composição	C1049	SEINFRA	DEMOLIÇÃO DE CONCRETO SIMPLES	DEMOLIÇÕES E RETRADAS	m²	1.0000000	R\$ 229,15	R\$ 229,15
Insumo	12543	SEINFRA	SERVENTE	Mão de Obra	H	13.0000000	R\$ 15,55	R\$ 202,15
Insumo	12391	SEINFRA	PEDREIRO	Mão de Obra	H	1.3000000	R\$ 20,77	R\$ 27,00
				MO sem LS =>	229,15	0,00	MO com LS =>	R\$ 229,15
				Valor do BDI =>	58,66		Valor com BDI =>	R\$ 287,81
Composição	C2784	SEINFRA	ESCAVAÇÃO MANUAL SOLO DE 1A.CAT. PROF. ATÉ 1.50m	ESCAVAÇÕES EM VALAS,VALETAS,CANAIS E	m²	1.0000000	R\$ 41,20	R\$ 41,20
Insumo	12543	SEINFRA	SERVENTE	Mão de Obra	H	2.6500000	R\$ 15,55	R\$ 41,20
				MO sem LS =>	41,20	0,00	MO com LS =>	R\$ 41,20
				Valor do BDI =>	10,54		Valor com BDI =>	R\$ 51,74
Composição	94273	SINAPI	(MEIO-FIO) CONFECCIONADA EM CONCRETO PRÉ-FABRICADO, DIMENSÕES 100X15X13X30 CM (COMPRIMENTO X BASE INFERIOR X BASE SUPERIOR X ALTURA), PARA VIAS URBANAS (USO VIÁRIO). AF_06/2016	DROP - DRENAGEM OBRAS DE CONTEIÇÃO/POÇOS DE VISITA E CAIXAS	M	1.0000000	R\$ 34,13	R\$ 34,13
Composição Auxiliar	88629	SINAPI	ARGAMASSA TRAÇO 1:3 (EM VOLUME DE CIMENTO E AREIA MEDIA UNIDA). PREPARO MANUAL. AF_06/2016	SEDI - SERVIÇOS DIVERSOS	m²	0.0020000	R\$ 473,05	R\$ 0,94
Composição Auxiliar	88316	SINAPI	SERVENTE COM ENCARGOS COMPLEMENTARES	SEDI - SERVIÇOS DIVERSOS	H	0.3940000	R\$ 14,78	R\$ 5,82
Composição Auxiliar	88309	SINAPI	PEDREIRO COM ENCARGOS COMPLEMENTARES	SEDI - SERVIÇOS DIVERSOS	H	0.3940000	R\$ 18,81	R\$ 7,33
Composição Auxiliar	00000370	SINAPI	AREIA MEDIA - POSTO JAZIDA/FORNECEDOR (RETRAIADO NA JAZIDA, SEM TRANSPORTE)	Material	m³	0.0070000	R\$ 80,00	R\$ 0,56
Insumo	00004059	SINAPI	MEIO-FIO OU GUIA DE CONCRETO, PRÉ-MOLDADO, COMP 1 M, "30 X 15/12" CM (H X L1/L2)	Material	M	1.0050000	R\$ 19,39	R\$ 19,48
				MO sem LS =>	8,95	0,00	MO com LS =>	R\$ 8,95
				Valor do BDI =>	8,73		Valor com BDI =>	R\$ 42,86
Composição	COMP02	Próprio	BANQUETA/ MEIO FIO DE CONCRETO PRÉ-MOLDADO (1.00x0.25x0.15m) - PINTURA DE PISO	ASTU - ASSENTAMENTO DE TUBOS E PECAS	M	1.0000000	R\$ 53,73	R\$ 53,73
Composição Auxiliar	C3250	SEINFRA	CONFECCAO DE BANQUETA / MEIO FIO PRE-MOLDADA DE CONCRETO (1.00 x 0.25 x 0.15 m)	ELEMENTOS DE CONCRETO PRÉ	M	1.0000000	R\$ 25,02	R\$ 25,02
Composição Auxiliar	C3211	SEINFRA	ESCAVAÇÃO E CARGA DE MATERIAL DE JAZIDA	SERVIÇOS PRELIMINARES	m²	0.0490000	R\$ 4,10	R\$ 0,16
Composição Auxiliar	C3127	SEINFRA	AREA ASFALTO USINADA À FRIO - AALUF (STRANSP)	MISTURAS BETUMINOSAS À FRIO	m²	0.0030000	R\$ 72,20	R\$ 0,21
Composição Auxiliar	C2784	SEINFRA	ESCAVAÇÃO MANUAL SOLO DE 1A.CAT. PROF. ATÉ 1.50m	ESCAVAÇÕES EM VALAS,VALETAS,CANAIS E	m²	0.0200000	R\$ 41,20	R\$ 0,82
Composição Auxiliar	C3324	SEINFRA	ARGAMASSA DE CIMENTO E AREIA TRAÇO 1:4 COM AREIA PRODUZIDA	ARGAMASSA DE CIMENTO	m³	0.0007000	R\$ 369,08	R\$ 0,26
Composição Auxiliar	C1910	SEINFRA	PINTURA P/PISO À BASE LATEX ACRÍLICO, TIPO "NOVACOR"	PISO	m²	0.6400000	R\$ 23,17	R\$ 14,82
Insumo	12543	SEINFRA	SERVENTE	Mão de Obra	H	0.4000000	R\$ 15,55	R\$ 6,22
Insumo	12391	SEINFRA	PEDREIRO	Mão de Obra	H	0.3000000	R\$ 20,77	R\$ 6,23
				MO sem LS =>	39,38	0,00	MO com LS =>	R\$ 39,38
				Valor do BDI =>	13,75		Valor com BDI =>	R\$ 67,48
Composição	COMP03	Próprio	BANQUETA/ MEIO FIO DE CONCRETO PRÉ-MOLDADO (1.00x0.15x0.15m) - PINTURA PISO	DRENAGEM SUPERFICIAL	M	1.0000000	R\$ 40,09	R\$ 40,09
Composição Auxiliar	C3127	SEINFRA	AREA ASFALTO USINADA À FRIO - AALUF (STRANSP)	MISTURAS BETUMINOSAS À FRIO	m²	0.0030000	R\$ 72,20	R\$ 0,21
Composição Auxiliar	C2784	SEINFRA	ESCAVAÇÃO MANUAL SOLO DE 1A.CAT. PROF. ATÉ 1.50m	ESCAVAÇÕES EM VALAS,VALETAS,CANAIS E	m²	0.0200000	R\$ 41,20	R\$ 0,82
Composição Auxiliar	C3324	SEINFRA	ARGAMASSA DE CIMENTO E AREIA TRAÇO 1:4 COM AREIA PRODUZIDA	ARGAMASSA DE CIMENTO	m³	0.0007000	R\$ 369,08	R\$ 0,26
Composição Auxiliar	C1910	SEINFRA	PINTURA P/PISO À BASE LATEX ACRÍLICO, TIPO "NOVACOR"	PISO	m²	0.3000000	R\$ 23,17	R\$ 6,95
Composição Auxiliar	COMP04	Próprio	CONFECCAO DE BANQUETA / MEIO FIO PRE-MOLDADA DE CONCRETO (1.00 x 0.15 x 0.15 m)	ELEMENTOS DE CONCRETO PRÉ	M	1.0000000	R\$ 19,41	R\$ 19,41
Insumo	12543	SEINFRA	SERVENTE	Mão de Obra	H	0.4000000	R\$ 15,55	R\$ 6,22
Insumo	12391	SEINFRA	PEDREIRO	Mão de Obra	H	0.3000000	R\$ 20,77	R\$ 6,23
				MO sem LS =>	31,33	0,00	MO com LS =>	R\$ 31,33
				Valor do BDI =>	10,26		Valor com BDI =>	R\$ 50,35
Composição	C4619	SEINFRA	PISO INTERTRAVADO TIPO TUOLINHO (20X10X6)CM 35MPA, COR CINZA - COMPACTAÇÃO MECANIZADA	PISOS EXTERNOS	m²	1.0000000	R\$ 47,83	R\$ 47,83
Insumo	10109	SEINFRA	AREA MEDIA	Material	m²	0.0588000	R\$ 67,50	R\$ 3,83
Insumo	12403	SEINFRA	PÓ DE PEDRA	Material	m³	0.0085000	R\$ 80,46	R\$ 0,39
Insumo	10612	SEINFRA	COMPACTADOR DE PLACA VIBRATÓRIA HP 7 (CHI)	Equipamento	H	0.0757000	R\$ 27,46	R\$ 2,07
Insumo	10725	SEINFRA	COMPACTADOR DE PLACA VIBRATÓRIA HP 7 (CHP)	Equipamento	H	0.0041000	R\$ 42,16	R\$ 0,17
Insumo	10099	SEINFRA	BLUQUE DE PISO INTERTRAVADO DE CONCRETO - MOLDADO RETANGULAR/TUOLINHO/PAVERMOLANDES/PARALELEPIPEDO, 20 CM X 10 CM, E = 6 CM, RESISTENCIA DE 35 MPA (NBR 9781), COP NATURAL	Material	m²	1.0031000	R\$ 35,48	R\$ 35,58
Insumo	10445	SEINFRA	CALCETEIRO	Mão de Obra	H	0.1595000	R\$ 20,77	R\$ 3,31
Insumo	12543	SEINFRA	SERVENTE	Mão de Obra	H	0.1595000	R\$ 15,55	R\$ 2,48
				MO sem LS =>	5,79	0,00	MO com LS =>	R\$ 5,79

 Edinaldo da Silva Azevedo
 ENGENHEIRO CIVIL
 CREA-CE 44465-D

PERMANENTE DE LICITAÇÃO Nº 169

OBRA: REFORMA DA PRAÇA JOSÉ MOREIRA DE SOUZA, BAIRRO SÃO FRANCISCO.

BANCOS: SINAM - 06/2021 - Ceará
SEINFRA - 027 - Ceará B.D.I.: 26,8%



COMPOSIÇÕES DE PREÇOS

1.1	Código	Banco	Descrição	Tipo	Und	Quant.	Valor Unit	Total	
				Valor do BDI =>	12,24		Valor com BDI =>	R\$ 60,07	
3.5	Código	Banco	Descrição	Tipo	Und	Quant.	Valor Unit	Total	
Composição	C4916	SEINFRA	PISO INTERTRAVADO TIPO TUIOLINHO (20X10X6)CM 35MPA, COLORIDO - COMPACTAÇÃO MECANIZADA	PISOS EXTERNOS	m²	1,0000000	R\$ 52,42	R\$ 52,42	
Insumo	I2403	SEINFRA	PÓ DE PEDRA	Material	m³	0,0065000	R\$ 60,46	R\$ 0,39	
Insumo	I0109	SEINFRA	AREIA MEDIA	Material	m³	0,0568000	R\$ 67,50	R\$ 3,83	
Insumo	I0725	SEINFRA	COMPACTADOR DE PLACA VIBRATÓRIA HP 7 (CHP)	Equipamento	H	0,0041000	R\$ 42,16	R\$ 0,17	
Insumo	I9379	SEINFRA	PLUGUE E PISO INTERTRAVADO DE CONCRETO - MODELO RETANGULAR/TUIOLINHO/PAVER HOLANDES/PARALELEPÍPEDO, 20 CM X 10 CM, E = 6 CM, RESISTÊNCIA DE 35 MPA (NBR 9781), cor cinza	Material	m²	1,0030000	R\$ 40,05	R\$ 40,17	
Insumo	I0612	SEINFRA	COMPACTADOR DE PLACA VIBRATÓRIA HP 7 (CHI)	Equipamento	H	0,0757000	R\$ 27,46	R\$ 2,07	
Insumo	I0445	SEINFRA	CALCETEIRO	Mão de Obra	H	0,1595000	R\$ 20,77	R\$ 3,31	
Insumo	I2543	SEINFRA	SERVEANTE	Mão de Obra	H	0,1595000	R\$ 15,55	R\$ 2,48	
				MO sem LS =>	5,79	LS =>	0,00	MO com LS =>	R\$ 5,79
				Valor do BDI =>	13,41		Valor com BDI =>	R\$ 65,93	
3.6	Código	Banco	Descrição	Tipo	Und	Quant.	Valor Unit	Total	
Composição	C3782	SEINFRA	PISO PRÉ-MOLDADO ARTICULADO E INTERTRAVADO DE 16 FACES - e = 8,0 cm (35 MPa) P/ TRÁFEGO PESADO	PISOS EXTERNOS	m²	1,0000000	R\$ 85,58	R\$ 85,58	
Insumo	I0805	SEINFRA	CIMENTO PORTLAND	Material	KG	4,5000000	R\$ 0,56	R\$ 2,52	
Insumo	I7004	SEINFRA	PISO PRÉ-MOLDADO ARTICULADO E INTERTRAVADO DE 16 FACES - e = 8,0 cm (35 MPa) P/ TRÁFEGO PESADO	Material	m²	1,0500000	R\$ 38,80	R\$ 40,74	
Insumo	I0108	SEINFRA	AREIA GROSSA	Material	m³	0,1500000	R\$ 74,72	R\$ 11,20	
Insumo	I0445	SEINFRA	CALCETEIRO	Mão de Obra	H	0,7500000	R\$ 20,77	R\$ 15,57	
Insumo	I2543	SEINFRA	SERVEANTE	Mão de Obra	H	1,0000000	R\$ 15,55	R\$ 15,55	
				MO sem LS =>	31,12	LS =>	0,00	MO com LS =>	R\$ 31,12
				Valor do BDI =>	21,90		Valor com BDI =>	R\$ 107,48	
3.7	Código	Banco	Descrição	Tipo	Und	Quant.	Valor Unit	Total	
Composição	C4624	SEINFRA	PISO PODOTÁTIL EXTERNO EM PMC ESP. 3CM, ASSENTADO COM ARGAMASSA (FORNECIMENTO E ASSENTAMENTO)	PISOS	m²	1,0000000	R\$ 112,86	R\$ 112,86	
Insumo	I0805	SEINFRA	CIMENTO PORTLAND	Material	KG	2,8000000	R\$ 0,56	R\$ 1,56	
Insumo	I0441	SEINFRA	CAL HIDRATADA	Material	KG	2,7300000	R\$ 1,10	R\$ 3,00	
Insumo	I0109	SEINFRA	AREIA MEDIA	Material	m³	0,0182000	R\$ 67,50	R\$ 1,22	
Insumo	I1328	SEINFRA	LADRILHISTA	Mão de Obra	H	1,8000000	R\$ 20,77	R\$ 33,23	
Insumo	I2543	SEINFRA	SERVEANTE	Mão de Obra	H	1,2500000	R\$ 15,55	R\$ 19,43	
Insumo	I8623	SEINFRA	PISO TÁTIL ALERTA OU DIRECIONAL EM PMC (CONCRETO) ESP. 3cm	Material	m²	1,1000000	R\$ 49,48	R\$ 54,42	
				MO sem LS =>	52,66	LS =>	0,00	MO com LS =>	R\$ 52,66
				Valor do BDI =>	28,89		Valor com BDI =>	R\$ 141,75	
3.8	Código	Banco	Descrição	Tipo	Und	Quant.	Valor Unit	Total	
Composição	98882	SINAPI	PISO CIMENTADO, TRAÇO 1:3 (CIMENTO E AREIA), ACABAMENTO RÚSTICO, ESPESSURA 3,0 CM, PREPARO MECÂNICO DA ARGAMASSA. AF_06/2018	PISO - PISOS	m²	1,0000000	R\$ 30,82	R\$ 30,82	
Composição Auxiliar	87298	SINAPI	ARGAMASSA TRAÇO 1:3 (EM VOLUME DE CIMENTO E AREIA MEDIA UMIDA) PARA CONTRAPISO, PREPARO MECÂNICO COM ESPESURA 3,0 CM. AF_06/2018	SEDI - SERVIÇOS DIVERSOS	m²	0,0431000	R\$ 484,06	R\$ 20,88	
Composição Auxiliar	88916	SINAPI	SERVEANTE COM ENCARGOS COMPLEMENTARES	SEDI - SERVIÇOS DIVERSOS	H	0,1670000	R\$ 14,78	R\$ 2,46	
Composição Auxiliar	88309	SINAPI	PIEDREIRO COM ENCARGOS COMPLEMENTARES	SEDI - SERVIÇOS DIVERSOS	H	0,3330000	R\$ 16,81	R\$ 5,19	
Insumo	00003671	SINAPI	JUNTA PLÁSTICA DE DILATAÇÃO PARA PISOS, COR CINZA, 17 X 3 MM (ALTURA X ESPESSURA)	Material	M	1,6700000	R\$ 0,79	R\$ 1,31	
				MO sem LS =>	8,01	LS =>	0,00	MO com LS =>	R\$ 8,01
				Valor do BDI =>	7,88		Valor com BDI =>	R\$ 38,70	
3.9	Código	Banco	Descrição	Tipo	Und	Quant.	Valor Unit	Total	
Composição	C4814	SEINFRA	ATERRO COM PÓ DE PEDRA, ESPALHAMENTO E COMPACTAÇÃO MECÂNICA, C/ CONTROLE, MAT. DE AQUISIÇÃO	ATERRO, REATERRO E COMPACTAÇÃO	m²	1,0000000	R\$ 84,86	R\$ 84,86	
Insumo	I2403	SEINFRA	PÓ DE PEDRA	Material	m³	1,0500000	R\$ 60,46	R\$ 63,48	
Insumo	I0725	SEINFRA	COMPACTADOR DE PLACA VIBRATÓRIA HP 7 (CHP)	Equipamento	H	0,0350000	R\$ 42,16	R\$ 1,47	
Insumo	I0706	SEINFRA	CAMINHÃO TANQUE 6.000 l (CHP)	Equipamento	H	0,0800000	R\$ 134,84	R\$ 10,78	
Insumo	I0765	SEINFRA	RETRO ESCAVADEIRA DE PNEUS (CHP)	Equipamento	H	0,0400000	R\$ 104,12	R\$ 4,16	
Insumo	I2543	SEINFRA	SERVEANTE	Mão de Obra	H	0,3200000	R\$ 15,55	R\$ 4,97	
				MO sem LS =>	4,97	LS =>	0,00	MO com LS =>	R\$ 4,97
				Valor do BDI =>	21,72		Valor com BDI =>	R\$ 106,58	
4.1	Código	Banco	Descrição	Tipo	Und	Quant.	Valor Unit	Total	
Composição	C2078	SEINFRA	QUADRO DE DISTRIBUIÇÃO EMBUTIR ATÉ 6 DIVISÕES, S/BARRAMENTO	QUADROS / CABAS	UN	1,0000000	R\$ 81,91	R\$ 81,91	
Insumo	I2412	SEINFRA	QUADRO DE DISTRIBUIÇÃO PARA 6 CIRCUITOS	Material	UN	1,0000000	R\$ 36,87	R\$ 36,87	
Insumo	I2312	SEINFRA	ELETRICISTA	Mão de Obra	H	1,2000000	R\$ 20,77	R\$ 24,92	
Insumo	I0042	SEINFRA	AJUDANTE DE ELETRICISTA	Mão de Obra	H	1,2000000	R\$ 16,77	R\$ 20,12	
				MO sem LS =>	45,04	LS =>	0,00	MO com LS =>	R\$ 45,04

Edinaldo da Silva Azevedo
ENGENHEIRO CIVIL
CREA-CE 44465-D

COMISSÃO PERMANENTE DE LICITAÇÃO
Folha 170

OBRA: REFORMA DA PRAÇA JOSÉ MOREIRA DE SOUZA, BAIRRO SÃO FRANCISCO.
BANCOS: SINAPI - 06/2021 - Ceará
SEINFRA - 027 - Ceará B.D.I: 26,8%



COMPOSIÇÕES DE PREÇOS

1.1	Código	Banco	Descrição	Tipo	Und	Quant.	Valor Unit	Total
				Valor do BDI =>	20,96		Valor com BDI =>	R\$ 102,87
4.2	Código	Banco	Descrição	Tipo	Und	Quant.	Valor Unit	Total
Composição	C1093	SEINFRA	DISJUNTOR MONOPOLAR EM QUADRO DE DISTRIBUIÇÃO 16A	BASES, CHAVES E DISJUNTORES	UN	1,0000000	R\$ 20,76	R\$ 20,76
Insumo	10961	SEINFRA	DISJUNTOR MONOPOLAR 16A	Material	UN	1,0000000	R\$ 9,50	R\$ 9,50
Insumo	12312	SEINFRA	ELETRICISTA	Mão de Obra	H	0,3000000	R\$ 20,77	R\$ 6,23
Insumo	10042	SEINFRA	AJUDANTE DE ELETRICISTA	Mão de Obra	H	0,3000000	R\$ 16,77	R\$ 5,03
				MO sem LS =>	11,28		MO com LS =>	R\$ 11,26
				Valor do BDI =>	5,31		Valor com BDI =>	R\$ 26,07
4.3	Código	Banco	Descrição	Tipo	Und	Quant.	Valor Unit	Total
Composição	COMP04	Próprio	ATERRAMENTO COMPLETO C/HASTE COPPERWELD 3/4"X 2.40M - POSTE DE CONCRETO DE 9M	ASTU - ASSENTAMENTO DE TUBOS E PECAS	UND	1,0000000	R\$ 186,80	R\$ 186,80
Insumo	10042	SEINFRA	AJUDANTE DE ELETRICISTA	Mão de Obra	H	3,5000000	R\$ 16,77	R\$ 58,69
Insumo	12312	SEINFRA	ELETRICISTA	Mão de Obra	H	1,5000000	R\$ 20,77	R\$ 31,15
Insumo	11244	SEINFRA	HASTE DE ATERRAMENTO COPPERWELD DE 3/4" x 2.40M	Material	UN	1,0000000	R\$ 65,00	R\$ 65,00
Insumo	10841	SEINFRA	CONECTOR PARA HASTE TERRA	Material	UN	1,0000000	R\$ 2,59	R\$ 2,59
Insumo	10374	SEINFRA	CABO EM PVC 1000V 4MM2	Material	M	11,0000000	R\$ 2,67	R\$ 29,37
				MO sem LS =>	89,84		MO com LS =>	R\$ 89,84
				Valor do BDI =>	47,82		Valor com BDI =>	R\$ 234,62
4.4	Código	Banco	Descrição	Tipo	Und	Quant.	Valor Unit	Total
Composição	COMP05	Próprio	ATERRAMENTO COMPLETO C/HASTE COPPERWELD 3/4"X 2.40M - POSTE DE CONCRETO DE 12M	OUTROS ELEMENTOS	UN	1,0000000	R\$ 200,16	R\$ 200,16
Insumo	10042	SEINFRA	AJUDANTE DE ELETRICISTA	Mão de Obra	H	3,5000000	R\$ 16,77	R\$ 58,69
Insumo	12312	SEINFRA	ELETRICISTA	Mão de Obra	H	1,5000000	R\$ 20,77	R\$ 31,15
Insumo	11244	SEINFRA	HASTE DE ATERRAMENTO COPPERWELD DE 3/4" x 2.40M	Material	UN	1,0000000	R\$ 65,00	R\$ 65,00
Insumo	10841	SEINFRA	CONECTOR PARA HASTE TERRA	Material	UN	1,0000000	R\$ 2,59	R\$ 2,59
Insumo	10374	SEINFRA	CABO EM PVC 1000V 4MM2	Material	M	16,0000000	R\$ 2,67	R\$ 42,72
				MO sem LS =>	89,84		MO com LS =>	R\$ 89,84
				Valor do BDI =>	51,23		Valor com BDI =>	R\$ 251,36
4.5	Código	Banco	Descrição	Tipo	Und	Quant.	Valor Unit	Total
Composição	C1197	SEINFRA	ELETRODUTO PVC ROSC.INCL.CONEXÕES D= 32mm (1')	ELETRODUTOS DE PVC E CONEXÕES	M	1,0000000	R\$ 22,88	R\$ 22,88
Insumo	11070	SEINFRA	ELETRODUTO DE PVC RIGIDO 1'	Material	M	1,1000000	R\$ 5,46	R\$ 6,00
Insumo	10042	SEINFRA	AJUDANTE DE ELETRICISTA	Mão de Obra	H	0,4500000	R\$ 16,77	R\$ 7,54
Insumo	12312	SEINFRA	ELETRICISTA	Mão de Obra	H	0,4500000	R\$ 20,77	R\$ 9,34
				MO sem LS =>	16,88		MO com LS =>	R\$ 16,88
				Valor do BDI =>	5,85		Valor com BDI =>	R\$ 26,73
4.6	Código	Banco	Descrição	Tipo	Und	Quant.	Valor Unit	Total
Composição	83447	SINAPI	CABA DE PASSAGEM 40X40X50 FUNDO BRITA COM TAMPA	INEL - INSTALAÇÃO ELÉTRICA/ELETRIFICAÇÃO E ILUMINAÇÃO EXTERNA	UN	1,0000000	R\$ 189,58	R\$ 189,58
Composição Auxiliar	88316	SINAPI	SERVENITE COM ENCARGOS COMPLEMENTARES	SEDI - SERVIÇOS DIVERSOS	H	4,1000000	R\$ 14,78	R\$ 60,59
Composição Auxiliar	88309	SINAPI	PEDREIRO COM ENCARGOS COMPLEMENTARES	SEDI - SERVIÇOS DIVERSOS	H	2,4200000	R\$ 18,61	R\$ 45,03
Insumo	00000370	SINAPI	ÁREA MÉDIA - POSTO JAZIDA/FORNECEDOR (RETRADO NA JAZIDA, SEM TRANSPORTE)	Material	m²	0,0700000	R\$ 80,00	R\$ 5,60
Insumo	00000367	SINAPI	ÁREA GROSSA - POSTO JAZIDA/FORNECEDOR (RETRADO NA JAZIDA, SEM TRANSPORTE)	Material	m²	0,0060400	R\$ 96,50	R\$ 0,48
Insumo	00001106	SINAPI	CAL HIDRATADA CH-I PARA ARGAMASSAS	Material	KG	5,7800000	R\$ 0,85	R\$ 3,75
Insumo	00001358	SINAPI	CHAPA DE MADEIRA COMPENSADA RESINADA PARA FORMA DE CONCRETO, DE "2.2 X 1.1" M. E = 17 MM	Material	m²	0,0800000	R\$ 48,22	R\$ 3,85
Insumo	00001379	SINAPI	CIMENTO PORTLAND COMPOSTO CP II-32	Material	KG	15,4700000	R\$ 0,54	R\$ 8,89
Insumo	00004722	SINAPI	PEDRA BRITADA N. 3 (38 A 50 MM) POSTO	Material	m³	0,0080000	R\$ 73,10	R\$ 0,43
Insumo	00004718	SINAPI	PEDREIRA/FORNECEDOR, SEM FRETE	Material	m³	0,0058400	R\$ 77,80	R\$ 0,45
Insumo	00007258	SINAPI	PEDRA BRITADA N. 2 (19 A 35 MM) POSTO	Material	m³	0,0058400	R\$ 77,80	R\$ 0,45
Insumo	00007258	SINAPI	PEDREIRA/FORNECEDOR, SEM FRETE	Material	m³	0,0058400	R\$ 77,80	R\$ 0,45
Insumo	00000039	SINAPI	TIJOLO CERÂMICO MACIÇO COMUM "5 X 10 X 20" CM (L X A X C)	Material	UN	89,0000000	R\$ 0,65	R\$ 57,85
Insumo	00000039	SINAPI	ACO CA-60, 5,0 MM, VERGALHAO	Material	KG	0,5600000	R\$ 4,75	R\$ 2,66
				MO sem LS =>	69,76		MO com LS =>	R\$ 69,76
				Valor do BDI =>	48,53		Valor com BDI =>	R\$ 238,11
4.7	Código	Banco	Descrição	Tipo	Und	Quant.	Valor Unit	Total
Composição	C1374	SEINFRA	FO ISOLADO PVC P/750V 2.5 MM2	FIOS, CABOS E ACESSÓRIOS	M	1,0000000	R\$ 5,50	R\$ 5,50
Insumo	11172	SEINFRA	FO ISOLADO EM PVC 2.50MM2 - 750V	Material	M	1,0200000	R\$ 1,36	R\$ 1,38
Insumo	12312	SEINFRA	ELETRICISTA	Mão de Obra	H	0,1100000	R\$ 20,77	R\$ 2,28
Insumo	10042	SEINFRA	AJUDANTE DE ELETRICISTA	Mão de Obra	H	0,1100000	R\$ 16,77	R\$ 1,84
				MO sem LS =>	4,12		MO com LS =>	R\$ 4,12
				Valor do BDI =>	1,40		Valor com BDI =>	R\$ 6,90
4.8	Código	Banco	Descrição	Tipo	Und	Quant.	Valor Unit	Total
Composição	COMP06	Próprio	POSTE DE CONCRETO 9M, COM 2 LÂMPADAS DE LED 150W.	INEL - INSTALAÇÃO ELÉTRICA/ELETRIFICAÇÃO E ILUMINAÇÃO EXTERNA	UND	1,0000000	R\$ 3.537,71	R\$ 3.537,71

Edinaldo da Silva Azevedo
ENGENHEIRO CIVIL
CREA-CE 44465-D

OBRA: REFORMA DA PRAÇA JOSÉ MOREIRA DE SOUZA, BAIRRO SÃO FRANCISCO.

BANCOS: SINAPI - 06/2021 - Ceará
 SEINFRA - 027 - Ceará B.D.I: 26,8%



COMPOSIÇÕES DE PREÇOS

1.1	Código	Banco	Descrição	Tipo	Und	Quant.	Valor Unit	Total			
Insumo	12312	SEINFRA	ELETRICISTA	Mão de Obra	H	6.9000000	R\$ 20,77	R\$ 143,31			
Insumo	12543	SEINFRA	SERVEnte	Mão de Obra	H	2.9000000	R\$ 15,55	R\$ 45,09			
Insumo	10109	SEINFRA	AREA MEDIA	Material	m²	0.1675000	R\$ 67,50	R\$ 11,30			
Insumo	10280	SEINFRA	BRITA	Material	m³	0.2107000	R\$ 76,19	R\$ 16,05			
Insumo	10805	SEINFRA	CIMENTO PORTLAND	Material	KG	53.0000000	R\$ 0,56	R\$ 29,68			
Insumo	10502	SEINFRA	CELULA FOTOELETRICA P/ LAMPADA 1000W, C/ SUPORTE	Material	UN	1.0000000	R\$ 34,90	R\$ 34,90			
Insumo	10276	SEINFRA	BRACO METALICO P/ LUMINARIA	Material	UN	2.0000000	R\$ 24,63	R\$ 49,26			
Insumo	16797	SEINFRA	NÚCLEO P/D2 LUMINÁRIAS FAB. REEME REF.ZE-157 OU SIMILAR	Material	UN	1.0000000	R\$ 72,00	R\$ 72,00			
Insumo	19515	SEINFRA	POSTE DE CONCRETO CIRCULAR, RESISTENCIA NOMINAL 200KG, H=10,00M. PESO APROXIMADO DE 790 KG	Material	UN	1.0000000	R\$ 738,72	R\$ 738,72			
Insumo	CPUR04	Próprio	LUMINARIA DE LED 150W	Material	UND	2.0000000	R\$ 1.198,70	R\$ 2.397,40			
						MO sem LS =>	188,40	LS =>	0,00	MO com LS =>	R\$ 188,40
						Valor do BDI =>	905,65			Valor com BDI =>	R\$ 4.443,36
4.9	Código	Banco	Descrição	Tipo	Und	Quant.	Valor Unit	Total			
Composição	COMP07	Próprio	POSTE DE CONCRETO 9M, COM 3 LÂMPADAS DE LED 150W.	INEL - INSTALAÇÃO ELÉTRICA/ELETRIFICAÇÃO E ILUMINAÇÃO EXTERNA	UND	1.0000000	R\$ 5.173,93	R\$ 5.173,93			
Insumo	12312	SEINFRA	ELETRICISTA	Mão de Obra	H	6.9000000	R\$ 20,77	R\$ 143,31			
Insumo	12543	SEINFRA	SERVEnte	Mão de Obra	H	2.9000000	R\$ 15,55	R\$ 45,09			
Insumo	10109	SEINFRA	AREA MEDIA	Material	m²	0.1675000	R\$ 67,50	R\$ 11,30			
Insumo	10280	SEINFRA	BRITA	Material	m³	0.2107000	R\$ 76,19	R\$ 16,05			
Insumo	10805	SEINFRA	CIMENTO PORTLAND	Material	KG	53.0000000	R\$ 0,56	R\$ 29,68			
Insumo	10502	SEINFRA	CELULA FOTOELETRICA P/ LAMPADA 1000W, C/ SUPORTE	Material	UN	1.0000000	R\$ 34,90	R\$ 34,90			
Insumo	10276	SEINFRA	BRACO METALICO P/ LUMINARIA	Material	UN	3.0000000	R\$ 24,63	R\$ 73,89			
Insumo	16798	SEINFRA	NÚCLEO P/D3 LUMINÁRIAS FAB. REEME REF.ZE-157 OU SIMILAR	Material	UN	1.0000000	R\$ 94,70	R\$ 94,70			
Insumo	19455	SEINFRA	POSTE DE CONCRETO CIRCULAR, RESISTENCIA NOMINAL 200KG, H= 7,00M. PESO APROXIMADO 470 KG	Material	UN	1.0000000	R\$ 452,16	R\$ 452,16			
Insumo	CPU01	Próprio	LUMINARIA LED 150W	Material	UN	3.0000000	R\$ 1.198,70	R\$ 3.596,10			
Insumo	19459	SEINFRA	POSTE DE CONCRETO CIRCULAR, RESISTENCIA NOMINAL 300KG, H= 9,00M. PESO APROXIMADO 710KG	Material	UN	1.0000000	R\$ 676,75	R\$ 676,75			
						MO sem LS =>	188,40	LS =>	0,00	MO com LS =>	R\$ 188,40
						Valor do BDI =>	1.324,52			Valor com BDI =>	R\$ 6.498,45
4.10	Código	Banco	Descrição	Tipo	Und	Quant.	Valor Unit	Total			
Composição	COMP08	Próprio	REFLETOR DUPLO DE 200W INSTALADO EM POSTE DE CONCRETO	INEL - INSTALAÇÃO ELÉTRICA/ELETRIFICAÇÃO	UND	1.0000000	R\$ 1.387,54	R\$ 1.387,54			
Insumo	12312	SEINFRA	ELETRICISTA	Mão de Obra	H	6.9000000	R\$ 20,77	R\$ 143,31			
Insumo	12543	SEINFRA	SERVEnte	Mão de Obra	H	2.9000000	R\$ 15,55	R\$ 45,09			
Insumo	10502	SEINFRA	CELULA FOTOELETRICA P/ LAMPADA 1000W, C/ SUPORTE	Material	UN	1.0000000	R\$ 34,90	R\$ 34,90			
Insumo	16695	SEINFRA	SUPORTE METALICO CENTRAL P/LUMINARIA MOD.TPC 285/1" FAB.TROPICO OU SIMILAR	Material	UN	1.0000000	R\$ 106,12	R\$ 106,12			
Insumo	CPUR03	Próprio	PROJETOR LED 6500K IP65 18000LM 200W	Material	UND	2.0000000	R\$ 529,06	R\$ 1.058,12			
						MO sem LS =>	188,40	LS =>	0,00	MO com LS =>	R\$ 188,40
						Valor do BDI =>	355,21			Valor com BDI =>	R\$ 1.742,75
5.1	Código	Banco	Descrição	Tipo	Und	Quant.	Valor Unit	Total			
Composição	85180	SINAPI	PLANTIO DE GRAMA ESMERALDA EM ROLO	URBA - URBANIZAÇÃO	m²	1.0000000	R\$ 18,10	R\$ 18,10			
Composição Auxiliar	88316	SINAPI	SERVEnte COM ENCARGOS COMPLEMENTARES	SEDI - SERVIÇOS DIVERSOS	H	0.1000000	R\$ 14,78	R\$ 1,47			
Composição Auxiliar	88441	SINAPI	JARDINEIRO COM ENCARGOS COMPLEMENTARES	SEDI - SERVIÇOS DIVERSOS	H	0.1000000	R\$ 18,03	R\$ 1,80			
Insumo	00025963	SINAPI	CALCÁRIO DOLOMÍTICO A (POSTO PEDREIRA/FORNECEDOR, SEM FRETE)	Material	KG	0.1500000	R\$ 0,11	R\$ 0,01			
Insumo	00025951	SINAPI	FERTILIZANTE NPK - 10:10:10	Material	KG	0.1000000	R\$ 3,92	R\$ 0,39			
Insumo	00038125	SINAPI	FERTILIZANTE ORGANICO COMPOSTO, CLASSE A	Material	KG	3.0000000	R\$ 1,31	R\$ 3,93			
Insumo	00003322	SINAPI	GRAMA ESMERALDA OU SAO CARLOS OU CURITIBANA, EM PLACAS, SEM PLANTIO	Material	m²	1.0000000	R\$ 10,50	R\$ 10,50			
						MO sem LS =>	2,17	LS =>	0,00	MO com LS =>	R\$ 2,17
						Valor do BDI =>	4,63			Valor com BDI =>	R\$ 22,73
5.2	Código	Banco	Descrição	Tipo	Und	Quant.	Valor Unit	Total			
Composição	98511	SINAPI	PLANTIO DE ÁRVORE ORNAMENTAL COM ALTURA DE MUDA MAIOR QUE 2,00 M E MENOR OU IGUAL A 4,00 M. AF_05/2018	URBA - URBANIZAÇÃO	UN	1.0000000	R\$ 151,08	R\$ 151,08			
Composição Auxiliar	88441	SINAPI	JARDINEIRO COM ENCARGOS COMPLEMENTARES	SEDI - SERVIÇOS DIVERSOS	H	0.2600000	R\$ 18,03	R\$ 4,68			
Composição Auxiliar	88316	SINAPI	SERVEnte COM ENCARGOS COMPLEMENTARES	SEDI - SERVIÇOS DIVERSOS	H	1.0461000	R\$ 14,78	R\$ 15,37			
Insumo	00000359	SINAPI	MUDA DE ÁRVORE ORNAMENTAL, OU VARIEDADE SALSANGUICOMPE/JACARANDA OU EQUIVALENTE DA REGIAO, H= 1,20 M	Material	UN	1.0000000	R\$ 131,03	R\$ 131,03			
						MO sem LS =>	12,92	LS =>	0,00	MO com LS =>	R\$ 12,92
						Valor do BDI =>	38,67			Valor com BDI =>	R\$ 189,75
5.3	Código	Banco	Descrição	Tipo	Und	Quant.	Valor Unit	Total			
Composição	98509	SINAPI	PLANTIO DE ARBUSTO OU CERCA VIVA. AF_06/2018	URBA - URBANIZAÇÃO	UN	1.0000000	R\$ 55,39	R\$ 55,39			
Composição Auxiliar	88441	SINAPI	JARDINEIRO COM ENCARGOS COMPLEMENTARES	SEDI - SERVIÇOS DIVERSOS	H	0.2250000	R\$ 18,03	R\$ 0,45			
Composição Auxiliar	88316	SINAPI	SERVEnte COM ENCARGOS COMPLEMENTARES	SEDI - SERVIÇOS DIVERSOS	H	0.1018000	R\$ 14,78	R\$ 1,50			
Insumo	00000365	SINAPI	MUDA DE ARBUSTO FOLHAGEM, SANSÃO-DO-CAMPO OU EQUIVALENTE DA REGIAO, H= 50 A 70" CM	Material	UN	1.0000000	R\$ 53,44	R\$ 53,44			
						MO sem LS =>	1,25	LS =>	0,00	MO com LS =>	R\$ 1,25
						Valor do BDI =>	14,17			Valor com BDI =>	R\$ 69,66
6.1.2	Código	Banco	Descrição	Tipo	Und	Quant.	Valor Unit	Total			

Edinaldo da Silva Azevedo
 ENGENHEIRO CIVIL
 CREA-CE 44465-D

OBRA: REFORMA DA PRAÇA JOSÉ MOREIRA DE SOUZA, BAIRRO SÃO FRANCISCO.
BANCOS: SINAPI - 06/2021 - Ceará
SEINFRA - 027 - Ceará B.D.I: 25,6%

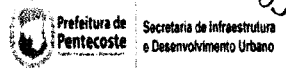

COMPOSIÇÕES DE PREÇOS

1.1	Código	Banco	Descrição	Tipo	Und	Quant.	Valor Unit	Total	
Composição	C3347	SEINFRA	ALVENARIA DE PEDRA ARGAMASSADA (TRAÇO 1:4)	ALVENARIA DE PEDRA	m²	1,0000000	R\$ 421,25	R\$ 421,25	
Composição Auxiliar	C0171	SEINFRA	ARGAMASSA DE CIMENTO E AREIA S/PEN. TRAÇO 1:4	ARGAMASSA DE CIMENTO	m²	0,3000000	R\$ 441,98	R\$ 132,59	
Insumo	H600	SEINFRA	PEDRA DE MÃO (RACHÃO)	Material	m²	1,1500000	R\$ 66,06	R\$ 75,86	
Insumo	I2543	SEINFRA	SERVENTE	Mão de Obra	H	7,0000000	R\$ 15,55	R\$ 108,85	
Insumo	I2391	SEINFRA	PEDREIRO	Mão de Obra	H	5,0000000	R\$ 20,77	R\$ 103,85	
				MO sem LS =>	259,35	LS =>	0,00	MO com LS =>	R\$ 259,35
				Valor do BDI =>	107,84			Valor com BDI =>	R\$ 529,09
6.1.3	Código	Banco	Descrição	Tipo	Und	Quant.	Valor Unit	Total	
Composição	C0074	SEINFRA	ALVENARIA DE TIJOLO CERÂMICO FURADO (9x19x19)cm C/ARGAMASSA MISTA DE CAL HIDRATADA ESP=20 cm	ALVENARIA DE ELEVAÇÃO	m²	1,0000000	R\$ 104,76	R\$ 104,76	
Insumo	I0805	SEINFRA	CIMENTO PORTLAND	Material	KG	6,1900000	R\$ 0,56	R\$ 3,46	
Insumo	I0441	SEINFRA	CAL HIDRATADA	Material	KG	6,1900000	R\$ 1,10	R\$ 6,80	
Insumo	I0109	SEINFRA	AREA MEDIA	Material	m²	0,0413000	R\$ 67,50	R\$ 2,78	
Insumo	I2081	SEINFRA	TIJOLO CERÂMICO FURADO 9X19X19CM	Material	UN	47,0000000	R\$ 0,68	R\$ 31,96	
Insumo	I2391	SEINFRA	PEDREIRO	Mão de Obra	H	1,5000000	R\$ 20,77	R\$ 31,15	
Insumo	I2543	SEINFRA	SERVENTE	Mão de Obra	H	1,8400000	R\$ 15,55	R\$ 28,81	
				MO sem LS =>	59,76	LS =>	0,00	MO com LS =>	R\$ 59,76
				Valor do BDI =>	26,81			Valor com BDI =>	R\$ 131,57
6.1.4	Código	Banco	Descrição	Tipo	Und	Quant.	Valor Unit	Total	
Composição	C0776	SEINFRA	CHAPISCO C/ ARGAMASSA DE CIMENTO E AREIA S/PENEIRAR TRAÇO 1:3 ESP.= 5mm P/ PAREDE	ARGAMASSAS PARA PAREDES INTERNAS E	m²	1,0000000	R\$ 6,17	R\$ 6,17	
Insumo	I0109	SEINFRA	AREA MEDIA	Material	m²	0,0061000	R\$ 67,50	R\$ 0,41	
Insumo	I0805	SEINFRA	CIMENTO PORTLAND	Material	KG	2,4300000	R\$ 0,56	R\$ 1,36	
Insumo	I2391	SEINFRA	PEDREIRO	Mão de Obra	H	0,1000000	R\$ 20,77	R\$ 2,07	
Insumo	I2543	SEINFRA	SERVENTE	Mão de Obra	H	0,1500000	R\$ 15,55	R\$ 2,33	
				MO sem LS =>	4,40	LS =>	0,00	MO com LS =>	R\$ 4,40
				Valor do BDI =>	1,57			Valor com BDI =>	R\$ 7,74
6.1.5	Código	Banco	Descrição	Tipo	Und	Quant.	Valor Unit	Total	
Composição	C3408	SEINFRA	REBOCO C/ ARGAMASSA DE CIMENTO E AREIA S/ PENEIRAR, TRAÇO 1:3	ARGAMASSAS PARA PAREDES INTERNAS E	m²	1,0000000	R\$ 34,53	R\$ 34,53	
Composição Auxiliar	C0170	SEINFRA	ARGAMASSA DE CIMENTO E AREIA S/PEN. TRAÇO 1:3	ARGAMASSA DE CIMENTO	m²	0,0250000	R\$ 509,74	R\$ 12,74	
Insumo	I2391	SEINFRA	PEDREIRO	Mão de Obra	H	0,8000000	R\$ 20,77	R\$ 12,46	
Insumo	I2543	SEINFRA	SERVENTE	Mão de Obra	H	0,6000000	R\$ 15,55	R\$ 9,33	
				MO sem LS =>	25,67	LS =>	0,00	MO com LS =>	R\$ 25,67
				Valor do BDI =>	8,83			Valor com BDI =>	R\$ 43,36
6.1.6	Código	Banco	Descrição	Tipo	Und	Quant.	Valor Unit	Total	
Composição	C0773	SEINFRA	CHAPIM PRÉ-MOLDADO DE CONCRETO	VERGAS E CHAPIM	m²	1,0000000	R\$ 111,40	R\$ 111,40	
Insumo	I1605	SEINFRA	PEDRISCO	Material	m²	0,0600000	R\$ 73,90	R\$ 6,86	
Insumo	I0108	SEINFRA	AREA GROSSA	Material	m²	0,0400000	R\$ 74,72	R\$ 2,98	
Insumo	I0805	SEINFRA	CIMENTO PORTLAND	Material	KG	17,3600000	R\$ 0,56	R\$ 9,72	
Insumo	I0682	SEINFRA	BETONEIRA ELÉTRICA 580L (CHP)	Equipamento	H	0,0200000	R\$ 22,31	R\$ 0,44	
Insumo	I0103	SEINFRA	ARAME RECOZIDO N.18 BWG	Material	KG	0,0200000	R\$ 10,05	R\$ 0,20	
Insumo	I0163	SEINFRA	AÇO CA-50	Material	KG	1,3500000	R\$ 9,50	R\$ 12,82	
Insumo	I1724	SEINFRA	PREGO	Material	KG	0,0200000	R\$ 15,54	R\$ 0,31	
Insumo	I0528	SEINFRA	CHAPA COMPENSADO RESINADO 10MM (1.10 X 2.20M)	Material	m²	1,0000000	R\$ 23,81	R\$ 23,81	
Insumo	I0121	SEINFRA	ARMADOR/FERREIRO	Mão de Obra	H	0,8000000	R\$ 20,77	R\$ 16,61	
Insumo	I2543	SEINFRA	SERVENTE	Mão de Obra	H	1,1000000	R\$ 15,55	R\$ 17,10	
Insumo	I0498	SEINFRA	CARPINTEIRO	Mão de Obra	H	0,7000000	R\$ 20,77	R\$ 14,53	
Insumo	I2391	SEINFRA	PEDREIRO	Mão de Obra	H	0,3000000	R\$ 20,77	R\$ 6,23	
				MO sem LS =>	54,47	LS =>	0,00	MO com LS =>	R\$ 54,47
				Valor do BDI =>	28,51			Valor com BDI =>	R\$ 139,91
6.2.1	Código	Banco	Descrição	Tipo	Und	Quant.	Valor Unit	Total	
Composição	C1605	SEINFRA	LASTRO DE BRITA APOIADO MANUALMENTE	LASTROS	m²	1,0000000	R\$ 130,29	R\$ 130,29	
Insumo	I0280	SEINFRA	BRITA	Material	m²	1,2000000	R\$ 76,19	R\$ 91,42	
Insumo	I2543	SEINFRA	SERVENTE	Mão de Obra	H	2,5000000	R\$ 15,55	R\$ 38,87	
				MO sem LS =>	38,87	LS =>	0,00	MO com LS =>	R\$ 38,87
				Valor do BDI =>	33,35			Valor com BDI =>	R\$ 163,84
6.2.3	Código	Banco	Descrição	Tipo	Und	Quant.	Valor Unit	Total	
Composição	C4849	SEINFRA	GRAMA SINTÉTICA ESPORTIVA PARA FUTEBOL EM POLIETILENO, COM ALTURA MÍNIMA DE 50MM (FORNECIMENTO E COLOCAÇÃO)	PAISAGISMO	m²	1,0000000	R\$ 133,04	R\$ 133,04	
Insumo	B149	SEINFRA	GRAMA SINTÉTICA ESPORTIVA PARA FUTEBOL EM POLIETILENO, COM ALTURA MÍNIMA DE 50MM, INCLUSIVE FORNECIMENTO E MONTAGEM, FRETE, GRANULO DE PNEU MAIS AREIA PARA AMORTECIMENTO, DEMARCAÇÃO EM GRAMA SINTETICA NA COR	Material	m²	1,0000000	R\$ 133,04	R\$ 133,04	
				MO sem LS =>	0,00	LS =>	0,00	MO com LS =>	R\$ -
				Valor do BDI =>	34,05			Valor com BDI =>	R\$ 167,09
6.3.1	Código	Banco	Descrição	Tipo	Und	Quant.	Valor Unit	Total	

Engenheiro da Silva Azevedo
ENGENHEIRO CIVIL
CREA-CE 44465-D

COMISSÃO PERMANENTE DE LICITAÇÃO
 Folha 173
 4

OBRA: REFORMA DA PRAÇA JOSÉ MOREIRA DE SOUZA, BAIRRO SÃO FRANCISCO. BANCOS: SINAPI - 06/2021 - Ceará SEINFRA - 027 - Ceará B.D.I: 25,8%



Secretaria de Infraestrutura e Desenvolvimento Urbano

COMPOSIÇÕES DE PREÇOS

1.1	Código	Banco	Descrição	Tipo	Und	Quant.	Valor Unit	Total		
Composição	102364	SINAPI	ALAMBRA DO PARA QUADRA POLIESPORTIVA, ESTRUTURADO POR TUBOS DE AÇO GALVANIZADO, (MONTANTES COM DIÂMETRO 2". TRAVESSAS E ESCORAS COM DIÂMETRO 1 1/2"), COM TELA DE ARAME GALVANIZADO, FIO 10 BWG E MALHA QUADRADA 5X5CM (CONCRETO MARIQUÊ PARA LANTERNA, MALHA 1 1/2X1 1/2 (CIMENTOS) ÁREA MÉDIA BRUTA 1) - PREPARO MECÂNICO COM BETONEIRA (NBR 4887/2014)	URBA - URBANIZAÇÃO	m²	1,0000000	R\$ 210,50	R\$ 210,50		
Composição Auxiliar	84862	SINAPI	FUES - FUNDAÇÕES E ESTRUTURAS		m²	0,0045000	R\$ 284,88	R\$ 1,28		
Composição Auxiliar	86315	SINAPI	SEDI - SERVIÇOS DIVERSOS		H	0,8774000	R\$ 18,82	R\$ 18,10		
Composição Auxiliar	86316	SINAPI	SEDI - SERVIÇOS DIVERSOS		H	0,8774000	R\$ 14,78	R\$ 14,44		
Insumo	00043130	SINAPI	ARAME GALVANIZADO 12 BWG, D = 2,78 MM (0,048 KG/M) OU 14 BWG, D = 2,11 MM (0,026 KG/M)	Material	KG	0,0787000	R\$ 19,98	R\$ 1,59		
Insumo	00011002	SINAPI	ELETRODO REVESTIDO AWS - E8013, DIÂMETRO IGUAL A 2,50 MM	Material	KG	0,0025000	R\$ 22,08	R\$ 0,05		
Insumo	00007162	SINAPI	TELA DE ARAME GALVANIZADA QUADRANGULAR / LOSANGULAR, FIO 3,4 MM (10 BWG) MALHA 5 X 5 CM, H = 2 M	Material	m²	1,0203000	R\$ 53,55	R\$ 54,83		
Insumo	00007696	SINAPI	TUBO AÇO GALVANIZADO COM COSTURA, CLASSE MÉDIA, DN 2", E = 3,65 MM, PESO 5,10 KG/M (NBR 5580)	Material	M	0,6105000	R\$ 106,57	R\$ 65,06		
Insumo	00007698	SINAPI	TUBO AÇO GALVANIZADO COM COSTURA, CLASSE MÉDIA, DN 1,14", E = 3,25 MM, PESO 3,14 KG/M (NBR 5580)	Material	M	0,8701000	R\$ 63,82	R\$ 55,35		
					MO sem LS =>	21,92	LS =>	0,00	MO com LS =>	R\$ 21,92
					Valor do BDI =>	53,88			Valor com BDI =>	R\$ 284,38
6.3.2	Código	Banco	Descrição	Tipo	Und	Quant.	Valor Unit	Total		
Composição	C1349	SEINFRA	CONJUNTO PARA FUTSAL COM TRAVES OFICIAIS DE 3,00 X 2,00 M EM TUBO DE AÇO GALVANIZADO 3" COM REQUADRO EM TUBO DE 1". PINTURA EM PRIMER COM TINTA ESMALTE SINTÉTICO E REDES TRAVES PARA FUI SÍMBOLO OFICIAL COMPLETO, DE 3,00 X 2,00 M EM TUBO DE AÇO GALVANIZADO 3" COM REQUADRO EM TUBO DE 1", PINTURA EM PRIMER COM TINTA ESMALTE SINTÉTICO E REDES DE 20 X 20 CM (NBR 5580)	URBANIZAÇÃO	CJ	1,0000000	R\$ 3.506,46	R\$ 3.506,46		
Insumo	11137	SEINFRA	TUBO DE AÇO GALVANIZADO 3" COM REQUADRO EM TUBO DE 1", PINTURA EM PRIMER COM TINTA ESMALTE SINTÉTICO E REDES DE 20 X 20 CM (NBR 5580)	Material	CJ	1,0000000	R\$ 3.506,46	R\$ 3.506,46		
					MO sem LS =>	0,00	LS =>	0,00	MO com LS =>	R\$
					Valor do BDI =>	897,65			Valor com BDI =>	R\$ 4.404,11
6.4.2	Código	Banco	Descrição	Tipo	Und	Quant.	Valor Unit	Total		
Composição	C4752	SEINFRA	MANTA GEOTÊXTEL, TECIDA 100% POLIPROPILENO, RESISTÊNCIA A TRAÇÃO DE 55KN/M E DEFORMAÇÃO INFERIOR A 15% (FORN/IMP/NT/F ASSP/NT/IMP/NT)	DRENAGEM SUB-SUPERFICIAL	m²	1,0000000	R\$ 9,87	R\$ 9,87		
Insumo	10037	SEINFRA	AJUDANTE	Mão de Obra	H	0,0500000	R\$ 16,77	R\$ 0,83		
Insumo	11530	SEINFRA	MONTADOR	Mão de Obra	H	0,0500000	R\$ 20,77	R\$ 1,03		
Insumo	10064	SEINFRA	MANTA GEOTÊXTEL, TECIDA 100% POLIPROPILENO, RESISTÊNCIA A TRAÇÃO DE 55KN/M E DEFORMAÇÃO INFERIOR A 15%	Material	m²	1,1000000	R\$ 7,10	R\$ 7,81		
					MO sem LS =>	1,86	LS =>	0,00	MO com LS =>	R\$ 1,86
					Valor do BDI =>	2,47			Valor com BDI =>	R\$ 12,14
6.4.3	Código	Banco	Descrição	Tipo	Und	Quant.	Valor Unit	Total		
Composição	C2590	SEINFRA	TUBO DE PVC CORRUGADO PERFURADO D=10cm	DRENAGEM PROFUNDA	M	1,0000000	R\$ 21,96	R\$ 21,96		
Insumo	12211	SEINFRA	TUBO PVC CORRUGADO PERFURADO D=10cm	Material	M	1,0000000	R\$ 10,84	R\$ 10,84		
Insumo	12320	SEINFRA	ENCANADOR	Mão de Obra	H	0,3000000	R\$ 20,32	R\$ 6,09		
Insumo	10043	SEINFRA	AJUDANTE DE ENCANADOR	Mão de Obra	H	0,3000000	R\$ 16,77	R\$ 5,03		
					MO sem LS =>	11,12	LS =>	0,00	MO com LS =>	R\$ 11,12
					Valor do BDI =>	5,62			Valor com BDI =>	R\$ 27,58
6.4.4	Código	Banco	Descrição	Tipo	Und	Quant.	Valor Unit	Total		
Composição	C1571	SEINFRA	JUNÇÃO DUPLA PVC BRANCO D=100mm (4") - JUNTA SOLD.	TUBOS E CONEXÕES DE PVC	UN	1,0000000	R\$ 57,04	R\$ 57,04		
Insumo	10026	SEINFRA	ADESIVO PARA TUBO DE PVC RIGIDO	Material	KG	0,1000000	R\$ 45,16	R\$ 4,51		
Insumo	11323	SEINFRA	JUNÇÃO DUPLA PVC ESGOTO DE 100MM	Material	UN	1,0000000	R\$ 29,21	R\$ 29,21		
Insumo	11888	SEINFRA	SOLUÇÃO LIMPADORA PARA PVC RIGIDO	Material	L	0,1600000	R\$ 39,22	R\$ 6,27		
Insumo	12320	SEINFRA	ENCANADOR	Mão de Obra	H	0,4800000	R\$ 20,32	R\$ 9,34		
Insumo	10043	SEINFRA	AJUDANTE DE ENCANADOR	Mão de Obra	H	0,4800000	R\$ 16,77	R\$ 7,71		
					MO sem LS =>	17,05	LS =>	0,00	MO com LS =>	R\$ 17,05
					Valor do BDI =>	14,60			Valor com BDI =>	R\$ 71,84
6.4.5	Código	Banco	Descrição	Tipo	Und	Quant.	Valor Unit	Total		
Composição	C0678	SEINFRA	CAP (TAMPÃO) OU PLUG (BUJÃO) PVC P/ESGOTO D=100mm SOLD.	TUBOS E CONEXÕES DE PVC	UN	1,0000000	R\$ 13,87	R\$ 13,87		
Insumo	10026	SEINFRA	ADESIVO PARA TUBO DE PVC RIGIDO	Material	KG	0,0250000	R\$ 45,16	R\$ 1,12		
Insumo	11888	SEINFRA	SOLUÇÃO LIMPADORA PARA PVC RIGIDO	Material	L	0,0400000	R\$ 39,22	R\$ 1,56		
Insumo	11880	SEINFRA	PLUG PVC ESGOTO DE 100MM	Material	UN	1,0000000	R\$ 6,55	R\$ 6,55		
Insumo	12320	SEINFRA	ENCANADOR	Mão de Obra	H	0,1200000	R\$ 20,32	R\$ 2,43		
Insumo	10043	SEINFRA	AJUDANTE DE ENCANADOR	Mão de Obra	H	0,1200000	R\$ 16,77	R\$ 2,01		
					MO sem LS =>	4,44	LS =>	0,00	MO com LS =>	R\$ 4,44
					Valor do BDI =>	3,49			Valor com BDI =>	R\$ 17,16
7.1	Código	Banco	Descrição	Tipo	Und	Quant.	Valor Unit	Total		
Composição	C1910	SEINFRA	PINTURA P/PISO À BASE LATEX ACRÍLICO, TIPO "NOVACOR"	PISO	m²	1,0000000	R\$ 23,17	R\$ 23,17		
Insumo	12385	SEINFRA	PINTOR	Mão de Obra	H	0,5000000	R\$ 20,77	R\$ 10,38		
Insumo	12543	SEINFRA	SERVEANTE	Mão de Obra	H	0,4000000	R\$ 15,55	R\$ 6,22		
Insumo	12097	SEINFRA	TINTA LATEX ACRÍLICA	Material	L	0,2500000	R\$ 24,59	R\$ 6,14		
Insumo	10154	SEINFRA	ÁCIDO MURIÁTICO	Material	L	0,0800000	R\$ 5,44	R\$ 0,43		
					MO sem LS =>	16,60	LS =>	0,00	MO com LS =>	R\$ 16,60
					Valor do BDI =>	5,93			Valor com BDI =>	R\$ 28,10
7.2	Código	Banco	Descrição	Tipo	Und	Quant.	Valor Unit	Total		

Edinaldo da Silva Azevedo
 ENGENHEIRO CIVIL
 CREA-CE 44465-D

OBRA: REFORMA DA PRAÇA JOSÉ MOREIRA DE SOUZA, BAIRRO SÃO FRANCISCO.

BANCOS: SINAPI - 06/2021 - Ceará
SEINFRA - 027 - Ceará B.D.I: 25,8%



Prefeitura de Pentecoste
Secretaria de Infraestrutura e Desenvolvimento Urbano

COMPOSIÇÕES DE PREÇOS

1.1	Código	Banco	Descrição	Tipo	Und	Quant.	Valor Unit	Total	
Composição	100759	SINAPI	PINTURA COM TINTA ACRÍLICA DE ACABAMENTO ESMALE SINTÉTICO BRILHANTE) PULVERIZADA SOBRE SUPERFÍCIES METÁLICAS (EXCETO PERFIL) EXECUTADO EM OBRA (02 DEBENEF. DE 01/2020)	PINT - PINTURAS	m²	1,0000000	R\$ 33,56	R\$ 33,56	
Composição Auxiliar	88310	SINAPI	PINTOR COM ENCARGOS COMPLEMENTARES	SERVIÇOS DIVERSOS	H	1,0831000	R\$ 19,82	R\$ 20,86	
Insumo	00005318	SINAPI	SOLVENTE DILUENTE A BASE DE AGUARRAS	Material	L	0,1240000	R\$ 14,80	R\$ 1,83	
Insumo	00007282	SINAPI	TINTA ESMALE SINTÉTICO PREMIUM BRILHANTE	Material	L	0,4134000	R\$ 26,80	R\$ 11,07	
				MO sem LS =>	13,66	LS =>	0,00	MO com LS =>	R\$ 13,66
				Valor do BDI =>	8,59			Valor com BDI =>	R\$ 42,15
7.3	Código	Banco	Descrição	Tipo	Und	Quant.	Valor Unit	Total	
Composição	C2888	SEINFRA	PINTURA HIDRACOR	PAREDES E FORROS	m²	1,0000000	R\$ 9,89	R\$ 9,89	
Insumo	12395	SEINFRA	PINTOR	Mão de Obra	H	0,3300000	R\$ 20,77	R\$ 6,85	
Insumo	12543	SEINFRA	SERVENTE	Mão de Obra	H	0,1500000	R\$ 15,55	R\$ 2,33	
Insumo	11347	SEINFRA	LIXA PARA MADEIRA/MASSA	Material	UN	0,2000000	R\$ 0,55	R\$ 0,11	
Insumo	12353	SEINFRA	HIDRACOR	Material	KG	0,3500000	R\$ 1,15	R\$ 0,40	
				MO sem LS =>	9,18	LS =>	0,00	MO com LS =>	R\$ 9,18
				Valor do BDI =>	2,48			Valor com BDI =>	R\$ 12,17
8.1	Código	Banco	Descrição	Tipo	Und	Quant.	Valor Unit	Total	
Composição	COMP09	Próprio	PLACA EM AÇO GALVANIZADO ATI-PICHANTE COM ESTRUTURA EM TUBO DE AÇO GAL. 1.1/2	ASTU - ASSENTAMENTO DE TUBOS E PECAS	m²	1,0000000	R\$ 906,62	R\$ 906,62	
Insumo	10581	SEINFRA	CAMINHÃO C/CARROCERIA DE MADEIRA HP 136 (CHI)	Equipamento	H	0,9000000	R\$ 43,86	R\$ 39,47	
Insumo	10703	SEINFRA	CAMINHÃO C/CARROCERIA DE MADEIRA HP 136 (CHP)	Equipamento	H	0,1000000	R\$ 127,88	R\$ 12,78	
Insumo	12525	SEINFRA	PARAFUSO C/PORCA E ARRUELA DE 1/4X1 1/2"	Material	UN	4,0000000	R\$ 0,48	R\$ 1,92	
Insumo	12526	SEINFRA	PARAFUSO C/PORCA E ARRUELA DE 5/16X3 1/2"	Material	UN	4,0000000	R\$ 0,83	R\$ 3,32	
Insumo	11858	SEINFRA	SERRALHEIRO	Mão de Obra	H	0,1000000	R\$ 20,77	R\$ 2,07	
Insumo	12170	SEINFRA	TUBO AÇO GALVANIZADO DE 40MM (1 1/2)	Material	M	5,2500000	R\$ 49,25	R\$ 258,56	
Insumo	10046	SEINFRA	AJUDANTE DE SERRALHEIRO	Mão de Obra	H	1,0000000	R\$ 16,77	R\$ 16,77	
Insumo	12573	SEINFRA	PLACA REFLETIVA DE AÇO GALVANIZADO C/PELÍCULA ANTI-PICHANTE	Material	m²	1,0000000	R\$ 571,73	R\$ 571,73	
				MO sem LS =>	18,84	LS =>	0,00	MO com LS =>	R\$ 18,84
				Valor do BDI =>	232,09			Valor com BDI =>	R\$ 1.138,71
8.2	Código	Banco	Descrição	Tipo	Und	Quant.	Valor Unit	Total	
Composição	COMP10	Próprio	LIXEIRA EM ANEL DE CONCRETO, D=50 E H=0,80CM	ASTU - ASSENTAMENTO DE TUBOS E PECAS	UND	1,0000000	R\$ 92,11	R\$ 92,11	
Composição Auxiliar	C1917	SEINFRA	PISO DE CONCRETO FCK=15MPa, ESP.=12cm, ARMADO C/TELA DE AÇO	PISOS EXTERNOS	m²	0,1960000	R\$ 100,26	R\$ 19,64	
Composição Auxiliar	C2881	SEINFRA	MONTAGEM DE ANEL PRÉ-MOLDADO D=0,80m, h=0,50m	ELEMENTOS DE CONCRETO PRÉ	UN	1,0000000	R\$ 7,98	R\$ 7,98	
Composição Auxiliar	C3022	SEINFRA	PINTURA ESMALE SINTÉTICO EM PAREDES	PAREDES E FORROS	m²	0,9420000	R\$ 20,70	R\$ 19,49	
Insumo	16061	SEINFRA	ANEL PRÉ-MOLDADO DE CONCRETO, D = 0,80M, H = 0,50M	Material	UN	1,0000000	R\$ 45,00	R\$ 45,00	
				MO sem LS =>	26,58	LS =>	0,00	MO com LS =>	R\$ 26,58
				Valor do BDI =>	23,58			Valor com BDI =>	R\$ 115,89
8.3	Código	Banco	Descrição	Tipo	Und	Quant.	Valor Unit	Total	
Composição	COMP11	Próprio	BICICLETÁRIO DE TUBO DE AÇO GALVANIZADO 2.1/2	ASTU - ASSENTAMENTO DE TUBOS E PECAS	UND	1,0000000	R\$ 4.292,17	R\$ 4.292,17	
Composição Auxiliar	C0837	SEINFRA	CONCRETO NÃO-ESTRUTURAL S/BETONEIRA PLASTRO	PISOS INTERNOS	m²	0,0150000	R\$ 391,25	R\$ 5,86	
Composição Auxiliar	97484	SINAPI	CURTA 45 GRAUS, EM AÇO, CUNEXAO SULUADA, UN 66 (2 1/2), INSTALADO EM PRUMADAS - FORNECIMENTO E INSTALAÇÃO.	INHI - INSTALAÇÕES HIDROS SANITÁRIAS	UN	5,0000000	R\$ 234,82	R\$ 1.174,80	
Composição Auxiliar	97455	SINAPI	CUNEXAO 90 GRAUS, EM AÇO, CUNEXAO SULUADA, UN 66 (2 1/2), INSTALADO EM PRUMADAS - FORNECIMENTO E INSTALAÇÃO. A.R. 1000000	INHI - INSTALAÇÕES HIDROS SANITÁRIAS	UN	5,0000000	R\$ 248,00	R\$ 1.248,00	
Insumo	00021014	SINAPI	TUBO AÇO GALVANIZADO COM COSTURA, CLASSE LEVE, DN 65 MM (2 1/2"), E = 3,35 MM, * 6,23* KG/M (NBR 5580)	Material	M	13,0000000	R\$ 134,81	R\$ 1.752,53	
Insumo	12391	SEINFRA	PEDREIRO	Mão de Obra	H	2,0000000	R\$ 20,77	R\$ 41,54	
Insumo	12543	SEINFRA	SERVENTE	Mão de Obra	H	2,0000000	R\$ 15,55	R\$ 31,10	
Insumo	11858	SEINFRA	SERRALHEIRO	Mão de Obra	H	2,0000000	R\$ 20,77	R\$ 41,54	
				MO sem LS =>	414,71	LS =>	0,00	MO com LS =>	R\$ 414,71
				Valor do BDI =>	1.098,79			Valor com BDI =>	R\$ 5.390,96
8.4	Código	Banco	Descrição	Tipo	Und	Quant.	Valor Unit	Total	
Composição	COMP12	Próprio	BANCO EM CONCRETO ARMADO	ASTU - ASSENTAMENTO DE TUBOS E PECAS	UND	1,0000000	R\$ 473,60	R\$ 473,60	
Composição Auxiliar	C0219	SEINFRA	ARMADURA DE TELA DE AÇO	ARMADURAS	m²	0,9200000	R\$ 23,35	R\$ 21,48	
Composição Auxiliar	C1399	SEINFRA	FORMA PLANA CHAPA COMPENSADA PLASTIFICADA, ESP.=12mm UTIL. 5X	FORMAS	m²	2,5800000	R\$ 95,88	R\$ 247,37	
Composição Auxiliar	C1266	SEINFRA	ESCAVAÇÃO MANUAL CAMPO ABERTO EM TERRA ATÉ 2M	ESCAVAÇÕES EM CAMPO ABERTO	m²	0,0280000	R\$ 45,56	R\$ 1,27	
Composição Auxiliar	C1916	SEINFRA	PISO CIMENTADO C/ ARGAMASSA DE CIMENTO E AREIA S/ PENICLAR, TRAÇO 1:4, ESP.=1,5cm C/ IMPERMEABILIZANTE	PISOS INTERNOS	m²	0,9200000	R\$ 44,57	R\$ 41,00	
Composição Auxiliar	C0216	SEINFRA	ARMADURA CA-60A MÉDIA D=6,3 A 10,0mm	ARMADURAS	KG	2,8000000	R\$ 14,12	R\$ 36,71	
Composição Auxiliar	C0842	SEINFRA	CONCRETO PMBR., FCK 20 MPa COM AGREGADO ADQUIRIDO	CONCRETOS	m³	0,1275000	R\$ 415,71	R\$ 53,13	
Insumo	12391	SEINFRA	PEDREIRO	Mão de Obra	H	2,0000000	R\$ 20,77	R\$ 41,54	
Insumo	12543	SEINFRA	SERVENTE	Mão de Obra	H	2,0000000	R\$ 15,55	R\$ 31,10	
				MO sem LS =>	260,84	LS =>	0,00	MO com LS =>	R\$ 260,84

Edinaldo da Silva Azevedo
ENGENHEIRO CIVIL
CREA-CE 44465-D

OBRA: REFORMA DA PRAÇA JOSÉ MOREIRA DE SOUZA, BAIRRO SÃO FRANCISCO. BANCOS: SINAPI - 06/2021 - Ceará SEINFRA - 027 - Ceará B.D.I: 25,8%

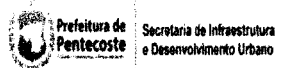

COMPOSIÇÕES DE PREÇOS

1.1	Código	Banco	Descrição	Tipo	Und	Quant.	Valor Unit	Total
				Valor do BDI =>	121,24		Valor com BDI =>	R\$ 594,84
8.1	Código	Banco	Descrição	Tipo	Und	Quant.	Valor Unit	Total
Composição	C4727	SEINFRA	CERCA/GRADIL NYLOFOR H=1,53M, MALHA 5 X 20CM - FIO 5,00MM, COM FIXADORES DE POLIAMIDA EM POSTE 40 x 60 MM CHUMBADOS EM BASE DE CONCRETO (EXCLUIVE ESTA), REVESTIDOS EM POLIESTER POR PROCESSO DE PINTURA ELETROSTÁTICA (GRADIL E POSTE), NAS CORES VERDE OU BRANCA - FORNECIMENTO E INSTALAÇÃO	CERCAS	M	1,0000000	R\$ 236,62	R\$ 236,62
Insumo	19048	SEINFRA	FIXADOR POLIAMIDA PARA POSTE, NAS CORES VERDE OU BRANCA	Material	UN	1,2000000	R\$ 5,51	R\$ 6,61
Insumo	19047	SEINFRA	POSTE 40 x 60 MM, PINTURA ELETROSTÁTICA EM POLIESTER, NAS CORES VERDE OU BRANCA (H=2,00M - COM TAMPA) CHUMBADO	Material	UN	0,4000000	R\$ 74,97	R\$ 29,98
Insumo	19041	SEINFRA	PANEL NYLOFOR 1,53M x 2,5M (A X L) - MALHA 5 x 20 CM - FIO 5,00MM, REVESTIDO EM POLIESTER POR PROCESSO DE PINTURA ELETROSTÁTICA, NAS CORES VERDE OU BRANCA	Material	UN	0,4000000	R\$ 436,59	R\$ 174,63
Insumo	19049	SEINFRA	SERVIÇO - COLOCAÇÃO E MONTAGEM DE CERCA/GRADIL NYLOFOR	Serviços	m²	1,5300000	R\$ 16,54	R\$ 25,30
				MO sem LS =>	0,00		MO com LS =>	R\$
				Valor do BDI =>	60,54		Valor com BDI =>	R\$ 297,06
9.3	Código	Banco	Descrição	Tipo	Und	Quant.	Valor Unit	Total
Composição	C0836	SEINFRA	CONCRETO NÃO ESTRUTURAL PREPARO MANUAL	CONCRETOS	m³	1,0000000	R\$ 404,79	R\$ 404,79
Insumo	10109	SEINFRA	AREIA MEDIA	Material	m³	0,7780000	R\$ 67,50	R\$ 52,51
Insumo	10280	SEINFRA	BRITA	Material	m³	0,9658000	R\$ 76,19	R\$ 73,56
Insumo	10605	SEINFRA	CIMENTO PORTLAND	Material	KG	220,0000000	R\$ 0,56	R\$ 123,20
Insumo	12543	SEINFRA	SERVENTE	Mão de Obra	H	10,0000000	R\$ 15,55	R\$ 155,50
				MO sem LS =>	155,50		MO com LS =>	R\$ 155,50
				Valor do BDI =>	103,62		Valor com BDI =>	R\$ 508,41
10.1.2	Código	Banco	Descrição	Tipo	Und	Quant.	Valor Unit	Total
Composição	C0843	SEINFRA	CONCRETO PMBR., FCK 25 MPa COM AGREGADO ADQUIRIDO	CONCRETOS	m³	1,0000000	R\$ 426,38	R\$ 426,38
Insumo	10109	SEINFRA	AREIA MEDIA	Material	m³	0,8689000	R\$ 67,50	R\$ 58,51
Insumo	10605	SEINFRA	CIMENTO PORTLAND	Material	KG	349,0000000	R\$ 0,56	R\$ 195,44
Insumo	11805	SEINFRA	PEDRISCO	Material	m³	0,2080000	R\$ 73,90	R\$ 15,44
Insumo	10280	SEINFRA	BRITA	Material	m³	0,6270000	R\$ 76,19	R\$ 47,77
Insumo	10682	SEINFRA	BETONEIRA ELÉTRICA 580L (CHP)	Equipamento	H	0,7140000	R\$ 22,31	R\$ 15,92
Insumo	12543	SEINFRA	SERVENTE	Mão de Obra	H	6,0000000	R\$ 15,55	R\$ 93,30
				MO sem LS =>	93,30		MO com LS =>	R\$ 93,30
				Valor do BDI =>	109,15		Valor com BDI =>	R\$ 535,53
10.1.3	Código	Banco	Descrição	Tipo	Und	Quant.	Valor Unit	Total
Composição	C1402	SEINFRA	FORMA PLANA CHAPA COMPENSADA RESINADA, ESP.= 10mm	FORMAS	m²	1,0000000	R\$ 58,54	R\$ 58,54
Insumo	11728	SEINFRA	PGALERIA E BUEIROS CAPEADOS	Material	KG	0,2000000	R\$ 13,80	R\$ 2,76
Insumo	11846	SEINFRA	SARRAFO DE 1"x4"	Material	M	0,1280000	R\$ 4,74	R\$ 0,66
Insumo	10528	SEINFRA	CHAPA COMPENSADO RESINADO 10MM (1.10 X 2.20M)	Material	m²	0,2800000	R\$ 23,81	R\$ 4,76
Insumo	11891	SEINFRA	PONTALETE / BARROTE DE 3"x3"	Material	M	0,4300000	R\$ 12,81	R\$ 5,42
Insumo	10041	SEINFRA	AJUDANTE DE CARPINTEIRO	Mão de Obra	H	1,2000000	R\$ 16,77	R\$ 20,12
Insumo	10498	SEINFRA	CARPINTEIRO	Mão de Obra	H	1,2000000	R\$ 20,77	R\$ 24,92
				MO sem LS =>	45,04		MO com LS =>	R\$ 45,04
				Valor do BDI =>	14,98		Valor com BDI =>	R\$ 73,52
10.1.4	Código	Banco	Descrição	Tipo	Und	Quant.	Valor Unit	Total
Composição	C0216	SEINFRA	ARMADURA CA-50A MÉDIA D= 6,3 A 10,0mm	ARMADURAS	KG	1,0000000	R\$ 14,12	R\$ 14,12
Insumo	10103	SEINFRA	ARAME RECOZIDO N.18 BWG	Material	KG	0,0280000	R\$ 10,05	R\$ 0,20
Insumo	10183	SEINFRA	AÇO CA-50	Material	KG	1,1500000	R\$ 9,50	R\$ 10,92
Insumo	10040	SEINFRA	AJUDANTE DE ARMADOR/FERREIRO	Mão de Obra	H	0,0800000	R\$ 16,77	R\$ 1,34
Insumo	10121	SEINFRA	ARMADOR/FERREIRO	Mão de Obra	H	0,0800000	R\$ 20,77	R\$ 1,66
				MO sem LS =>	3,00		MO com LS =>	R\$ 3,00
				Valor do BDI =>	3,61		Valor com BDI =>	R\$ 17,73
10.1.5	Código	Banco	Descrição	Tipo	Und	Quant.	Valor Unit	Total
Composição	C4898	SEINFRA	UNHADE DE FIXAÇÃO DE SOLIDOS EM FERRO CHATO, COM BARRAS DE 10MMX40MM (1.14"x1/2") COM ESPAÇAMENTO	UNHADE/FIXAÇÃO, COMPORTA, VERTICARIO F.CAI HAR	m²	1,0000000	R\$ 1.316,34	R\$ 1.316,34
Insumo	11061	SEINFRA	ELETRODOS	Material	KG	2,6100000	R\$ 18,19	R\$ 47,47
Insumo	10635	SEINFRA	MÁQUINA DE SOLDA (CHI)	Equipamento	H	1,0000000	R\$ 0,04	R\$ 0,04
Insumo	10749	SEINFRA	MÁQUINA DE SOLDA (CHP)	Equipamento	H	0,7500000	R\$ 0,06	R\$ 0,04
Insumo	12332	SEINFRA	FERRO CHATO 1.1/4" x 1/2" (3,16KG/M)	Material	KG	143,4520000	R\$ 8,33	R\$ 1.194,95
Insumo	10121	SEINFRA	ARMADOR/FERREIRO	Mão de Obra	H	1,7500000	R\$ 20,77	R\$ 36,34
Insumo	11879	SEINFRA	SOLDADOR	Mão de Obra	H	1,7500000	R\$ 21,43	R\$ 37,50
				MO sem LS =>	73,84		MO com LS =>	R\$ 73,84
				Valor do BDI =>	336,98		Valor com BDI =>	R\$ 1.653,32
10.2.1	Código	Banco	Descrição	Tipo	Und	Quant.	Valor Unit	Total

Edinaldo da Silva Azevedo
ENGENHEIRO CIVIL
CREA-CE 44465-D

COMISSÃO PERMANENTE DE LICITAÇÃO
 Folha 176

OBRA: REFORMA DA PRAÇA JOSÉ MOREIRA DE SOUZA, BAIRRO SÃO FRANCISCO. BANCOS: SINAPI - 06/2021 - Ceará SEINFRA - 027 - Ceará B.D.I: 26,6% Prefeitura de Pentecoste Secretaria de Infraestrutura e Desenvolvimento Urbano

COMPOSIÇÕES DE PREÇOS

1.1	Código	Banco	Descrição	Tipo	Und	Quant.	Valor Unit	Total	
Composição	C2563	SEINFRA	TUBO PVC BRANCO P/ESGOTO D=100MM (4)	TUBOS E CONEXOES DE PVC	M	1,0000000	R\$ 32,90	R\$ 32,90	
Insumo	10026	SEINFRA	ADESIVO PARA TUBO DE PVC RIGIDO	Material	KG	0,0250000	R\$ 45,16	R\$ 1,12	
Insumo	11888	SEINFRA	SOLUÇÃO LIMPADORA PARA PVC RIGIDO	Material	L	0,0400000	R\$ 39,22	R\$ 1,56	
Insumo	12193	SEINFRA	TUBO PVC ESGOTO DE 100MM (4') - (NBR 5688)	Material	M	1,0100000	R\$ 10,84	R\$ 10,84	
Insumo	12320	SEINFRA	ENCANADOR	Mão de Obra	H	0,5200000	R\$ 20,32	R\$ 10,56	
Insumo	10043	SEINFRA	AJUDANTE DE ENCANADOR	Mão de Obra	H	0,5200000	R\$ 16,77	R\$ 8,72	
				MO sem LS =>	19,28	LS =>	0,00	MO com LS =>	R\$ 19,28
				Valor do BDI =>	8,42			Valor com BDI =>	R\$ 41,32
16.2.2	Código	Banco	Descrição	Tipo	Und	Quant.	Valor Unit	Total	
Composição	C2600	SEINFRA	TUBO PVC BRANCO RIGIDO ESGOTO D=150mm (6")	TUBOS E CONEXOES DE PVC	M	1,0000000	R\$ 50,25	R\$ 50,25	
Insumo	12197	SEINFRA	TUBO PVC ESGOTO DE 150MM (6') - (NBR 5688)	Material	M	1,0100000	R\$ 27,73	R\$ 28,00	
Insumo	12320	SEINFRA	ENCANADOR	Mão de Obra	H	0,6000000	R\$ 20,32	R\$ 12,19	
Insumo	10043	SEINFRA	AJUDANTE DE ENCANADOR	Mão de Obra	H	0,6000000	R\$ 16,77	R\$ 10,06	
				MO sem LS =>	22,25	LS =>	0,00	MO com LS =>	R\$ 22,25
				Valor do BDI =>	12,86			Valor com BDI =>	R\$ 63,11

Edinaldo da Silva Azevedo
 Edinaldo da Silva Azevedo
 ENGENHEIRO CIVIL
 CREA-CE 44465-D

24/06/2021
PREFEITURA MUNICIPAL DE PENTECOSTE
REFORMA DA PRAÇA JOSÉ MOREIRA DE SOUZA, BAIRRO SÃO FRANCISCO - PENTECOSTE - CE

ESCOLHA	Construção de Rodovias e Ferrovias
---------	------------------------------------

1 Declarações de responsabilidade do ORÇAMENTISTA

1.1 Fórmula de cálculo do BDI:

$$BDI = \frac{(1 + AC + S + G + R) \cdot (1 + DF) \cdot (1 + L)}{1 - I} - 1$$

A fórmula do BDI e os valores de referência de suas parcelas constam no Acórdão 2.622/2013 – Plenário.

BDI SEM DESONERAÇÃO	19,61%
<i>Este percentual está na faixa de Referência do BDI.</i>	

O Orçamento é Desonerado?	SIM
<i>Com a CPRB 4,5% o BDI ADOTADO é:</i>	25,60%

PARCELAS DO BDI		
COD	DESCRIÇÃO	%
AC	Administração central	3,80%
S + G	Seguro e garantia	0,32%
R	Risco	0,50%
DF	Despesas financeiras	1,02%
L	Lucro	6,78%
I	Impostos	5,65%
	PIS	0,65%
	COFINS	3,00%
	ISS	2,00%

O Memorando-Circular 1651/2018/DIREX/SEDE do DNIT trata do cálculo das despesas financeiras com base na taxa SELIC. Ele foi aplicado?

NÃO

1.2 Declaração referente ao SINAPI

Os valores dos serviços com itens que possuem a legenda "AS" (ou seja, que possuem custos referentes a São Paulo) são adequados ao empreendimento em questão.

1.3 Os serviços orçados são suficientes para a execução do objeto, inclusive:

- NÃO** Não foi necessário orçar mobilização e/ou desmobilização.
- NÃO** Não foi necessário orçar administração local.
- NÃO** Não foi necessário orçar canteiro obras.



Responsável Técnico pelo Orçamento
EDINALDO DA SILVA AZEVEDO
RNP: 0607803860CE

2 Declarações de responsabilidade do TOMADOR

2.1 Declaração Informativa referente ao ISS

- A alíquota de ISS prevista no Código Tributário Municipal, para o tipo de intervenção em tela é de:
- A base de cálculo sobre a qual incide a referida alíquota equivale ao seguinte percentual do valor da obra, em virtude da exclusão dos valores referentes aos materiais não produzidos em canteiro:
- A alíquota efetiva de ISS a ser utilizada no BDI é:

5,00%

40,00%

2,00%

2.2 Declaração referente ao Tipo de Orçamento

O Orçamento Desonerado é mais adequado para a Administração Pública que o Não Desonerado.

2.3 Declaração referente ao Regime de Execução

O regime de execução da obra em tela será:

EPG - EMPREITADA PREÇO GLOBAL

2.4 Declaração referente à Data Base do Orçamento

A data base do orçamento é

jun/21

2.5 Ratificamos o BDI adotado: 25,6%. Este percentual está na faixa de Referência do BDI.

2.6 O empreendimento atende ao objetivos do Programa e possuirá funcionalidade imediata.

Edinaldo da Silva Azevedo
ENGENHEIRO CIVIL
CREA-CE 44465-D



Anotação de Responsabilidade Técnica - ART
Lei nº 6.496, de 7 de dezembro de 1977

CREA-CE

ART OBRA / SERVIÇO
Nº CE20210803996

Conselho Regional de Engenharia e Agronomia do Ceará

INICIAL

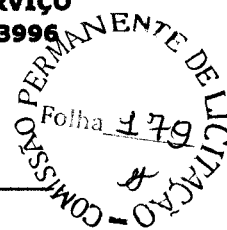

1. Responsável Técnico

EDINALDO DA SILVA AZEVEDO

Título profissional: **ENGENHEIRO CIVIL**

RNP: **0607803860**

Registro: **44465D CE**

2. Dados do Contrato

Contratante: **MUNICÍPIO DE PENTECOSTE**
PRAÇA BERNARDINO GOMES BEZERRA

CPF/CNPJ: **07.682.651/0001-58**

Nº: **457**

Complemento:

Bairro: **CENTRO**

Cidade: **Pentecoste**

UF: **CE**

CEP: **62640000**

Contrato: **04-2017.01.20.02-ADM**

Celebrado em: **06/04/2017**

Valor: **R\$ 5.000,00**

Tipo de contratante: **Pessoa Jurídica de Direito Público**

Ação Institucional: **NENHUMA - NÃO OPTANTE**

3. Dados da Obra/Serviço

RUA RUA JOÃO PERNABUCO

Nº: **S/N**

Complemento: **ZONA URBANA**

Bairro: **SÃO FRANCISCO**

Cidade: **Pentecoste**

UF: **CE**

CEP: **62640000**

Data de Início: **10/06/2021**

Previsão de término: **30/11/2021**

Coordenadas Geográficas: **-3.797185, -39.262462**

Finalidade: **Outro**

Código: **Não Especificado**

Proprietário: **MUNICÍPIO DE PENTECOSTE**

CPF/CNPJ: **07.682.651/0001-58**

4. Atividade Técnica

	Quantidade	Unidade
15 - Elaboração		
80 - Projeto > PAISAGISMO > ORGANIZAÇÃO PAISAGÍSTICA > #40.1.8 - DE ARQUITETURA PAISAGÍSTICA	2.962,62	m2
80 - Projeto > PAISAGISMO > ORGANIZAÇÃO PAISAGÍSTICA > #40.1.11 - DE ACESSIBILIDADE DE ARQUITETURA PAISAGÍSTICA	2.961,62	m2
80 - Projeto > ELETROTÉCNICA > INSTALAÇÕES ELÉTRICAS > DE INSTALAÇÕES ELÉTRICAS EM BAIXA TENSÃO > #11.10.1.2 - PARA FINS COMERCIAIS	2.961,62	m2
80 - Projeto > OBRAS HIDRÁULICAS E RECURSOS HÍDRICOS > SISTEMAS DE DRENAGEM PARA OBRAS CIVIS > DE SISTEMAS DE DRENAGEM PARA OBRAS CIVIS > #5.3.1.7 - MEIO-FIO	2.961,62	m2
35 - Elaboração de orçamento > PAISAGISMO > ORGANIZAÇÃO PAISAGÍSTICA > #40.1.8 - DE ARQUITETURA PAISAGÍSTICA	2.961,62	m2
35 - Elaboração de orçamento > PAISAGISMO > ORGANIZAÇÃO PAISAGÍSTICA > #40.1.11 - DE ACESSIBILIDADE DE ARQUITETURA PAISAGÍSTICA	2.961,62	m2
35 - Elaboração de orçamento > ELETROTÉCNICA > INSTALAÇÕES ELÉTRICAS > DE INSTALAÇÕES ELÉTRICAS EM BAIXA TENSÃO > #11.10.1.2 - PARA FINS COMERCIAIS	2.961,62	m2
35 - Elaboração de orçamento > OBRAS HIDRÁULICAS E RECURSOS HÍDRICOS > SISTEMAS DE DRENAGEM PARA OBRAS CIVIS > DE SISTEMAS DE DRENAGEM PARA OBRAS CIVIS > #5.3.1.7 - MEIO-FIO	2.961,62	m2

Após a conclusão das atividades técnicas o profissional deve proceder a baixa desta ART

5. Observações

REFORMA DA PRAÇA JOSÉ MOREIRA DE SOUZA, BAIRRO SÃO FRANCISCO, PENTECOSTE - CE, COM ÁREA TOTAL DE 2.962,62m².

6. Declarações

- Declaro que estou cumprindo as regras de acessibilidade previstas nas normas técnicas da ABNT, na legislação específica e no decreto n. 5296/2004.

7. Entidade de Classe

SINDICATO DOS ENGENHEIROS NO ESTADO DO CEARÁ (SENGE-CE)

A autenticidade desta ART pode ser verificada em: <https://crea-ce.sitac.com.br/publioo/>, com a chave: 45x5D
Impresso em: 22/06/2021 às 10:38:00 por: . ip: 45.70.251.19

www.crea-ce.org.br
Tel: (85) 3453-5800

faleconosco@crea-ce.org.br
Fax: (85) 3453-5804

CREA-CE
Conselho Regional de Engenharia
e Agronomia do Ceará





Anotação de Responsabilidade Técnica - ART
Lei nº 6.496, de 7 de dezembro de 1977

CREA-CE

ART OBRA / SERVIÇO
Nº CE20210803996

Conselho Regional de Engenharia e Agronomia do Ceará

INICIAL



8. Assinaturas

Declaro serem verdadeiras as informações acima

PENTECOSTE 14 de JUNHO de 2021

Local

data

EDINALDO DA SILVA AZEVEDO - CPF: 014.413.923-51

MUNICÍPIO DE PENTECOSTE - CNRJ: 07.682.651/0001-58

9. Informações

* A ART é válida somente quando quitada, mediante apresentação do comprovante do pagamento ou conferência no site do Crea.

10. Valor

Valor da ART: R\$ 88,78

Registrada em: 14/06/2021

Valor pago: R\$ 88,78

Nosso Número: 8214734958

A autenticidade desta ART pode ser verificada em: <https://crea-ce.sitec.com.br/publico/>, com a chave: 45x5D
Impresso em: 22/06/2021 às 10:38:01 por: ip: 45.70.251.19

www.creace.org.br
Tel: (85) 3453-5800

faleconosco@creace.org.br
Fax: (85) 3453-5804





**Prefeitura de
Pentecoste**
Trabalho, Compromisso e Desenvolvimento

**Secretaria de Infraestrutura
e Desenvolvimento Urbano**



PROJETOS ARQUITETURA E COMPLEMENTARES



COMISSÃO PERMANENTE DE LICENCIAMENTO
Folha 182

69 70 71 72 73 74 75
69 70
71
72
72
71
70
69
471063.43 67
471093.43
471123.43
471153.43 64
471183.43
471213.43
471243.43 63

COMISSÃO PERMANENTE DE LICITAÇÃO
Folha 183

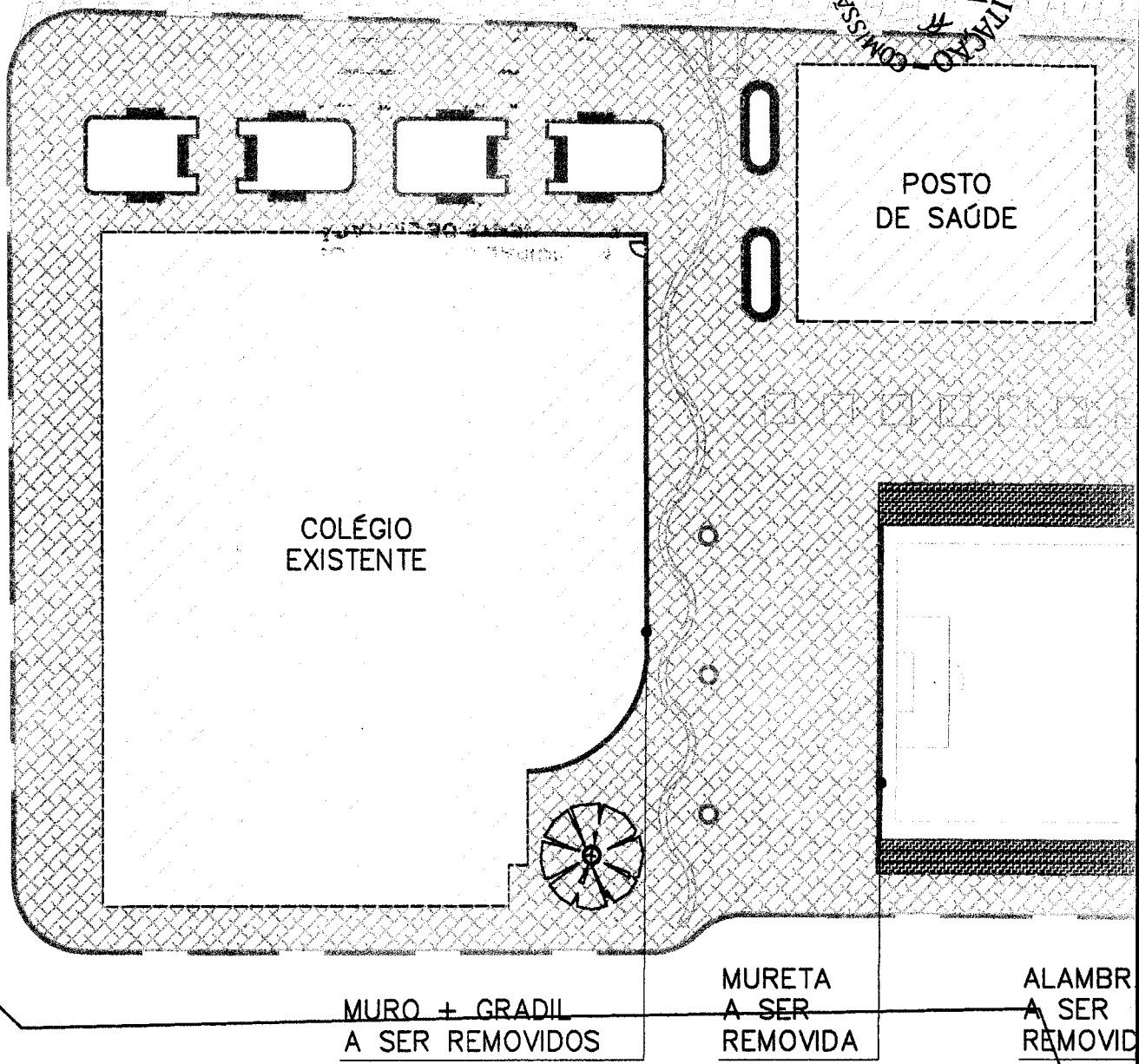

COLÉGIO
EXISTENTE

POSTO
DE SAÚDE

MURO + GRADIL
A SER REMOVIDOS

MURETA
A SER
REMOVIDA

ALAMBRÃO
A SER
REMOVIDO

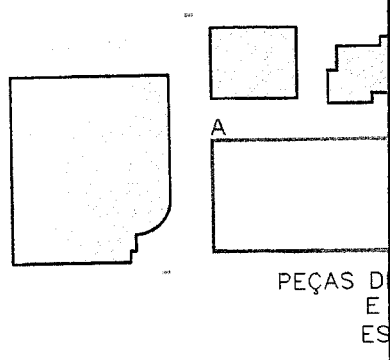
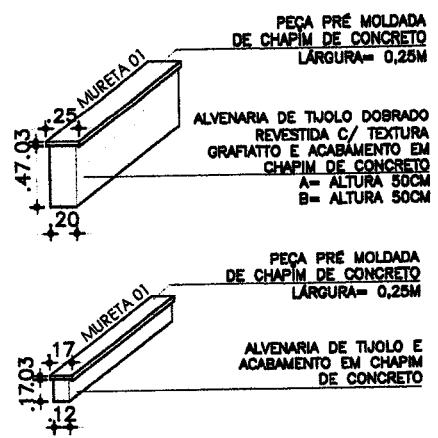
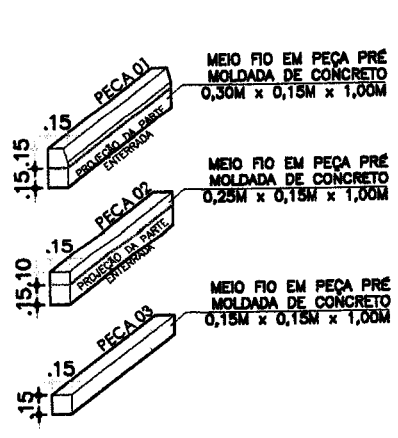
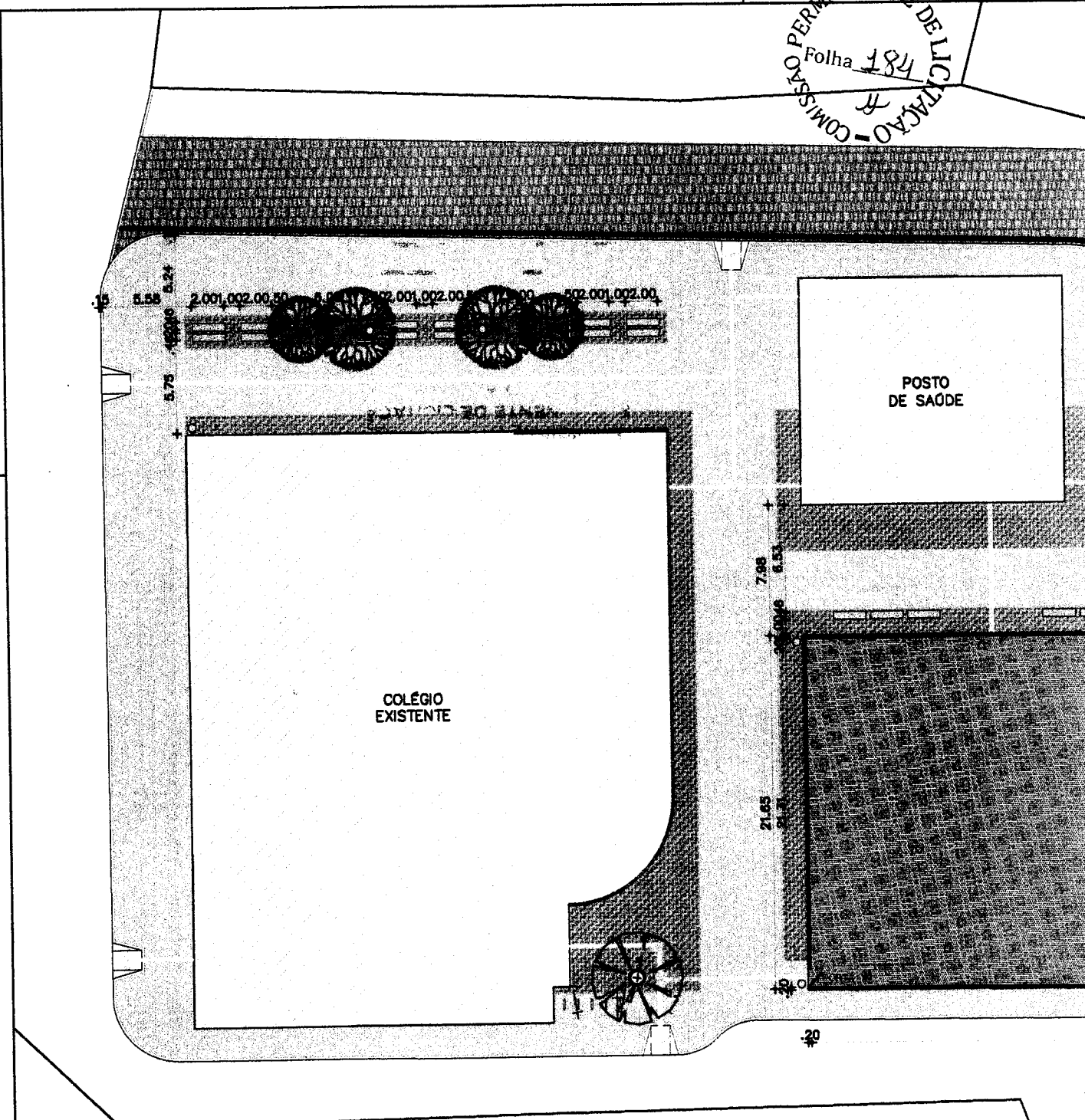

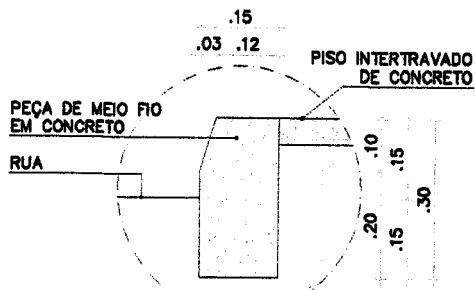

DET. MEIO FIO (PEÇA 01)
ESC.: 1/10

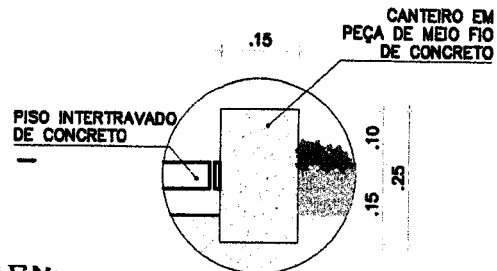

DET. CANTEIROS (PEÇA 02)
ESC.: 1/10

COMISSÃO PERMANENTE DE LICITAÇÃO -
Folha 185

ALAMBRADO C/ TUBO DE AÇO GALV. 2", TELA DE ARAME GALV. DE 2' FIO N.14 BWG, INCLUSIVE PINTURA

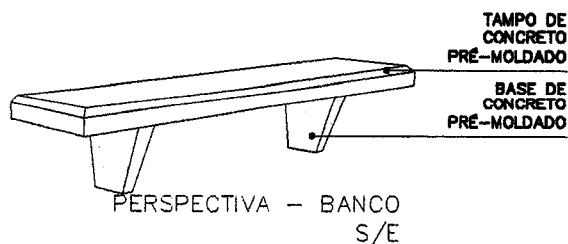
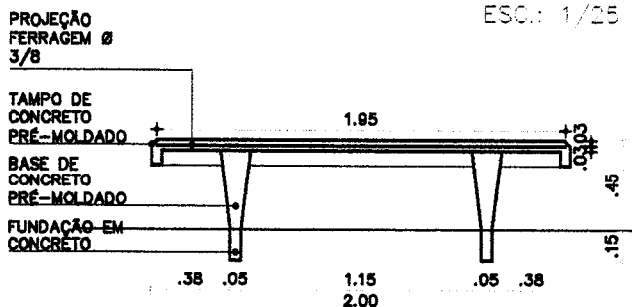
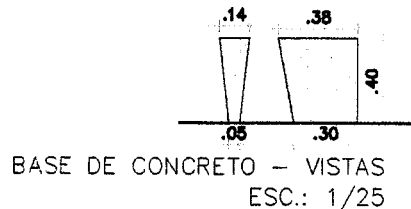
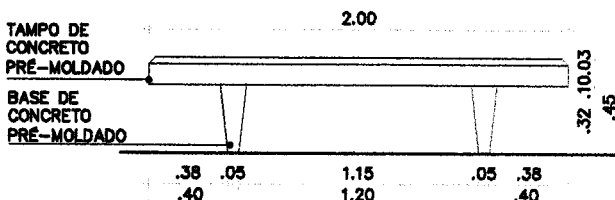
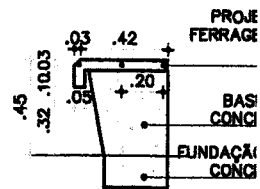
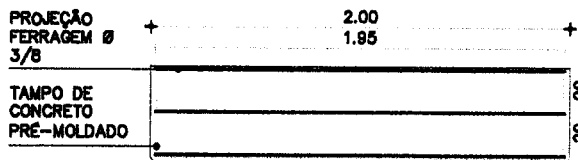
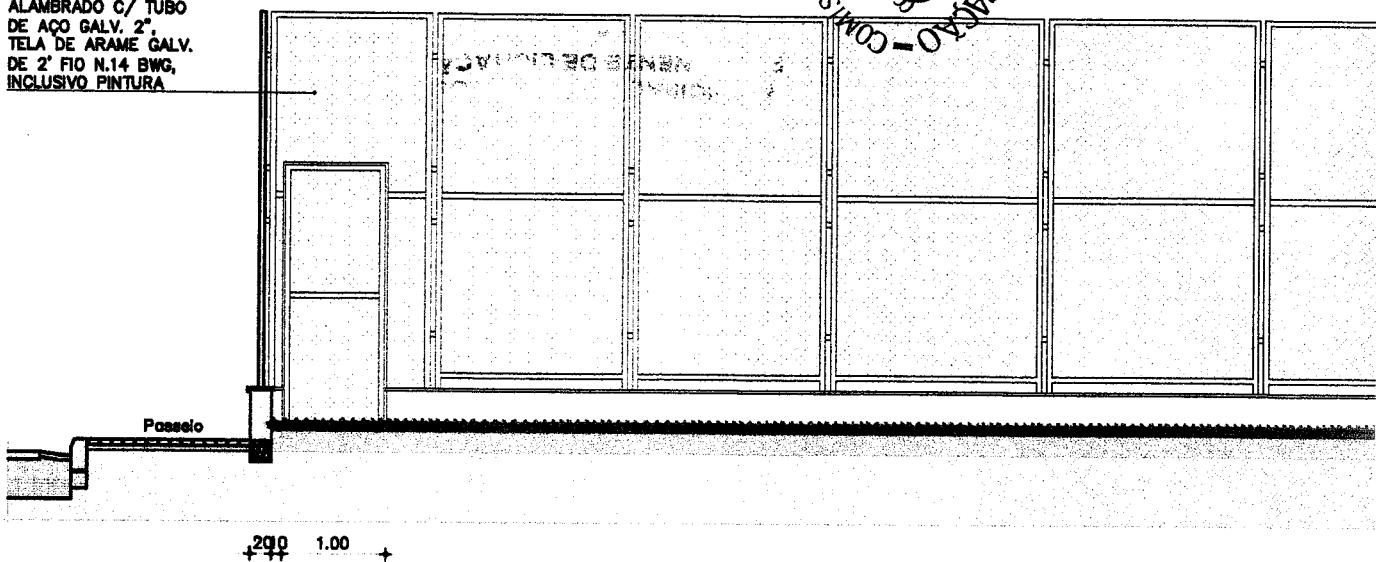

COMISSÃO PERMANENTE DE LICITAÇÃO
 Folha 186

PERFIL EM AÇO GALVANIZADO DE SEÇÃO CIRCULAR DE $\phi = 7\text{cm}$

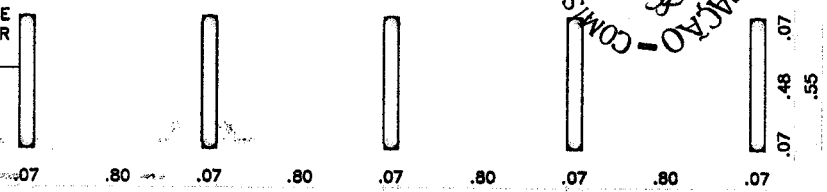

VISTA SUPERIOR - BICICLETÁRIO
 ESC.: 1/25

PERFIL EM AÇO GALVANIZADO DE SEÇÃO CIRCULAR DE $\phi = 7\text{cm}$

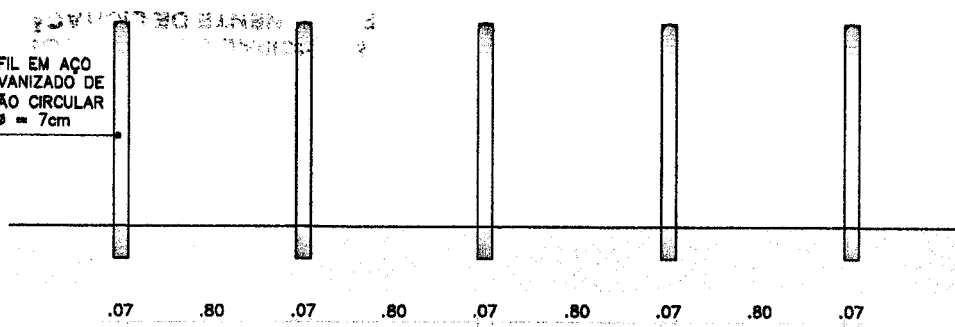

VISTA POSTERIOR - BICICLETÁRIO
 ESC.: 1/25

PERFIL EM AÇO GALVANIZADO DE SEÇÃO CIRCULAR DE $\phi = 7\text{cm}$

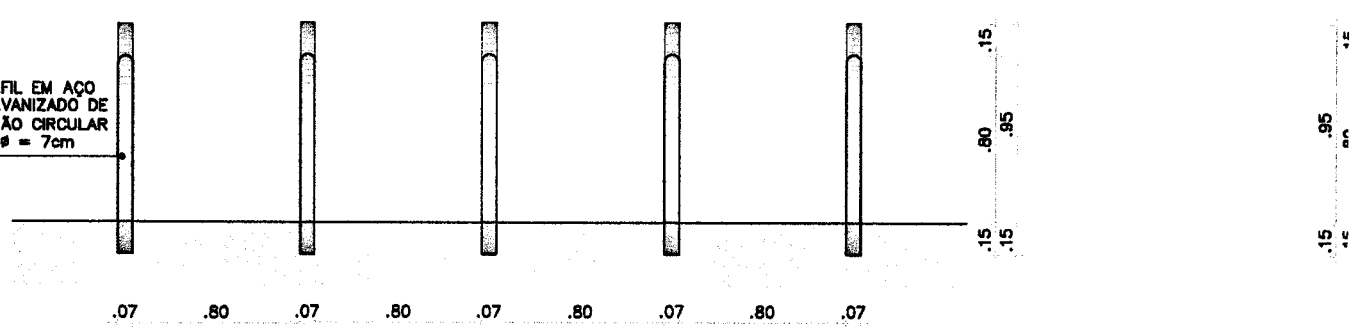

VISTA FRONTAL - BICICLETÁRIO
 ESC.: 1/25

PLACA DE ATRATIVO TURÍSTICO EM CHAPA DE AÇO GALVANIZADO ANTIPICHE PARAFUSADA

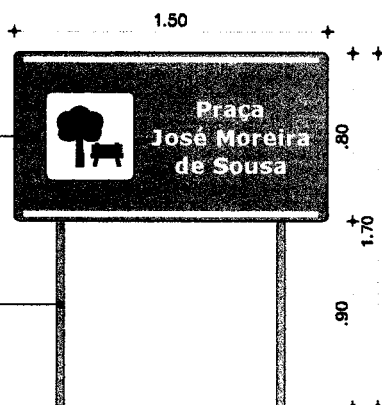

ESTRUTURA EM AÇO GALVANIZADO 1,5"

VISTA FRONTAL - PLACA
 ESC.: 1/25

PLACA DE ATRATIVO TURÍSTICO EM CHAPA DE AÇO GALVANIZADO ANTIPICHE PARAFUSADA

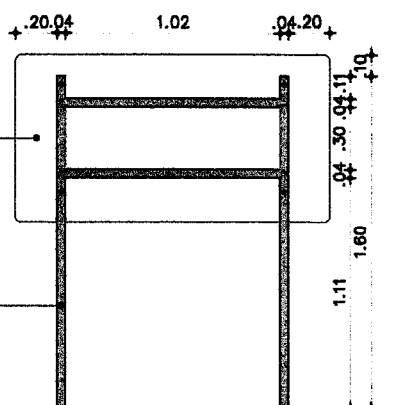

ESTRUTURA EM AÇO GALVANIZADO 1,5"

VISTA POSTERIOR - PLACA
 ESC.: 1/25

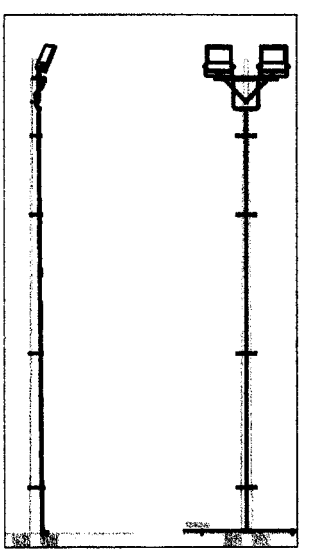
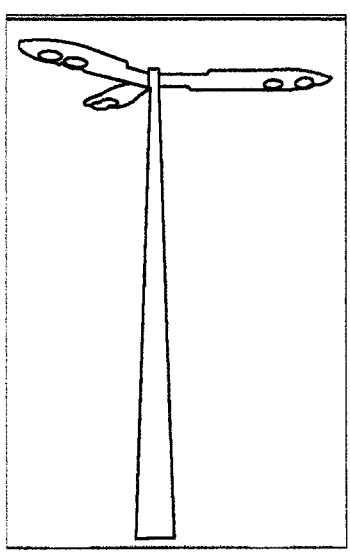
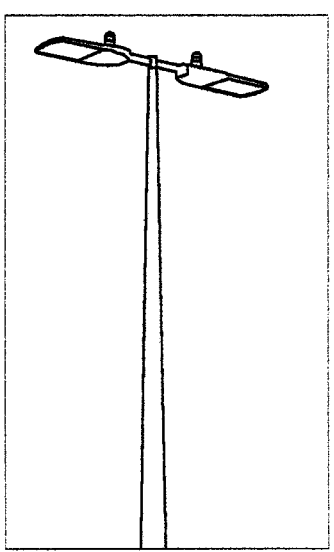
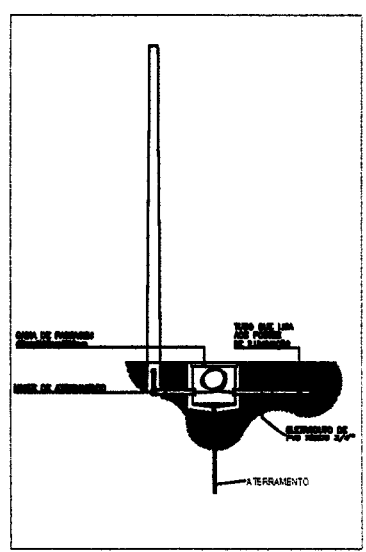
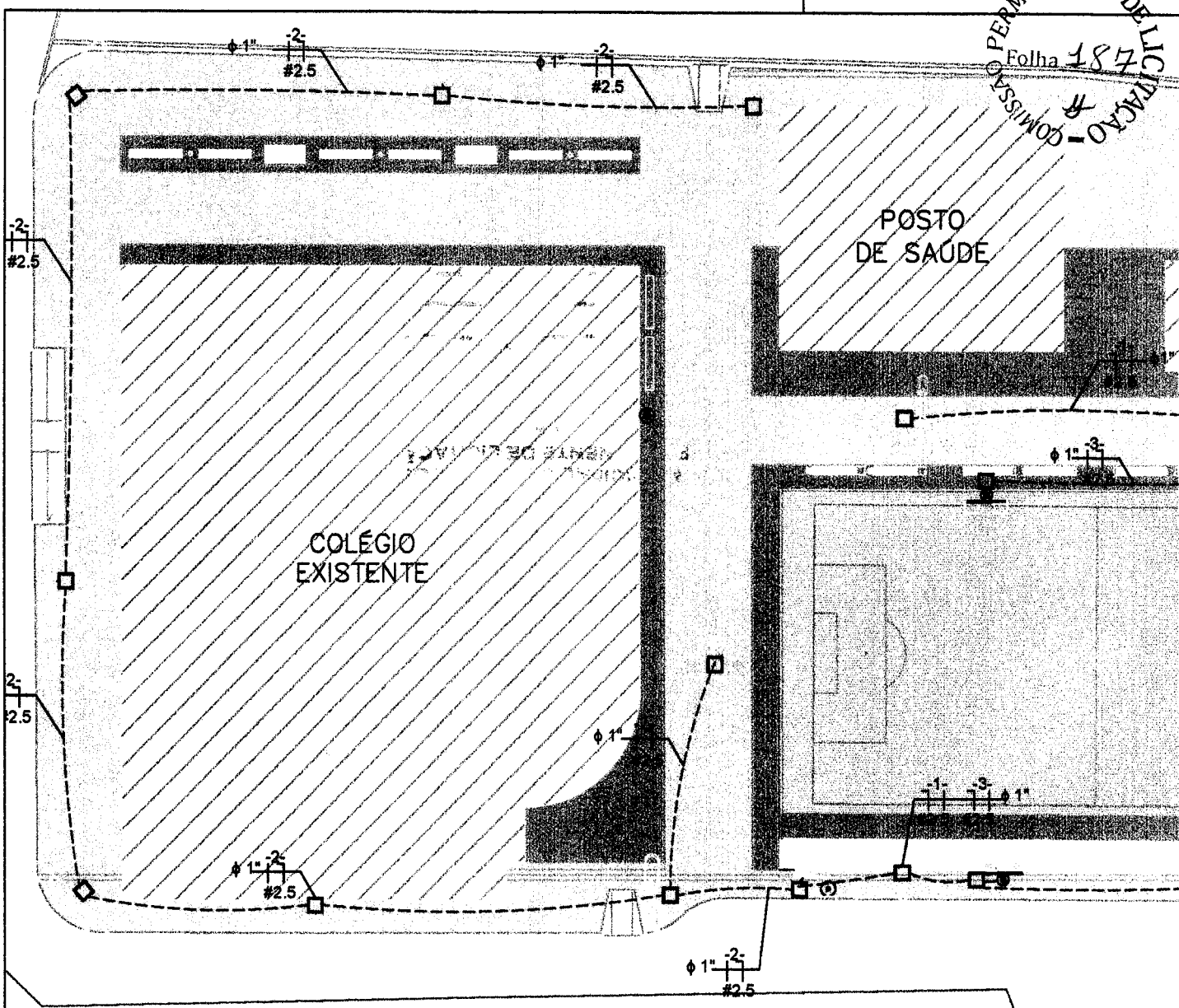

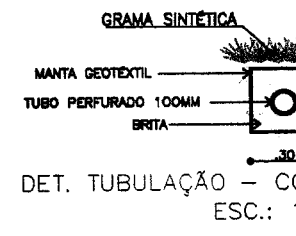
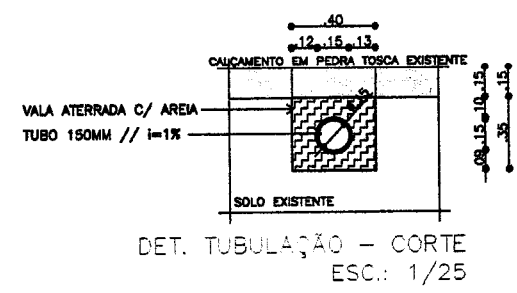
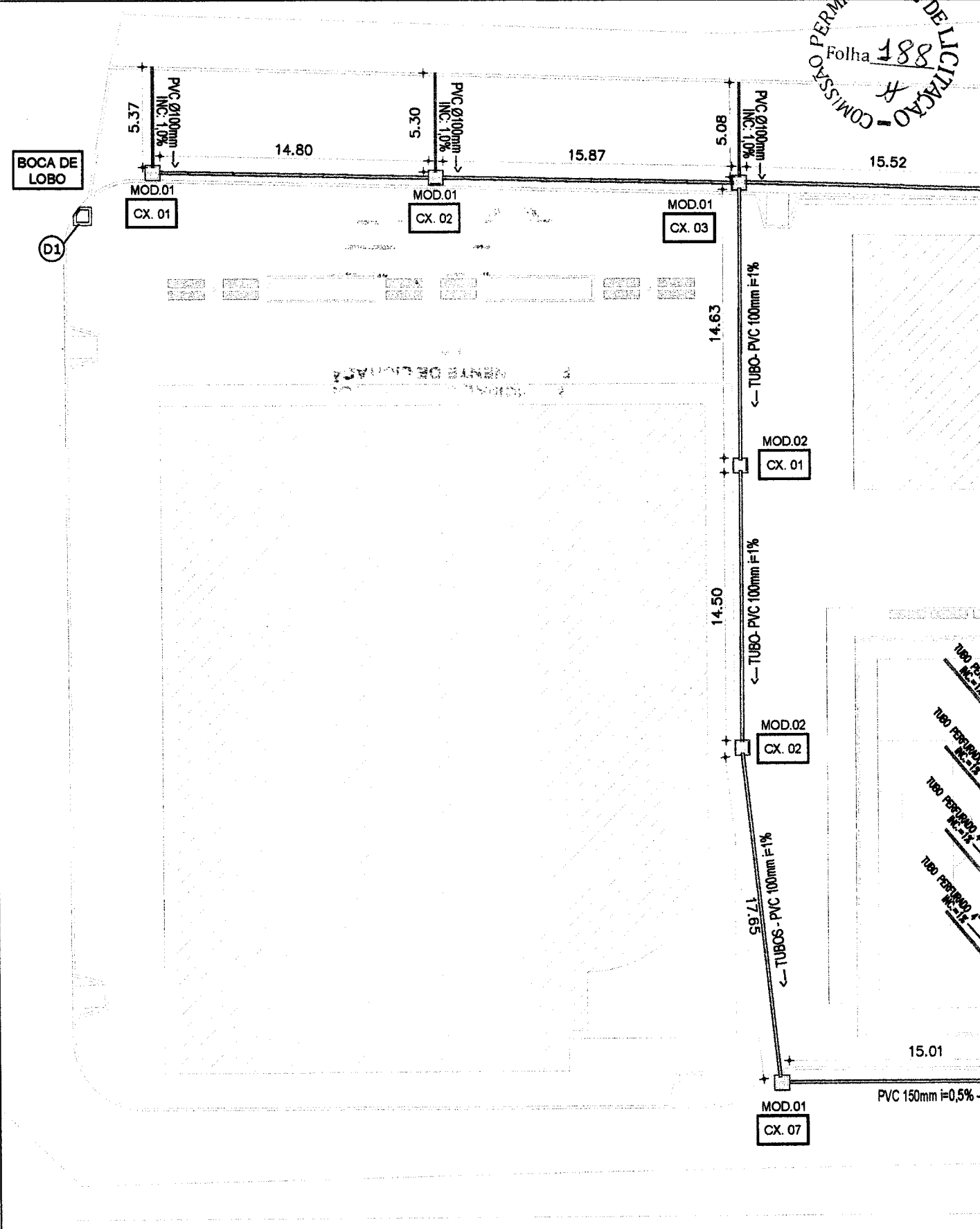

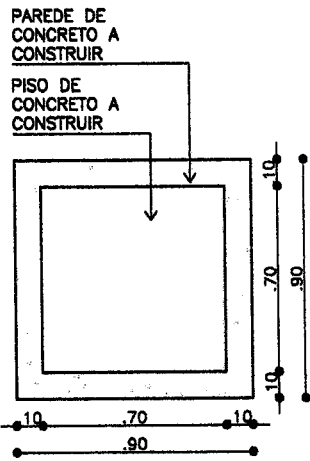

DET. CAIXA MODELO 02
PLANTA
ESC.: 1/25

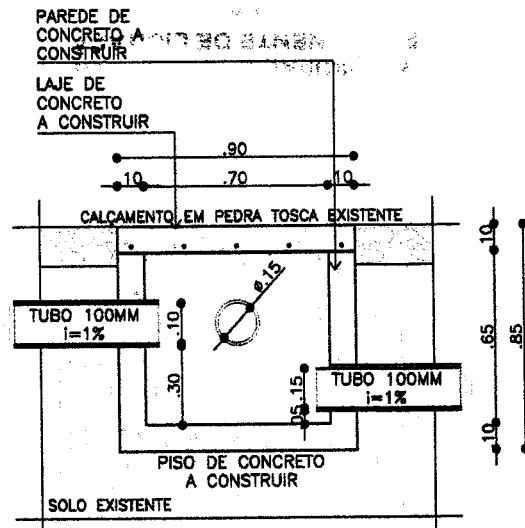

DET. CAIXA MODELO 02
CORTE
ESC.: 1/25

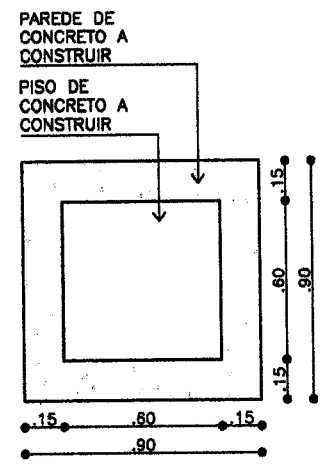

DET. CAIXA MODELO 01
PLANTA
ESC.: 1/25

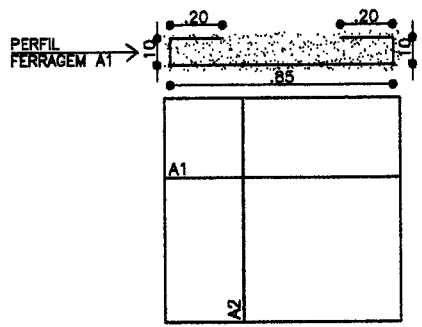

DET. FERRAGEM
ESC.: 1/25

Legenda	
A1	4 ferros Ø 3/8 de 0,9m A C 30cm
A2	4 ferros Ø 3/8 de 1,45m A C 30cm

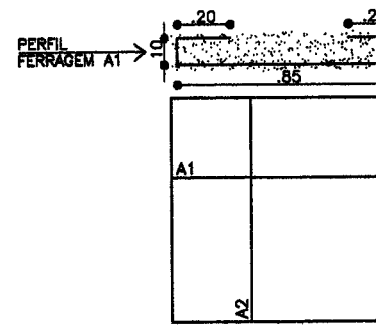

DET. FERRAG
ESC.: 1/

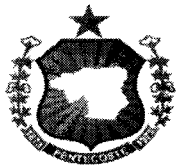

PREFEITURA MUNICIPAL

PENTECOSTE

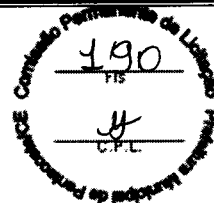

ANEXO I-A

MINUTA DA COMPOSIÇÃO DE CUSTOS UNITÁRIOS

SERVIÇO:					
PREÇO ADOTADO: R\$					
CÓDIGO	DESCRIÇÃO	UNIDADE	COEFICIENTE	PREÇO	TOTAL
	MATERIAL				
				TOTAL DO MATERIAL	
	MÃO DE OBRA				
				TOTAL DA MÃO DE OBRA	
	EQUIPAMENTOS				
				TOTAL DOS EQUIPAMENTOS	
				Total Simples	
				Encargos	
				BDI	
				Total Geral	



PREFEITURA MUNICIPAL

PENTECOSTE

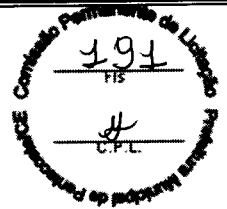

ANEXO II

MINUTA DA PROPOSTA DE PREÇOS

À Comissão Permanente de Licitação de Pentecoste-CE.

Através do presente declaramos inteira submissão aos ditames da Lei n.º 8.666/93 e suas posteriores alterações e, às cláusulas e condições previstas na Tomada de Preços n.º 2021.08.12.44-TP-ADM.

Declaramos que no preço proposto, estão inclusos todos os custos necessários para execução dos serviços, objeto da licitação, como todas as despesas com a mão-de-obra a ser utilizada, bem como todos os tributos, encargos trabalhistas, comerciais e quaisquer outras despesas que incidam ou venham a incidir sobre o objeto desta licitação, e que influenciem na formação dos preços desta Proposta.

Declaramos ainda que não possuímos nenhum fato que nos impeça de participar desta Licitação.

ITEM	ESPECIFICAÇÃO	VALOR TOTAL R\$
01	REFORMA DA PRAÇA JOSÉ MOREIRA DE SOUSA, NO BAIRRO SÃO FRANCISCO MUNICÍPIO DE PENTECOSTE	

VALOR GLOBAL DA PROPOSTA R\$:

Proponente:

Endereço:

Cidade:

CNPJ:

Telefone:

E-mail:

CEP:

Validade da Proposta: 60 (sessenta) dias

Prazo de execução do objeto: Conforme cronograma físico financeiro do projeto.

_____ -UF, ___ DE _____ DE _____.

Assinatura



PREFEITURA MUNICIPAL

PENTECOSTE

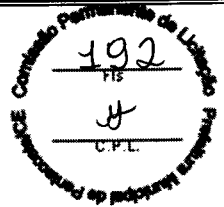

ANEXO III MINUTA DO CONTRATO

CONTRATO DE EMPREITADA Nº _____ 2021.08.12.44-TP-ADM

TERMO DE CONTRATO QUE ENTRE SI CELEBRAM O MUNICÍPIO DE PENTECOSTE, ATRAVÉS DA PREFEITURA MUNICIPAL DE PENTECOSTE, COM _____ PARA O FIM QUE A SEGUIR SE DECLARA.

CONTRATANTE: O MUNICÍPIO de PENTECOSTE, pessoa jurídica de direito público interno, através DA PREFEITURA MUNICIPAL de Pentecoste –estabelecido Praça Bernardino Gomes Bezerra, 457 Centro Pentecoste - CE, inscrito no CNPJ sob o no 07.682.651/00001-58, neste ato representado pelo SECRETÁRIO DE INFRAESTRUTURA E DESENVOLVIMENTO URBANO Sr. (a). _____, inscrita no CPF: _____ doravante denominada de **CONTRATANTE**, no final assinado e do outro lado _____, com sede na cidade de _____ Estado do _____ -à Rua _____, inscrita no CNPJ/MF n.º _____, representada por _____ no final assinado(a) doravante denominado **CONTRATADA**, de acordo com a Tomada de Preços nº 2021.08.12.44-TP-ADM, processo nº 2021.08.12.44-TP-ADM, em conformidade com que preceitua a Lei Federal nº 8.666/93 e suas alterações posteriores, sujeitando-se os Contratantes às suas normas e às cláusulas e condições a seguir pactuadas.

CLÁUSULA PRIMEIRA – DA FUNDAMENTAÇÃO LEGAL

1. O presente Contrato tem como fundamento na **Tomada de Preços n.º 2021.08.12.44-TP-ADM** devidamente homologado pelo **SECRETÁRIO DE INFRAESTRUTURA E DESENVOLVIMENTO URBANO**, Sr. _____ e a proposta da **CONTRATADA**, tudo parte integrante deste Termo, independente de transcrição.

CLÁUSULA SEGUNDA – DO OBJETO CONTRATUAL

2.1- A presente licitação tem como objeto, a **CONTRATAÇÃO DE SERVIÇOS PARA EXECUÇÃO DA OBRA DE REFORMA DA PRAÇA JOSÉ MOREIRA DE SOUSA DO BAIRRO SÃO FRANCISCO NO MUNICÍPIO DE PENTECOSTE**, conforme descrição no anexo I do edital e na proposta de preços da contratada que constituem parte integrante deste termo contratual e conforme pauta a seguir:

ITEM	DESCRIÇÃO	VALOR TOTAL

CLÁUSULA TERCEIRA – DO REGIME DE EXECUÇÃO E DAS CONDIÇÕES DO RECEBIMENTO DO OBJETO

3.1 – O contrato proveniente da presente licitação será executado de forma indireta sob o regime de execução empreitada por preço global, sendo a execução acompanhada, conforme o caso, nos termos do art. 67 e 73 da Lei federal nº 8.666/93 e alterações posteriores.

3.2 a Execução do objeto contratado deverá ser iniciado em até 05 (cinco) dias após a emissão da ordem de serviço.

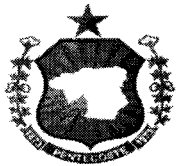

PREFEITURA MUNICIPAL

PENTECOSTE

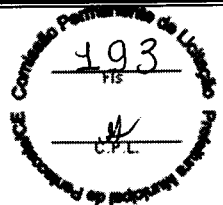

3.3- A administração rejeitará o objeto executado em desacordo com o contrato (art. 76 da lei Federal 8.666/93).

3.4 - O objeto do contrato não poderá ser objeto de cessão, subcontratação ou transferência, no todo ou em parte.

3.5. O contratado é obrigado a reparar, corrigir, remover, reconstruir ou substituir, às suas expensas, no total ou em parte, o objeto do contrato em que se verificarem vícios, defeitos ou incorreções resultantes da execução ou de materiais empregados.

3.6. O contratado é responsável pelos danos causados diretamente à Administração ou a terceiros, decorrentes de sua culpa ou dolo na execução do contrato, não excluindo ou reduzindo essa responsabilidade a fiscalização ou o acompanhamento pelo órgão interessado.

3.7. O contratado é responsável pelos encargos trabalhistas, previdenciários, fiscais e comerciais resultantes da execução do contrato.

3.8 – Do recebimento do objeto:

3.8.1 – O objeto deste contrato será recebido em duas etapas:

3.8.1.1 - **Provisoriamente**, pelo responsável por seu acompanhamento e fiscalização para efeito de posterior verificação da conformidade com as especificações do edital e/ou projeto da obra/serviço, mediante termo circunstanciado, assinado pelas partes em até 15 (quinze) dias da comunicação escrita do contratado;

3.8.1.2 - **Definitivamente**, por servidor ou comissão designada pela autoridade competente mediante termo circunstanciado, após vistoria e verificação da qualidade que comprove a adequação do objeto aos termos do Projeto da Obra e/ou Edital, observado o disposto no Art. 69 da lei 8.666/93.

CLÁUSULA QUARTA – DO VALOR

4.1-O valor total do presente Contrato é de R\$ _____ (_____), a ser pago de acordo com o determinado na Cláusula Sétima.

CLÁUSULA QUINTA – DA VIGÊNCIA DA PRORROGAÇÃO E PRAZO DE EXECUÇÃO

5.1- O contrato terá um prazo de vigência a partir da **assinatura por 180(cento e oitenta) dias**, podendo ser prorrogado nos casos e formas previstos na Lei nº 8.666/93 e suas alterações posteriores.

CLÁUSULA SEXTA – DAS ALTERAÇÕES CONTRATUAIS

6.1 - O presente contrato poderá ser alterado, com as devidas justificativas, nos seguintes casos:

I - Unilateralmente pela Administração:

- Quando houver modificação do projeto ou das especificações, para melhor adequação técnica aos seus objetivos;
- Quando necessária a modificação do valor contratual em decorrência de acréscimo ou diminuição quantitativa de seu objeto, nos limites permitidos por esta Lei;

II - Por acordo das partes:

- Quando conveniente a substituição da garantia de execução;
- Quando necessária a modificação do regime de execução da obra, em face de verificação técnica da inaplicabilidade dos termos contratuais originários;
- Quando necessária a modificação da forma de pagamento, por imposição de circunstâncias supervenientes, mantido o valor inicial atualizado, vedada a antecipação do pagamento, com relação ao cronograma financeiro fixado;
- Para restabelecer a relação que as partes pactuaram inicialmente entre os encargos do contratado e a retribuição da administração para a justa remuneração da obra, objetivando a manutenção do equilíbrio econômico-financeiro inicial do contrato.



PREFEITURA MUNICIPAL

PENTECOSTE

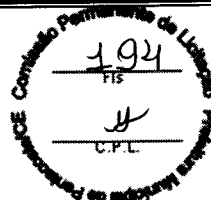

6.2 - O contratado fica obrigado a aceitar, nas mesmas condições contratuais, os acréscimos ou supressões que se fizerem na obra ou serviços, até 25% (vinte e cinco por cento) do valor inicial atualizado do contrato, conforme o disposto no § 1º, art. 65, da Lei n.º 8.666/93 e suas alterações posteriores.

CLÁUSULA SÉTIMA - DA FORMA DE PAGAMENTO DO PREÇO E DO CRITÉRIO REAJUSTE

7.1 - **O PAGAMENTO** será efetuado conforme andamento da obra ou cronograma físico financeiro, no prazo máximo de até 30 (trinta) dias contados da planilha de medição da obra, mediante a apresentação das Notas Fiscais/Faturas devidamente atestadas pelo Setor Competente, de acordo com as exigências administrativas em vigor.

7.2 - O Cronograma de desembolso máximo por período, será conforme estabelecido no cronograma físico financeiro, constante no anexo do presente edital.

7.3- Serão descontados da parcela sobre o valor da fatura, os valores decorrentes de indenizações ou de multas eventualmente registrados.

7.4 - A atualização financeira somente será promovida para equilíbrio econômico financeiro se acaso o contratado comprovar a variação mercadológica.

7.5 - Não haverá antecipação de pagamento.

7.6 -A Empresa vencedora deverá apresentar, junto com a fatura, como condição para que o pagamento seja efetuado, os comprovantes de regularidade fiscal.

7.7 - **PREÇOS:** Os preços ofertados devem ser apresentados com a incidência de todos os custos necessários para execução dos serviços, objeto da licitação, como todas as despesas com a mão-de-obra a ser utilizada, bem como todos os tributos, encargos trabalhistas, comerciais e quaisquer outras despesas que incidam ou venham a incidir sobre o objeto desta licitação, e que influenciem na formação dos preços desta Proposta.

7.8 - **REAJUSTE:** Os valores constantes das propostas não sofrerão reajuste, salvo os casos de equilíbrio econômico-financeiro devidamente sacramentado no Art. 65,II alínea "d" da Lei 8.666/93 e alterações posteriores, o preço poderá ser realinhado desde que a variação do preço seja solicitada e comprovada pela contratada.

CLÁUSULA OITAVAS OBRIGAÇÕES DA CONTRATANTE

8.1- A Contratante se obriga a proporcionar a Contratada, todas as condições necessárias ao pleno cumprimento das obrigações decorrentes da presente licitação, conforme estabelece a Lei n.º 8.666/93.

8.2 - Comunicar a contratada toda e qualquer ocorrência relacionada com a execução do objeto contratual, diligenciando nos casos que exigirem providências corretivas;

8.3- Providenciar o pagamento à contratada à vista das Notas Fiscais/Faturas e recibo, devidamente atestadas pelo setor competente.

8.4- Cabe ao contratante, a seu critério e através de servidor designado pela administração exerce ampla, e restrita e permanente fiscalização de todas as fases de execução das obrigações e do desempenho da Contratada, sem prejuízo do dever desta de fiscalizar seus empregados prepostos ou subordinados.

CLÁUSULA NONA DAS OBRIGAÇÕES DA CONTRATADA

9.1- Executar o objeto do Contrato de conformidade com as condições e prazos estabelecidos no edital, no Termo Contratual e na proposta vencedora do certame;

9.2- Manter durante toda a execução do objeto contratual, em compatibilidade com as obrigações assumidas, todas as condições de habilitação e qualificação exigidas na Lei de Licitações;

9.3- Utilizar profissionais devidamente habilitados;



PREFEITURA MUNICIPAL

PENTECOSTE

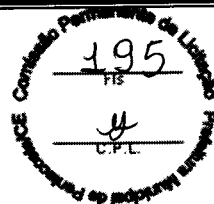

9.4- Providenciar a imediata correção das deficiências e/ou irregularidades apontadas pela Contratante;

9.5- Arcar com eventuais prejuízos causados à Contratante e/ou terceiros, provocados por ineficiência ou irregularidade cometida por seus empregados e/ou prepostos envolvidos na execução do objeto contratual;

10.6- Assumir inteira responsabilidade com todas as despesas diretas e indiretas com as pessoas envolvidas na execução do objeto contratual, que não terão nenhum vínculo empregatício com a Contratante;

9.7- Aceitar nas mesmas condições contratuais os acréscimos e supressões até o limite fixado no § 1º, do art. 65, da Lei no 8.666/93 e suas alterações posteriores;

9.8- A contratada declara aceitar, integralmente, todos os métodos e processos de inspeção, verificação e controle a serem adotados pela contratante.

9.9 - A contratada declara concordância com a adequação do projeto parte integrante do edital de licitação e as alterações contratuais sob alegação de falhas ou omissões em qualquer das peças, orçamentos, plantas, especificações, memoriais e estudos técnicos preliminares do projeto não poderão ultrapassar, no seu conjunto, dez por cento do valor total do contrato, computando-se esse percentual para verificação do limite previsto no § 1º do art. 65 da Lei nº 8.666, de 1993.

9.10 - A responsabilidade pela qualidade da obra, materiais e serviços executados/fornecidos, será da empresa contratada, inclusive a promoção de readequações, sempre que detectadas impropriedades que possam comprometer a execução do objeto licitado.

CLÁUSULA DÉCIMA - DA DOTAÇÃO ORÇAMENTÁRIA

10.1- As despesas decorrentes do contrato a ser celebrado com a empresa vencedora, correrão por conta da dotação orçamentária a seguir:

SERVIÇO	UNIDADE ORÇAMENTÁRIA	PROJETOS ATIVIDADES	ELEMENTO DE DESPESAS
Construção, reforma, e conservação de praças, canteiros e calçadas.	0601- Secretaria de Infraestrutura e Desenvolvimento Urbano	15.451.0284.1.007	4.4.90.51.00

CLÁUSULA DÉCIMA PRIMEIRA - DAS SANÇÕES ADMINISTRATIVAS

11.1- Pela inexecução total ou parcial das obrigações assumidas, garantidas a prévia defesa, a Administração poderá aplicar à Contratada, as seguintes sanções:

a) advertência.

b) Multa:

b.1) De 5% (cinco por cento), calculada sobre o valor a ser pago à Contratada, pelo atraso injustificado na execução do objeto contratual;

b.2). De 10% (dez por cento) sobre o valor do Contrato pela inexecução total ou parcial do objeto contratual;

b.3) Os valores das multas referidas neste item serão descontados "ex-officio" da licitante vencedora, mediante subtração a ser efetuada em qualquer fatura de crédito em seu favor que mantenha junto à Prefeitura de Pentecoste, independente de notificação ou interpelação judicial ou extrajudicial.

c) Suspensão temporária de participação em licitação e impedimento de contratar com a Administração por prazo não superior a 02 (dois) anos, nas hipóteses de execução irregular, atrasos ou inexecução de que resulte prejuízo para a administração.

d) Declaração de Inidoneidade para licitar ou contratar com a Administração Pública, de no mínimo 2 (dois) anos, ou enquanto perdurarem os motivos determinantes da punição ou até que seja promovida a sua reabilitação, nas hipóteses em que a execução irregular, os atrasos ou a inexecução associem-se à prática de ilícito penal.

CLÁUSULA DÉCIMA SEGUNDA - DA RESCISÃO CONTRATUAL



PREFEITURA MUNICIPAL

PENTECOSTE

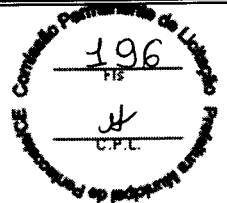

12.1 - A inexecução total ou parcial do contrato enseja a sua rescisão, com as consequências contratuais e as previstas na Cláusula anterior do presente termo.

12.2. Constituem motivo para rescisão do contrato:

- I - O não cumprimento de cláusulas contratuais, especificações, projetos ou prazos;
 - II - O cumprimento irregular de cláusulas contratuais, especificações, projetos e prazos;
 - III - A lentidão injustificada do seu cumprimento, levando a Administração a comprovar a impossibilidade da conclusão da obra, nos prazos estipulados;
 - IV - O atraso injustificado no início da obra;
 - V - A paralisação da obra, sem justa causa e prévia comunicação à Administração;
 - VI - A subcontratação total do seu objeto, a associação do contratado com outrem, a cessão ou transferência, total ou parcial, bem como a fusão, cisão ou incorporação, não admitidas no edital e no contrato;
 - VII - O desatendimento das determinações regulares da autoridade designada para acompanhar e fiscalizar a sua execução, assim como as de seus superiores;
 - VIII - O cometimento reiterado de faltas na sua execução;
 - IX - A decretação de falência ou a instauração de insolvência civil;
 - X - A dissolução da sociedade ou o falecimento do contratado;
 - XI - A alteração social ou a modificação da finalidade ou da estrutura da empresa, que prejudique a execução do contrato;
 - XII - Razões de interesse público, de alta relevância e amplo conhecimento, justificadas e determinadas pela máxima autoridade da esfera administrativa a que está subordinado o contratante e exaradas no processo administrativo a que se refere o contrato;
 - XIII - A supressão, por parte da Administração, de obras, acarretando modificação do valor inicial do contrato além do limite permitido no § 1º do art. 65 desta Lei;
 - XIV - A suspensão de sua execução, por ordem escrita da Administração, por prazo superior a cento e vinte dias;
 - XV - O atraso superior a noventa dias dos pagamentos devidos pela Administração decorrentes de obras já recebidos ou executados, salvo em caso de calamidade pública, grave perturbação da ordem interna ou guerra, assegurado ao contratado o direito de optar pela suspensão do cumprimento de suas obrigações até que seja normalizada a situação;
 - XVI - A não liberação, por parte da Administração, de área, local ou objeto para execução de obra, serviço ou fornecimento, nos prazos contratuais, bem como das fontes de materiais naturais especificadas no projeto;
 - XVII - A ocorrência de caso fortuito ou de força maior, regularmente comprovada, impeditiva da execução do contrato.
- a). Os casos de rescisão contratual serão formalmente motivados nos autos do processo, assegurado o contraditório e a ampla defesa.
- XVIII - Descumprimento do disposto no inciso V do art. 27, sem prejuízo das sanções penais cabíveis;

12.3 - A rescisão do contrato poderá ser:

- I - Determinada por ato unilateral e escrito da Administração, nos casos enumerados nos incisos I a XII e XVII do item anterior;
- II - Amigável, por acordo entre as partes, reduzida a termo no processo da licitação, desde que haja conveniência para a Administração;
- III - Judicial, nos termos da legislação;

12.4 A rescisão de que trata o subitem I do item anterior acarreta as consequências, previstas no art. 80 da Lei 8.666/93.

CLAUSULA DÉCIMA TERCEIRA – DA GARANTIA CONTRATUAL

13.1. Para garantir a execução das obras a CONTRATADA apresentou Garantia Contratual, conforme previsto no item 9 do edital, e no art. 56 da Lei 8.666/93 e alterações posteriores.

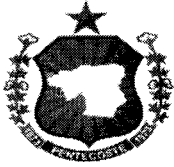

PREFEITURA MUNICIPAL

PENTECOSTE

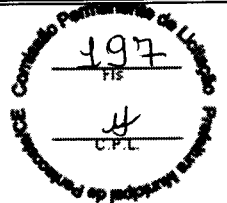

A Garantia foi apresentada na modalidade _____, no valor de R\$ _____ (_____), correspondente a 5% (cinco por cento) do valor ora contratado, devendo o seu prazo de validade ser permanentemente atualizado até a expedição do Termo de Recebimento Definitivo das Obras e Serviços.

13.2. A garantia prestada pelo contratado será liberada ou restituída após a execução do contrato, conforme termo de recebimento definitivo das obras e serviços, deduzido do valor, as infrações e multas por ventura cometidas.

CLAUSULA DÉCIMA QUARTA – DA PUBLICAÇÃO DO CONTRATO

14.1 - Em 20 (vinte) dias, contados de sua assinatura, o Contratante providenciará a publicação no quadro de avisos desta Prefeitura Municipal, o resumo, do presente termo de contrato.

CLÁUSULA DÉCIMA QUINTA – DO FORO

Fica eleito o foro da cidade de **Pentecoste**, para dirimir as questões relacionadas com a execução deste contrato não resolvidas pelos meios administrativos.

E, estando assim acertados, assinam o presente Instrumento, em 02 (duas) vias perante duas testemunhas que também o assinam, para que produza seus jurídicos e legais efeitos.

Pentecoste (CE), _____ e _____ de _____.

CONTRATANTE

CONTRATADA

Testemunhas:

01. _____ 02. _____
CPF: _____ CPF: _____



PREFEITURA MUNICIPAL

PENTECOSTE

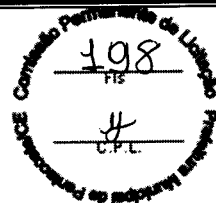

AS MICROEMPRESA OU EMPRESA DE PEQUENO PORTE DEVERÃO APRESENTAR O PRESENTE DOCUMENTO NO ENVELOPE DA DOCUMENTAÇÃO DE HABILITAÇÃO

ANEXO IV-DECLARAÇÃO DE MICROEMPRESA, EMPRESA DE PEQUENO PORTE

(PAPEL TIMBRADO DA PROPONENTE)

Declaramos para os efeitos do disposto na Lei Complementar nº 123, de 14 de dezembro de 2006, que a Empresa....., inscrita no CNPJ sob o nº, está enquadrada na categoria (Microempresa ou empresa de pequeno porte), bem como não está incluída nas hipóteses do § 4º, do art. 3º, da Lei supracitada.

.....
Nome e assinatura do representante
RG nº.....



PREFEITURA MUNICIPAL

PENTECOSTE

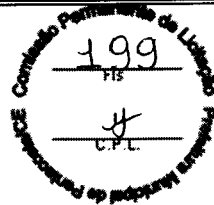

DOCUMENTO EXIGIDO NA HABILITAÇÃO

ANEXO V – MODELO DE DECLARAÇÃO – EMPREGADOR E PESSOA JURÍDICA

(PAPEL TIMBRADO DA PROPONENTE)

Á

Comissão de Licitação da Prefeitura Municipal de Pentecoste.

Ref. **Tomada de Preços N° 2021.08.12.44-TP-ADM**

DECLARAÇÃO

....., inscrita no CNPJ n°....., por intermédio de seu representante legal o (a)....., portador (a) da carteira de identidade n°..... e do CPF n°, DECLARA, para fins do disposto no inciso V, do art. 27 da lei n° 8.666, de 21 de julho de 1993, acrescida pela Lei n° 9.854 de 27 de outubro de 1999, que não emprega menor de dezoito anos em trabalho noturno, perigoso ou insalubre e não emprega menos de dezesseis anos.

Ressalva: emprega menor, a partir de quatorze anos, na condição de aprendiz ().

.....
(DATA)

.....
NOME

(Observação em caso afirmativo, assinalar a ressalva a cima)