

OBRA: EXECUÇÃO DE EQUIPAMENTOS(SKATE PARK, CARAMANCHÃO, QUIOQUES E ARQUIBANCADA) E SERVIÇOS COMPLEMENTARES DA PRAÇA DO CONJUNTO COHAB. BANCOS: SINAPI - 10/2021 - Ceará SEINFRA - 027 - Ceará B.D.I: 25,44% Prefeitura de Pentecoste Secretaria de Infraestrutura e Desenvolvimento Urbano

PLANILHA ORÇAMENTÁRIA - LOTE 02

Item	Código	Banco	Descrição	Und	Quant.	Valor Unit	Valor Unit com BDI	Total
9 BANCOS (COMPLEMENTO LOTE 01)								R\$ 5.671,27
9.1	C4085	SEINFRA	GRANITO POLIDO E=2cm, CINZA, ARGAMASSA DE CIMENTO E AREIA 1:4, C/ REJUNTAMENTO	m²	9,95	R\$ 305,58	R\$ 383,32	R\$ 3.814,03
9.2	87475	SINAPI	ALVENARIA DE VEDAÇÃO DE BLOCOS CERÂMICOS FURADOS NA VERTICAL DE 19X19X39CM (ESPESSURA 19CM) DE PAREDES COM ÁREA LÍQUIDA MENOR QUE 6M² SEM VÃOS E ARGAMASSA DE ASSENTAMENTO COM PREPARO EM BETONEIRA. AF_08/2014	m²	5,5	R\$ 79,80	R\$ 100,10	R\$ 550,56
9.3	87894	SINAPI	CHAPISCO APLICADO EM ALVENARIA (SEM PRESENÇA DE VÃOS) E ESTRUTURAS DE CONCRETO DE FACHADA, COM COLHER DE PEDREIRO. ARGAMASSA TRAÇO 1:3 COM PREPARO EM BETONEIRA 400L. AF_08/2014	m²	4,19	R\$ 5,23	R\$ 6,56	R\$ 27,49
9.4	C3546	SEINFRA	MUTIRÃO MISTO - REBOCO C/ ARGAMASSA DE CAL TRAÇO 1:4 P/PAREDE	m²	4,19	R\$ 13,79	R\$ 17,30	R\$ 72,48
9.5	C0842	SEINFRA	CONCRETO P/VIBR., FCK 20 MPa COM AGREGADO ADQUIRIDO	m³	1,1	R\$ 416,71	R\$ 522,72	R\$ 574,99
9.6	C2784	SEINFRA	ESCAVAÇÃO MANUAL SOLO DE 1A.CAT. PROF. ATÉ 1.50m	m³	1,5	R\$ 41,20	R\$ 51,88	R\$ 77,52
9.7	85882	SINAPI	ARMACAO EM TELA DE AÇO SOLDADA NERVURADA Q-82, AÇO CA-60, 4,2MM, MALHA 15X15CM	m²	7	R\$ 21,59	R\$ 27,08	R\$ 189,58
9.8	92268	SINAPI	FABRICAÇÃO DE FÓRMA PARA LAJES, EM CHAPA DE MADEIRA COMPENSADA PLASTIFICADA, E = 18 MM. AF_09/2020	m²	2,75	R\$ 105,70	R\$ 132,59	R\$ 364,82
10 PAVIMENTAÇÃO E ACESSIBILIDADE (COMPLEMENTO LOTE 01)								R\$ 35.215,20
10.1	93680	SINAPI	EXECUÇÃO DE PÁTIO/ESTACIONAMENTO EM PISO INTERTRAVADO, COM BLOCO RETANGULAR COLORIDO DE 20 X 10 CM, ESPESSURA 6 CM. AF_12/2015	m²	103,28	R\$ 48,02	R\$ 60,24	R\$ 6.221,20
10.2	94273	SINAPI	ASSENTAMENTO DE GUIA (MEIO-FIO) EM TRECHO RETO, CONFECCIONADA EM CONCRETO PRÉ-FABRICADO, DIMENSÕES 100X15X13X30 CM (COMPRIMENTO X BASE INFERIOR X BASE SUPERIOR X ALTURA), PARA VIAS URBANAS (USO VIÁRIO). AF_08/2016	M	50,11	R\$ 36,16	R\$ 45,36	R\$ 2.272,94
10.3	94275	SINAPI	ASSENTAMENTO DE GUIA (MEIO-FIO) EM TRECHO RETO, CONFECCIONADA EM CONCRETO PRÉ-FABRICADO, DIMENSÕES 100X15X13X20 CM (COMPRIMENTO X BASE INFERIOR X BASE SUPERIOR X ALTURA), PARA URBANIZAÇÃO INTERNA DE EMPREENDIMENTOS. AF_08/2016_P	M	10,25	R\$ 34,42	R\$ 43,18	R\$ 442,58
10.4	C3449	SEINFRA	MEIO FIO PRÉ MOLDADO (0,07x0,30x1,00)m C/REJUNTAMENTO	M	16,84	R\$ 22,25	R\$ 27,91	R\$ 464,43
10.5	98882	SINAPI	PISO CIMENTADO, TRAÇO 1:3 (CIMENTO E AREIA), ACABAMENTO RÚSTICO, ESPESSURA 3,0 CM, PREPARO MECÂNICO DA ARGAMASSA. AF_09/2020	m²	12,13	R\$ 32,96	R\$ 41,35	R\$ 501,52
10.6	73675	SINAPI	PISO DE CONCRETO ACABAMENTO RÚSTICO ESPESSURA 7CM COM JUNTAS EM MADEIRA	m²	17,1	R\$ 73,96	R\$ 92,78	R\$ 1.586,46
10.7	C0773	SEINFRA	CHAPIM PRÉ-MOLDADO DE CONCRETO	m²	79,42	R\$ 111,40	R\$ 139,74	R\$ 11.098,18
10.8	CX05	Próprio	CORRIMÃO DUPLO DE AÇO GALVANIZADO 1.1/2	M	32,8	R\$ 270,99	R\$ 339,93	R\$ 11.081,71
10.9	C2900	SEINFRA	PINTURA PROTEÇÃO C/INIBIDOR MIGRATÓRIO CORROSÃO, 3 DEMÃOS (CORRIMÃO)	m²	33,18	R\$ 20,67	R\$ 25,93	R\$ 880,31
10.10	C2473	SEINFRA	PINTURA C/ TINTA EPOXI EM ESTRUTURA DE AÇO CARBONO 50 MICRA C/REVÓLVER (CORRIMÃO)	m²	33,18	R\$ 16,48	R\$ 20,67	R\$ 685,91
11 REVESTIMENTO E PINTURA ALVENARIA EXISTENTE								R\$ 23.211,02
11.1 PINTURA DIVERSAS								R\$ 20.402,19
11.1.1	C1614	SEINFRA	LATEX DUAS DEMÃOS EM PAREDES EXTERNAS S/MASSA	m²	612,3	R\$ 20,74	R\$ 26,02	R\$ 15.929,75
11.1.2	C1910	SEINFRA	PINTURA P/PISO À BASE LATEX ACRÍLICO, TIPO "NOVACOR"	m²	153,88	R\$ 23,17	R\$ 29,06	R\$ 4.472,44
11.2 REVESTIMENTO MURO DE ARRIMO (EXISTENTE)								R\$ 2.808,83
11.2.1	C0776	SEINFRA	CHAPISCO C/ ARGAMASSA DE CIMENTO E AREIA S/PENEIRAR TRAÇO 1:3 ESP.= 5mm P/ PAREDE	m²	45,3	R\$ 6,17	R\$ 7,74	R\$ 350,61
11.2.2	C3028	SEINFRA	REBOCO C/ ARGAMASSA DE CIMENTO E AREIA PENEIRADA, TRAÇO 1:3	m²	45,3	R\$ 43,26	R\$ 54,27	R\$ 2.458,22
TOTAL SERVIÇOS COM BDI:								R\$ 388.305,57

Edmar da Silva Azevedo
ENGENHEIRO CIVIL
CREA-CE 44465-D

OBRA: CONSTRUÇÃO DA PRAÇA DO CONJUNTO COHAB - PENTECOSTE - CE

LOCAL: RUA MIGUEL SOARES MOURA - CONJUNTO COHAB

CRONOGRAMA FÍSICO FINANCEIRO

ITEM	DISCRIMINAÇÃO	MESES							TOTALS	%	TOTAL ACUMULADO
		1	2	3	4	5	6	7			
01	SERVIÇOS INICIAIS	R\$ 12.628,69 100,00%							R\$ 12.628,69	3,25%	R\$ 12.628,69
02	SERVIÇOS PRELIMINARES	R\$ 29.528,36 60,00%	R\$ 19.685,58 40,00%						R\$ 49.213,94	12,67%	R\$ 61.842,63
03	QUIOSQUES				R\$ 24.796,38 50,00%	R\$ 24.796,38 50,00%			R\$ 49.592,76	12,77%	R\$ 111.435,39
04	CARAMANCHÃO						R\$ 14.110,77 100%		R\$ 14.110,77	3,63%	R\$ 125.546,16
05	PISTA DE SKATE PARK	R\$ 19.000,00 13,82%		R\$ 69.736,34 50%	R\$ 50.736,34 36,38%				R\$ 139.476,67	35,92%	R\$ 265.022,83
06	ARQUIBANCADA			R\$ 11.199,08 50,00%		R\$ 11.199,08 50%			R\$ 22.398,15	5,77%	R\$ 287.420,98
07	SERVIÇOS DIVERSOS						R\$ 6.128,40 20%	R\$ 24.513,58 80%	R\$ 30.641,98	7,89%	R\$ 318.062,96
08	PAISAGISMO (COMPLEMENTO LOTE 01)							R\$ 6.145,12 100%	R\$ 6.145,12	1,58%	R\$ 324.208,08
09	BANCOS (COMPLEMENTO LOTE 01)				R\$ 2.835,64 50,00%	R\$ 2.835,64 50%			R\$ 5.671,27		
10	PAVIMENTAÇÃO E ACESSIBILIDADE (COMPLEMENTO LOTE 01)					R\$ 11.738,40 33%	R\$ 19.955,28 57%	R\$ 3.521,52 10%	R\$ 35.215,20		
11	REVESTIMENTO E PINTURA ALVENARIA EXISTENTE	R\$ 11.605,51 50,00%	R\$ 11.605,51 50%						R\$ 23.211,02		
	TOTAL DO MÊS (R\$)	R\$ 42.157,05	R\$ 50.291,09	R\$ 81.343,85	R\$ 89.569,43	R\$ 50.569,49	R\$ 40.194,45	R\$ 34.180,22	R\$ 388.305,57		
	TOTALS ACUMULADOS (R\$)	R\$ 42.157,05	R\$ 92.448,14	R\$ 173.791,99	R\$ 263.361,41	R\$ 313.930,90	R\$ 354.125,35	R\$ 388.305,57		83,49%	
	PERCENTUAL ACUMULADO	10,86%	23,81%	44,76%	67,82%	80,85%	91,20%	100,00%			

COMISSÃO PERMANENTE DE LICITAÇÃO
Folha 301

OBRA: EXECUÇÃO DE EQUIPAMENTOS(SKATE PARK, CARAMANCHÃO, QUIOSQUES E ARQUIBANCADA) E SERVIÇOS COMPLEMENTARES DA PRAÇA DO CONJUNTO COHAB



Prefeitura de Pentecoste

Secretaria de Infraestrutura e Desenvolvimento Urbano

MEMORIAL DE CÁLCULO

Item	Descrição	Und	Quant.	Memória de Cálculo
1	SERVIÇOS PRELIMINARES			
1.1	PLACA PADRÃO DE OBRA, TIPO BANNER	m²	18	PLACA LOTE 01= 3 X 4 = 12M2. PLACA LOTE 02: 3 X 2. = 6M2
1.3	INSTALAÇÕES PROVISÓRIAS DE ÁGUA	UN	1,0	= 1 UNIDADE
1.3	BARRACÃO ABERTO	m²	20,0	= 5 X 4 =20M2
1.4	INSTALAÇÕES PROVISÓRIAS DE ESGOTO	UN	1,0	= 1 UNIDADE
1.5	INSTALAÇÕES PROVISÓRIAS DE ESGOTO	UN	1,0	= 1 UNIDADE
2	SERVIÇOS PRELIMINARES			
2.1	LIMPEZA DE TERRENO			
2.1	RASPAGEM E LIMPEZA DO TERRENO	m²	3.395,0	= ÁREA DE PAVIMENTAÇÃO: 3.395M2
2.2	DEMOLIÇÕES E RETIRADAS			
2.2.1	RETIRADA DE MEIO FIO DE PEDRA GRANÍTICA	M	277,85	= 277,85 METROS EXISTENTE
2.2.2	DEMOLIÇÃO DE ALVENARIA DE TIJOS S/ REAPROVEITAMENTO	m³	3,7	= INÍCIO QUIOSQUE: 0,10 X 2,50 X 14,80 = 3,70M3
2.2.3	DEMOLIÇÃO DE CONCRETO SIMPLES	m³	0,9	= CALÇADA ARENINHA: 0,60 X 0,15 X 10 = 0,90 M3
2.2.4	RETIRADA DE PAVIMENTAÇÃO EM PARALELEPÍPEDO OU PEDRA TOSCA	m³	496,7	= FRENTE CRECHE E ARENINHA: 1,20 X142 = 170,40M2 FUNDO CRECHE/ PRAÇA= 1,70 X 51=86,70M2 ÁREA FAIXA DE PEDESTRE: (0,60 X44)+(5,2X44) = 239,60M2 TOTAL: 496,70M2
2.2.5	CARGA MANUAL DE ENTULHO EM CAMINHÃO BASCULANTE	m³	167,75	= 0,10 X 496,70 = 49,67M2 0,90M3 3,7M3 277,85 X 0,07 X 0,30 = 113,5M3 TOTAL: 167,75M3
2.2.6	TRANSPORTE DE MATERIAL, EXCETO ROCHA EM CAMINHÃO ATÉ 1KM	m³	167,75	= 0,10 X 496,70 = 49,67M2 0,90M3 3,7M3 277,85 X 0,07 X 0,30 = 113,5M3 TOTAL: 167,75M3
2.2.7	RETIRADA DE ÁRVORES	UN	6,0	= 6 UNIDADES
2.3	MOVIMENTO DE TERRA			
2.3.1	CORTE E ATERRO COMPENSADO S/CONTROLE DO GRAU DE COMPACTAÇÃO	m³	1.556,08	= A1 +A2XCOMPRIMENTO/2 CORTE AA - BB = (19,53 + 14,52)X23/2 = 391,58M3 CORTE BB -CC = (14,52 + 9,98)X55/2 = 673,75M3 CORTE CC - DD = (9,98 + 32,68)X15/2 = 319,95M3 CORTE DD - EE = (32,68 + 1,48)X10/2 = 170,80M3 TOTAL: 1.556,08M3
3	QUIOSQUES			
3.1	SERVIÇOS PRELIMINARES			
3.1.1	LOCAÇÃO DA OBRA - EXECUÇÃO DE GABARITO	m²	13,69	= 3,70 X 3,70 = 13,69M2
3.2	INFRAESTRUTURA			
3.2.1	ESCAVAÇÃO MANUAL CAMPO ABERTO EM TERRA ATÉ 2M	m³	1,6	= BLOCOS: (0,60X0,60X0,60)X5 = 1,08M3 VIGA INFER.: ((3,4X4)+1,95+1,50)X 0,15X0,20 = 17,05M X 0,2 X 0,15 = 0,51M3 TOTAL: 1,60M3
3.2.2	FORMA DE TÁBUAS DE 1" DE 3A. P/FUNDAÇÕES UTIL. 5 X	m²	14,02	= BLOCOS: (0,60X0,60)X4X5 = 7,2M2 ANEL IMPERME: ((3,4X4)+1,95+1,50)= 17,05M X 0,20 X 2 =6,82m2 TOTAL: 14,02M2

Edinês da Silva Azevedo
ENGENHEIRO CIVIL
CREA-CE 44465-D

COMISSÃO PERMANENTE DE LICITAÇÃO
 Folha 302

OBRA: EXECUÇÃO DE EQUIPAMENTOS(SKATE PARK, CARAMANCHÃO, QUIOQUES E ARQUIBANCADA) E SERVIÇOS COMPLEMENTARES DA PRAÇA DO CONJUNTO COHAB



Secretaria de Infraestrutura e Desenvolvimento Urbano

MEMORIAL DE CÁLCULO

Item	Descrição	Und	Quant.	Memória de Cálculo
3.2.3	ARMAÇÃO DE BLOCO, VIGA BALDRAME OU SAPATA UTILIZANDO AÇO CA-50 DE 10 MM - MONTAGEM. AF_08/2017	KG	53,56	= RADIER: (4X0,75)X5= 15X0,617= 9,26KG VIGAS: 17,95X 4 = 71,8MX0,617=44,3KG TOTAL: 53,56KG
3.2.4	CONCRETO P/VIBR., FCK 25 MPa COM AGREGADO ADQUIRIDO	m³	1,59	= BLOCOS: (0,60X0,60X0,60)X5 = 1,08M3 VIGAS: (17,05 X 0,20 X 0,15) = 0,51m3 TOTAL: 1,59M3
3.3	SUPERESTRUTURA			
3.3.1	CONCRETO P/VIBR., FCK 25 MPa COM AGREGADO ADQUIRIDO	m³	0,29	= PILARES: (0,15X0,15)X5 = 0,1125m3 VIGAS: 17,05 X 0,10X0,10 = 0,17M3 TOTAL: 0,29M3
3.3.2	ARMAÇÃO DE PILAR OU VIGA DE UMA ESTRUTURA CONVENCIONAL DE CONCRETO ARMADO EM UMA EDIFICAÇÃO TÉRREA OU SOBRADO UTILIZANDO AÇO CA-50 DE 10,0 MM - MONTAGEM. AF_12/2015	KG	89,98	= PILARES= (3,80 X 4 X 5) = 76M X 0,617KG = 47,90KG VIGAS= (17,05 X4UND)= 68,2 M X 0,617 = 42,08KG TOTAL: 89,98KG
3.3.3	FORMA PLANA CHAPA COMPENSADA RESINADA, ESP.= 10mm UTIL. 3X	m²	12,41	= PILARES: (0,15X3X4)X5 = 9M2 VIGAS: (17,05X0,10)X2L= 3,41M2 TOTAL: 12,41M2
3.4	PAREDES E PAINES			
3.4.1	ALVENARIA DE TJOLO CERÂMICO FURADO (9x19x19)cm C/ARGAMASSA MISTA DE CAL HIDRATADA ESP.=10cm (1:2:8)	m²	43,51	= (3,40X2,90)X4 = 39,44M2 - (3 - 1,68 - 1,47 - 1,35 - 0,32) = 31,62M2 (2,1+1,50)X2,90 = 10,44M2 0,50X2,90 = 1,45M2 TOTAL: 31,62+10,44+1,45= 43,51M2
3.4.2	LAJE PRÉ-FABRICADA P/ FÓRRO - VÃO DE 3,01 A 4 m	m²	13,69	= 3,70 x 3,70 = 13,69M2
3.4.3	BANCADA DE GRANITO CINZA E=2cm	m²	1,35	= 3 X 0,45 = 1,35M2
3.5	REVESTIMENTOS			
3.5.1	CHAPISCO C/ ARGAMASSA DE CIMENTO E AREIA S/PENEIRAR TRAÇO 1:3 ESP.= 5mm P/ PAREDE	m²	87,02	= ÁREA DA ALVENARIA X 2 43,51 X 2 = 87,02M2
3.5.2	REBOCO C/ ARGAMASSA DE CIMENTO E AREIA PENEIRADA, TRAÇO 1:3	m²	12,92	= ÁREA DA ALVENARIA X 2 - EMBOÇO 43,51 X 2 = 87,02M2 - 74,1 = 12,92M2
3.5.3	EMBOÇO C/ ARGAMASSA DE CIMENTO E AREIA S/ PENEIRAR, TRAÇO 1:3	m²	74,1	= REVESTIMENTO INTERNO: 37,5M2 REVESTIMENTO EXTERNO: 36,58M2 TOTAL: 74,1M2
3.5.4	REBOCO C/ ARGAMASSA DE CAL EM PASTA E AREIA PENEIRADA TRAÇO 1:3 ESP=5 mm P/ TETO	m²	10,82	= 5,95+2,92+1,95 = 10,82M2
3.5.5	CHAPISCO C/ ARGAMASSA DE CIMENTO E AREIA S/ PENEIRAR TRAÇO 1:4 P/ TETO	m²	10,82	= 5,95+2,92+1,95 = 10,82M2
3.5.6	TIJOLINHO APARENTE 6,50x18cm C/ ARGAMASSA DE CIMENTO E AREIA 1:3	m²	36,58	= (3,70X3,00)X4 = 44,4M2 - (3 - 1,68 - 1,47 - 1,35 - 0,32) = 36,58M2
3.5.7	REJUNTAMENTO C/ ARG. PRÉ-FABRICADA, JUNTA ATÉ 2mm EM CERÂMICA, ATÉ 30x30 cm (900 cm²) (PAREDE/PISO)	m²	74,1	= TOTAL REVESTIMENTO = 74,1M2
3.5.8	CERÂMICA ESMALTADA RETIFICADA C/ ARG. PRÉ-FABRICADA ATÉ 30x30cm (900cm²) - PEI-5/PEI-4 - P/ PAREDE	m²	37,05	= BANHEIRO = (1,95X2+1,50X2)X 1,80 = 12,42M2 INTERNO: ÁREA DE VENDAS= ((1,75X2+3,70+0,5+2,1)) X 1,80 = 15,7M2 COZINHA: (1,5X2+1,3+0,50) X 1,80 = 8,64M2 TOTAL: 12,5+16+9= 37,5M2
3.6	PISO			
3.6.1	PISO MORTO CONCRETO FCK=13,5MPa C/PREPARO E LANÇAMENTO	m³	0,541	= 5,95+2,92+1,95 = 10,82 X 0,05 = 0,541M3
3.6.2	CERÂMICA ESMALTADA RETIFICADA C/ ARG. PRÉ-FABRICADA ATÉ 30x30 cm (900 cm²) - PEI-5/PEI-4 - P/ PISO	m²	10,82	= 5,95+2,92+1,95 = 10,82M2
3.6.3	REJUNTAMENTO C/ ARG. PRÉ-FABRICADA, JUNTA ATÉ 2mm EM CERÂMICA, ATÉ 30x30 cm (900 cm²) (PAREDE/PISO)	m²	10,82	= ÁREA DA CERÂMICA = 10,82M2
3.6.3	SOLEIRA DE GRANITO L= 15cm	M	1,5	= (0,70 + 0,80) = 1,5M
3.7	TELHADO			
3.7.1	COBERTURA TELHA CERÂMICA (RIPA, CAIBRO, LINHA)	m²	28,1	= 5,3 X 5,3 = 28,09M2
3.7.2	CUMEEIRA TELHA CERÂMICA, EMBOÇADA	M	15,0	= 3,75 X 4 = 15 METROS

Edinaldo da Silva Azevedo
 ENGENHEIRO CIVIL
 CREA-CE 44465-D

OBRA: EXECUÇÃO DE EQUIPAMENTOS(SKATE PARK, CARAMANCHÃO, QUIOQUES E ARQUIBANCADA) E SERVIÇOS COMPLEMENTARES DA PRAÇA DO CONJUNTO COHAB



Secretaria de Infraestrutura e Desenvolvimento Urbano

MEMORIAL DE CÁLCULO

Item	Descrição	Und	Quant.	Memória de Cálculo
3.7.3	BEIRA E BICA EM TELHA COLONIAL	M	21,2	= 5,3 X 4 = 21,2M
3.7.4	BEIRAL DE MADEIRA DE (2 X 8)cm, INCLUSIVE PINTURA	M	21,2	= 5,3 X 4 = 21,2M
3.8	INSTALAÇÕES ELÉTRICAS			
3.8.1	QUADRO DE MEDIÇÃO PADRÃO COELCE	UN	1,0	= 01 UNIDADES
3.8.2	MINI POSTE H=1.50m REX MONO E ROLDANA - PADRÃO POPULAR	UN	1,0	= 1 UNIDADES
3.8.3	QUADRO DE DISTRIBUIÇÃO EMBUTIR ATÉ 6 DIVISÕES, S/BARRAMENTO	UN	1,0	= 1 UNIDADES
3.8.4	ELETRODUTO FLEXÍVEL CORRUGADO REFORÇADO, PVC, DN 20 MM (1/2"), PARA CIRCUITOS TERMINAIS, INSTALADO EM LAJE - FORNECIMENTO E INSTALAÇÃO. AF_12/2015	M	35,0	= 2+2+1,5+1,5+1+1+1,5+1,5+1+1+1,5+2*3 + 3*2,5+1+5 = 35M
3.8.5	CABO ISOLADO PVC 750V 2,5MM2	M	44,0	= (1,5+ 2+1+2,5*2+1,5+1+1,5+1,1)X 3F = 44M
3.8.6	CAIXA DE LIGAÇÃO PVC 4" X 2"	UN	9,0	= 9 UNIDADES
3.8.7	CAIXA DE LIGAÇÃO PVC 4" X 4"	UN	3,0	= 3 UNIDADES
3.8.8	CABO DE COBRE FLEXÍVEL ISOLADO, 1,5 MM², ANTI-CHAMA 0,6/1,0 KV.	M	34,0	= 1,5*8+1*3+2 = 17 X 2F = 34 M
3.8.9	INTERRUPTOR DUAS TECLAS SIMPLES 10A 250V	UN	1,0	= 1 UNIDADES
3.8.10	TOMADA DUPLA DE EMBUTIR 2P+T 10A-250V	UN	1,0	= 1 UNIDADES
3.8.10	INTERRUPTOR UMA TECLA SIMPLES 10A 250V	UN	2,0	= 2 UNIDADES
3.8.11	TOMADA UNIVERSAL 10A 250V	UN	3,0	= 3 UNIDADES
3.8.12	LUMINÁRIA ARANDELA TIPO TARTARUGA, COM GRADE, PARA 1 LÂMPADA DE 18 W - FORNECIMENTO E INSTALAÇÃO.	UN	2,0	= 2 UNIDADES
3.8.13	LÂMPADA COMPACTA DE LED 18W, BASE E27 COM SOQUETE PVC - FORNECIMENTO E INSTALAÇÃO.	UN	3,0	= 3 UNIDADES
3.8.14	ATERRAMENTO COMPLETO C/ HASTE COPPERWELD 5/8"X 2.40M	UN	1,0	= 1 UNIDADES
3.8.15	DISJUNTOR MONOPOLAR EM QUADRO DE DISTRIBUIÇÃO 16A	UN	2,0	= 2 UNIDADES
3.8.16	DISJUNTOR MONOPOLAR EM QUADRO DE DISTRIBUIÇÃO 25A	UN	1,0	= 1 UNIDADE
3.9	INSTALAÇÕES HIDRÁULICAS			
3.9.1	CAIXA D'ÁGUA EM FIBERGLASS - CAP. 500L	UN	1,0	= 1 UNIDADES
3.9.2	REGISTRO DE GAVETA BRUTO, LATAO, ROSCÁVEL, 1", INSTALADO EM RESERVAÇÃO DE ÁGUA DE EDIFICAÇÃO QUE POSSUA RESERVATÓRIO DE FIBRA FIBROCIMENTO.	UN	2,0	= 1 UNIDADES
3.9.3	REGISTRO DE PRESSÃO BRUTO, LATAO, ROSCÁVEL, 3/4", COM ACABAMENTO E CANOPLA CROMADOS. FORNECIDO E INSTALADO EM RAMAL DE ÁGUA. AF_12/2014	UN	2,0	= 2 UNIDADES
3.9.4	TORNEIRA DE BOIA, ROSCÁVEL, 3/4", FORNECIDA E INSTALADA EM RESERVAÇÃO DE ÁGUA. AF_06/2016	UN	1,0	= 1 UNIDADES
3.9.5	TUBO PVC SOLD. MARROM D= 25mm (3/4")	M	16,0	= 16 METROS
3.9.6	TUBO PVC SOLD. MARROM D= 32mm (1")	M	3,0	= 3 METROS
3.9.7	JOELHO 90 PVC SOLD./ROSCA. D= 20mmX1/2"	UN	2,0	= 2 UNIDADES
3.9.8	JOELHO REDUÇÃO PVC SOLD.MARROM D=32X25mm (1"X3/4")	UN	1,0	= 1 UNIDADES
3.9.9	TÊ PVC SOLD. MARROM D= 25mm (3/4")	UN	1,0	= 1 UNIDADES
3.9.10	JOELHO PVC SOLDÁVEL D=25mm (3/4")	UN	4,0	= 4 UNIDADES
3.9.11	TÊ PVC SOLD. MARROM D= 32mm (1")	UN	1,0	= 1 UNIDADE
3.9.12	ADAPTADOR PVC P/ REGISTRO 25mm (3/4")	UN	4,0	= 4 UNIDADES
3.9.13	ADAPTADOR PVC P/ REGISTRO 32mm (1")	UN	4,0	= 4 UNIDADES

Engenheiro da Silva Azevedo
ENGENHEIRO CIVIL
 CREA-CE 44465-D

COMISSÃO PERMANENTE DE LICITAÇÃO
Folha 304

OBRA: EXECUÇÃO DE EQUIPAMENTOS(SKATE PARK, CARAMANCHÃO, QUIOQUES E ARQUIBANCADA) E SERVIÇOS COMPLEMENTARES DA PRAÇA DO CONJUNTO COHAB



Secretaria de Infraestrutura e Desenvolvimento Urbano

MEMORIAL DE CÁLCULO

Item	Descrição	Und	Quant.	Memória de Cálculo
3.9.14	ADAPTADOR PVC SOLD. FLANGES LIVRES P/CX. D	UN	2,0	= 2 UNIDADES
3.10	INSTALAÇÕES SANITÁRIAS			
3.10.1	TUBO PVC BRANCO P/ESGOTO D=50mm (2")	M	3,0	= 3 METROS
3.10.2	TUBO PVC BRANCO P/ESGOTO D=40mm (1 1/2")	M	7,0	= 7 METROS
3.10.3	TUBO PVC BRANCO P/ESGOTO D=100MM (4	M	3,0	= 3 METROS
3.10.4	RALO SECO PVC RÍGIDO	UN	2,0	= 2 UNIDADES
3.10.5	JOELHO PVC BRANCO P/ESGOTO D=100mm (4")	UN	1,0	= 1 UNIDADE
3.10.6	FOSSA SEPTICA EM ANEIS PRE-MOLDADO CONCRETO, D=1,20M, PROFUNDIDADE 2 METROS COM TAMPA E FUNDO DE CONCRETO	UND	1,0	= 1 UNIDADE
3.10.6	JOELHO 45 PVC BRANCO PARA ESGOTO D=40mm (1 1/4")	UN	1,0	= 1 UNIDADE
3.10.7	JOELHO PVC BRANCO P/ESGOTO D=40mm (1 1/2")	UN	5,0	= 5 UNIDADES
3.10.8	JOELHO 45 PVC BRANCO PARA ESGOTO D=50mm (2")	UN	1,0	= 1 UNIDADE
3.10.9	CAIXA DE INSPEÇÃO EM ALVENARIA - TAMPA DE CONCRETO ESP. = 5cm	m²	0,64	= (0,80 X 0,80) = 0,64M2
3.11	LOUÇAS E METAIS			
3.11.1	BANCADA EM GRANITO P/ PIA DE COZINHA, INCL. CUBA DE AÇO INOX E ACESSÓRIOS	CJ	1,0	= 1 CONJUNTO
3.11.2	BACIA DE LOUÇA BRANCA C/CAIXA ACOPLADA	UN	1,0	= 1 UNIDADE
3.11.3	LAVATÓRIO DE LOUÇA BRANCA S/COLUNA C/TORNEIRA PLÁSTICA E ACESSÓRIOS - PADRÃO POPULAR	UN	1,0	= 1 UNIDADE
3.11.4	ASSENTO SANITARIO DE PLASTICO, TIPO CONVENCIONAL	UN	1,0	= 1 UNIDADE
3.11.5	PORTA PAPEL METÁLICO	UN	1,0	= 1 UNIDADE
3.11.6	SABONETEIRA METÁLICA	UN	1,0	= 1 UNIDADE
3.11.7	TORNEIRA DE PRESSÃO CROMADA LONGA P/PIA	UN	1,0	= 1 UNIDADE
3.11.8	ESPELHO CRISTAL, ESPESSURA 4MM, COM PARAFUSOS DE FIXAÇÃO, SEM MOLDURA	m²	0,64	= 0,80X0,80 = 0,64M2
3.12	ESQUADRIAS			
3.12.1	PORTA EXTERNA DE CEDRO LISA COMPLETA UMA FOLHA (0,80X 2,10)m	UN	2,0	= 2 UNIDADES
3.12.2	JANELA DE ALUMINIO MAXIMAR, FIXAÇÃO COM PARAFUSO, VEDAÇÃO COM ESPUMA EXPANSIVA PU, COM VIDROS, PADRONIZADA_AE_02/2016	m²	0,32	= (0,40 X 0,40)X2 = 0,32M2
3.12.3	GRADE DE FERRO TUBULAR C/MOLDURA EM BARRA CHATA DE FERRO	m²	4,35	= 3 X 1 = 3M2 1X1,35 = 1,35M2 TOTAL: 4,35M2
3.13	PINTURA QUIOSQUES			
3.13.1	LATEX DUAS DEMÃOS EM PAREDES INTERNAS S/MASSA	m²	49,56	= BANHEIRO= (1,95X2+1,50X2)X 1,10 = 8M2 INTERNO: ((1,75X2+3,70+2,1+1,30+0,5+0,5+(1,5X2)) X 1,30 = (18,98M2 - 1,8 - 0,35 - 0,81)= 16,02 TETO: 32,46M2 TOTAL: 49,56M2
3.13.2	ESMALTE DUAS DEMÃOS EM ESQUADRIAS DE MADEIRA	m²	6,72	= PORTAS = ((0,80X2,1) 2 X2 = 6,72M2
3.13.3	ESMALTE DUAS DEMÃOS EM ESQUADRIAS DE FERRO	m²	13,05	= 3X1=9M2 1,35X3= 4,05M2 TOTAL: 13,05M2
4	CARAMANCHÃO			
4.1	ESCAVAÇÃO MANUAL SOLO DE 1A.CAT. PROF. ATÉ 1.50m	m³	1,0	= (0,50 X 0,50 X 0,50)X8 = 1M3

Edmundo da Silva Azevedo
ENGENHEIRO CIVIL
CPEA-CE 44465-D

OBRA: EXECUÇÃO DE EQUIPAMENTOS(SKATE PARK, CARAMANCHÃO, QUIOQUES E ARQUIBANCADA) E SERVIÇOS COMPLEMENTARES DA PRAÇA DO CONJUNTO COHAB



Secretaria de Infraestrutura e Desenvolvimento Urbano

MEMORIAL DE CÁLCULO

Item	Descrição	Und	Quant.	Memória de Cálculo
4.2	CONCRETO P/VIBR., FCK 10 MPa COM AGREGADO ADQUIRIDO	m³	1,0	= (0,50 X 0,50 X 0,50)X8 = 1M3
4.3	LANÇAMENTO E APLICAÇÃO DE CONCRETO S/ ELEVAÇÃO	m³	1,0	= (0,50 X 0,50 X 0,50)X8 = 1M3
4.4	VIGA DE MADEIRA MASSARANDUBA 4" X 2"	M	93,0	= 3M X 31UND. = 93M
4.5	VIGA DE MADEIRA MACIÇA 6" X 3"	M	23,2	= 7,5 X 2 = 15M 2,05X4 = 8,2M TOTAL: 23,2M
4.6	VIGA DE MADEIRA MASSARANDUBA 3"X9"	M	49,2	= 2 X 8 X 3 = 48M 0,15 X 8 = 1,2M TOTAL: 49,2M
4.7	VERNIZ SINTETICO BRILHANTE, 2 DEMAOS	m²	59,68	= 3X9 = ((0,22*2,5*2+0,07*2,5*2)*16PILAR = (1,1+0,35) *16 = 23,2M² 6X3 = (0,15*7,5* 2 + 0,07*7,5*2)*2 = (2,25+1,05)*2 = 6,6M² (0,15*2,25* 2 + 0,07*2,25*2)*2 = (0,675+0,315)*2 = 1,98M² (0,10*3*2+0,05*3*2)*31 = (0,6+0,3)*31 = 27,9M² TOTAL: 59,68M²
5	PISTA DE SKATE PARK			
5.1	SERVIÇOS PRELIMINARES			
5.1.1	LOCAÇÃO DA OBRA - EXECUÇÃO DE GABARITO	m²	219,6	= 12 X 18,30 = 219,60M2
5.2	MOVIMENTO DE TERRA			
5.2.1	EXECUÇÃO DE FURO EM CONCRETO COM BROCA - Ø 1 1/2" A 2"	M	22,0	= 22 UNIDADES
5.2.2	ATERRO C/COMPACTAÇÃO MANUAL S/CONTROLE, MAT. C/AQUISIÇÃO	m³	47,9	= (0,85M2 X 4M)X2 = 6,8M3 (2,37M2 X 8M)=18,96M3 2,37M2 X 3,70 = 8,8M3 3,5M2 X 3,80 = 13,3M3 TOTAL: 47,86M3
5.2.3	ESCAVAÇÃO MANUAL SOLO DE 1A.CAT. PROF. ATÉ 1.50m	m³	3,0	= CINTA: ((18,31 X 2) + (9,60 X 2) + 2,85+ 4,15+ 6,75+ (3,4X2)+ 6,75 + 4,15 + 3) X 0,20 X 0,15= 90,27 X 0,15 X 0,15 = 2,03M3 TOTAL: 2,03M3
5.3	FUNDAÇÕES			
5.3.1	FORMA PARA CONCRETO "IN LOCO", INCLUSIVE DESFORMA	m²	26,37	= (18,15 +2,85+1,91+3,27+9,44)X2L X 2X 0,15 = 21,37M2 (6,60 +3,48+6,58)X 0,15 X2L = 5,00M2 TOTAL:26,37M2
5.3.2	CONCRETO P/VIBR., FCK 25 MPa COM AGREGADO ADQUIRIDO	m³	2,86	= VIGAS: (18,15 +2,85+1,91+3,27+9,44)X2L X(0,15X0,15) = 1,8M3 (6,60 +3,48+6,58)X 0,15 X0,15 X2 = 0,75M2 PILARES: 0,20 X 1,00X 0,20 X22 = 0,88M3 TOTAL: 3,23M3
5.3.3	LANÇAMENTO E APLICAÇÃO DE CONCRETO S/ ELEVAÇÃO	m³	2,86	= VIGAS: (18,15 +2,85+1,91+3,27+9,44)X2L X(0,15X0,15) = 1,8M3 (6,60 +3,48+6,58)X 0,15 X0,15 X2 = 0,75M2 PILARES: 0,20 X 1,00X 0,20 X22 = 0,88M3 TOTAL: 3,23M3
5.3.4	ARMADURA DE AÇO CA 50/60	KG	516,59	= PILARES - 10MM = 4FERROS X 1,3(AL)X0,62 X22UND. = 70,93KG PILARES - 5MM = 5X 0,62(AL)X0,15 X22UND. = 10,23KG VIGAS- 10MM = 4 X 52,28(COMP)X0,62= 129,03KG VIGAS - 5MM = 282X 0,40(COMP)X0,15 = 16,14KG TOTAL: 516,59
5.4	ESTRUTURAS			
5.4.1	FORMA PARA CONCRETO "IN LOCO", INCLUSIVE DESFORMA	m²	23,36	= VIGAS: 2LX0,15ALTX 18,15 COMP X2 UND= 10,89M2 2LX0,15ALTX 9,44 COMP X4 UND= 11,33M2 2LX0,15ALTX 1,90COMP X2 UND= 1,14M2 PILARES 4LX1,40ALTX 0,60 COMP X18UND= 60,48M2 TOTAL: 23,38M2

Edineide da Silva Azevedo
ENGENHEIRO CIVIL
CREA-CE 44465-D

COMISSÃO PERMANENTE DE LICITAÇÃO
Folha 306

OBRA: EXECUÇÃO DE EQUIPAMENTOS(SKATE PARK, CARAMANCHÃO, QUIOQUES E ARQUIBANCADA) E SERVIÇOS COMPLEMENTARES DA PRAÇA DO CONJUNTO COHAB



Secretaria de Infraestrutura e Desenvolvimento Urbano

MEMORIAL DE CÁLCULO

Item	Descrição	Und	Quant.	Memória de Cálculo
5.4.2	CONCRETO P/VIBR., FCK 25 MPa COM AGREGADO ADQUIRIDO	m³	2,32	= VIGAS:(18,15X2 + 9,44X4 + 1,90 X 2) X 0,15 X 0,15 = 1,75M3 PILARES: (0,15 X 1,40 X 0,15 X 18) = 0,57M3 TOTAL: 2,32M3
5.4.3	LANÇAMENTO E APLICAÇÃO DE CONCRETO S/ ELEVAÇÃO	m³	2,32	= VIGAS:(18,15X2 + 9,44X4 + 1,90 X 2) X 0,15 X 0,15 = 1,75M3 PILARES: (0,15 X 1,40 X 0,15 X 18) = 0,57M3 TOTAL: 2,32M3
5.4.4	ARMADURA DE AÇO CA 50/60	KG	722,77	= PILARES - 10MM = 4FERROS X 1,4(AL)X0,62 X18UND. = 62,19KG PILARES - 5MM = 7X 0,62(AL)X0,15 X18UND. = 12,03KG VIGAS- 10MM = 4 X 77,88(COMP)X0,62= 192,16KG VIGAS - 5MM = 390X 0,40(COMP)X0,15 = 24,02KG TOTAL: 722,77KG
5.5	PAREDES E PAINÉS			
5.5.1	ALVENARIA DE BLOCO DE CONCRETO (14x19x39)cm C/ARGAMASSA MISTA DE CAL HIDRATADA ESP=14 cm	m²	89,5	(4 + 1,85+ 7,90+1,40+12+3,25)X1,70ALT. = 51,68M2 TOTAL: 67,68M2
5.6	REVESTIMENTOS			
5.6.1	REBOCO C/ ARGAMASSA DE CIMENTO E AREIA PENEIRADA, TRAÇO 1:3	m²	65,54	LATERAIS: (1,4 X 12) X 2L = 33,6M2 6,11M2 X 3L = 18,33M2 6,33M2 PAREDE CENTRAL: ((1,4X0,80)*6,5/2)X2L = 7,3M2 TOTAL: 65,54M2
5.6.2	CHAPISCO C/ ARGAMASSA DE CIMENTO E AREIA S/PENEIRAR TRAÇO 1:3 ESP.= 5mm P/ PAREDE	m²	65,54	LATERAIS: (1,4 X 12) X 2L = 33,6M2 6,11M2 X 3L = 18,33M2 6,33M2 PAREDE CENTRAL: ((1,4X0,80)*6,5/2)X2L = 7,3M2 TOTAL: 65,54M2
5.7	PISO			
5.7.1	REGULARIZAÇÃO DE BASE C/ ARGAMASSA CIMENTO E AREIA S/ PENEIRAR, TRAÇO 1:3 - ESP= 3cm	m²	219,6	= 12 X 18,30 = 219,60M2
5.7.2	TELA DE AÇO ELETROSOLDADA COM FIOS DE 3,4mm C/ 15 cm (INSTALADO)	KG	213,01	= 219,60 X 0,97KG/M2 = 213,012KG
5.7.3	CONCRETO P/VIBR., FCK 25 MPa COM AGREGADO ADQUIRIDO	m³	21,96	= 213,01 X 0,10 = 21,30M3
5.7.4	LANÇAMENTO E APLICAÇÃO DE CONCRETO S/ ELEVAÇÃO	m³	21,96	= 213,01 X 0,10 = 21,30M3
5.7.5	FORMA PARA CONCRETO "IN LOCO", INCLUSIVE DESFORMA	m²	6,03	= 0,10 X 60,30 = 6,03M2
5.7.6	GRANILITE, MAMORITE POLIDO 1 FACE	m²	219,6	= 12 X 18,30 = 219,60M2
5.8	FERRAGENS			
5.8.1	TUBO AÇO GALV. C/OU S/COST.INCL.CONEXÕES D=50mm (2")	M	13,2	= 4 X 2 + 5,2 = 13,2 M
5.8.2	GUARDA CORPO C/ CORRIMÃO EM TUBO DE AÇO GALVANIZADO 2"	M	40,77	= 12 + 3,5X2 + 12 + 3,25 + 5,15 + 1,40 = 40,80 M
5.8.3	CANTONEIRA EM AÇO (6 x 6 x 1/2") - FORNECIMENTO E COLOCAÇÃO	M	0,5	= DET.03 = 0,50 M
5.9	PINTURA			

Edson da Silva Azevedo
ENGENHEIRO CIVIL
CREA-CE 44465-D

COMISSÃO PERMANENTE DE LICITAÇÃO
Folha 307

OBRA: EXECUÇÃO DE EQUIPAMENTOS(SKATE PARK, CARAMANCHÃO, QUIOQUES E ARQUIBANCADA) E SERVIÇOS COMPLEMENTARES DA PRAÇA DO CONJUNTO COHAB



Secretaria de Infraestrutura e Desenvolvimento Urbano

MEMORIAL DE CÁLCULO

Item	Descrição	Und	Quant.	Memória de Cálculo
5.9.1	TEXTURA ACRÍLICA 1 DEMÃO EM PAREDES EXTERNAS	m ²	67,68	= 1,00x2,10 = 2,1M2 1,70x4,00 = 6,8M2 1,70x1,85 = 3,15M2 1,70x7,90 = 13,43M2 1,00x5,00 = 5M2 1,00x3,40 = 3,4M2 1,00x3,40 = 3,4M2 1,70x1,40 = 2,38M2 1,70x12,00 = 20,4M2 1,70x3,25 = 5,53M2 1,00x2,10 = 2,1M2 TOTAL: 67,69M2
5.9.2	PINTURA PROTEÇÃO C/INIBIDOR MIGRATÓRIO CORROSÃO, 3 DEMÃOS	m ²	40,77	= 12 X 2 = 6,37 3,25X2 1,4 2,5 TOTAL: 40,77M X 0,90 X 2 = 73,4M2
6	ARQUIBANCADA			
6.1	SERVIÇOS PRELIMINARES			
6.1	LOCAÇÃO DA OBRA - EXECUÇÃO DE GABARITO	m ²	34,32	= 2,4 X 14,3 = 34,32M2
6.2	MOVIMENTO DE TERRA			
6.2.1	ESCAVAÇÃO MANUAL SOLO DE 1A.CAT. PROF. ATÉ 1.50m	m ³	4,57	= (14,3x4)x0,20x0,4 = 4,57m3
6.2.2	ATERRO C/COMPACTAÇÃO MANUAL S/CONTROLE, MAT. C/AQUISIÇÃO	m ³	15,0	= 1,27 X 0,20 X 14,3 = 3,63M3 0,70 X 0,82 X 14,3 = 8,2M3 0,70 X 0,31 X 14,4 = 3,13M3 TOTAL: 15M3
6.3	FUNDAÇÕES			
6.3.1	ALVENARIA DE PEDRA ARGAMASSADA (TRAÇO 1:3) C/AGREGADOS ADQUIRIDOS	m ³	4,95	= (14,3x4)x0,20x0,4 = 4,57m3 (2,4 X 2)x0,20x0,4 = 0,384M3 TOTAL: 4,95M3
6.4	PAREDES E PAINÉIS			
6.4.1	LAJE PRÉ-FABRICADA TRELIÇADA P/ PISO - VÃO ATÉ 1,80 m	m ²	40,04	= 0,60 X 14,30 = 8,58M2 (1,1 X 14,30)x2 = 31,46M2 TOTAL:40,04M2
6.4.2	ALVENARIA DE TIJOLO CERÂMICO FURADO (9x19x19)cm C/ARGAMASSA MISTA DE CAL HIDRATADA ESP=20 cm	m ²	56,85	= 0,37 x 14,30 = 5,30m2 0,82 x 14,30 = 11,73m2 (1,27x14,30)x2L = 36,32m2 LATERAIS: (1,75M2X2L) = 3,5M2 TOTAL: 56,85M2
6.4.3	REGULARIZAÇÃO DE BASE C/ ARGAMASSA CIMENTO E AREIA S/ PENEIRAR, TRAÇO 1:3 - ESP= 3cm	m ²	34,32	= REGULARIZAÇÃO LAJE = 2,4 X 14,3 = 34,32M2
6.5	REVESTIMENTOS			
6.5.1	CHAPISCO C/ ARGAMASSA DE CIMENTO E AREIA S/PENEIRAR TRAÇO 1:3 ESP.= 5mm P/ PAREDE	m ²	22,8	LATERAIS: (1,75M2X2L) = 3,5M2 TOTAL: 22,8M2
6.5.2	REBOCO C/ ARGAMASSA DE CIMENTO E AREIA PENEIRADA, TRAÇO 1:3	m ²	22,8	= (0,45 X 14,3)x3 = 19,3M2 LATERAIS: (1,75M2X2L) = 3,5M2 TOTAL: 22,8M2
6.6	PINTURA			
6.6.1	PINTURA P/PISO À BASE LATEX ACRÍLICO, TIPO "NOVACOR"	m ²	57,12	= (0,45 X 14,3)x3 = 19,3M2 LATERAIS: (1,75M2X2L) = 3,5M2 LAJE: (2,4 X 14,3) = 34,32M2 TOTAL: 57,12M2
7	SERVIÇOS DIVERSOS			
7.1	BICICLETÁRIO TUBO DE AÇO GALVANIZADO 3	UND	5,0	= 5 CONJUNTOS
7.2	LIXEIRA EM ANEL DE CONCRETO, D:50 E H:0,60CM	UND	10,0	=

[Assinatura]
Eduardo da Silva Azevedo
ENGENHEIRO CIVIL
CREA-CE 44465-D

PERMANENTE DE LICITAÇÃO
308
PONTA
-00

OBRA: EXECUÇÃO DE EQUIPAMENTOS(SKATE PARK, CARAMANCHÃO, QUIOQUES E ARQUIBANCADA) E SERVIÇOS COMPLEMENTARES DA PRAÇA DO CONJUNTO COHAB



Prefeitura de Pentecoste

Secretaria de Infraestrutura e Desenvolvimento Urbano

MEMORIAL DE CÁLCULO

Item	Descrição	Und	Quant.	Memória de Cálculo
8	PAISAGISMO (COMPLEMENTO LOTE 01)			
8.1	PLANTIO DE ARVORE REGIONAL, ALTURA MAIOR QUE 2,00M, EM CAVAS DE 80X80X80CM	UN	11,0	= 8+5+21=34UND - 23(LOTE01) = 11UNID
8.2	PLANTIO DE GRAMA ESMERALDA EM ROLO	m²	50,0	= 300M2 - 250M2(LOTE01) = 50M2
8.3	PLANTIO DE GRAMA SAO CARLOS EM LEIVAS	m²	5,0	= 75M2M2 - 70M2(LOTE01) = 5M2
8.5	PLANTIO DE ARBUSTO OU CERCA VIVA. AF_05/2018	UN	9,0	= 90UND - 81UND(LOTE01) = 9UND.
9	BANCOS (COMPLEMENTO LOTE 01)			
9.1	GRANITO POLIDO E=2cm, CINZA, ARGAMASSA DE CIMENTO E AREIA 1:4, C/ REJUNTAMENTO	m³	9,95	= = GRANITO POLIDO E=2cm = 10 x ((3,00*0,45) + (3,00*0,25*2) + (0,45*0,25*2) + 9 ((5,00*0,45) + (5,00*0,25*2) + (0,45*0,25*2))) = 10 * (1,35+1,5+0,225) + 9 * (2,25 + 2,5 + 0,225) = 30,75 + 44,775 = 75,525m² - 65,57M2(LOTE01) = 9,95M2
9.2	ALVENARIA DE VEDAÇÃO DE BLOCOS CERÂMICOS FURADOS NA VERTICAL DE 19X19X39CM (ESPESSURA 19CM) DE PAREDES COM ÁREA LÍQUIDA MENOR QUE 8M² SEM VÃOS E ARGAMASSA DE ASSENTAMENTO COM PREPARO EM BETONEIRA. AF_06/2014	m²	5,5	= = 10 * (3,00*0,55) + 9*(5,00*0,55) = 16,5 + 24,75 = 41,25m² - 35,75M2(LOTE01) = 5,5M2
9.3	CHAPISCO APLICADO EM ALVENARIA (SEM PRESENÇA DE VÃOS) E ESTRUTURAS DE CONCRETO DE FACHADA, COM COLHER DE PEDREIRO. ARGAMASSA TRAÇO 1:3 COM PREPARO EM BETONEIRA 400L. AF_06/2014	m²	4,19	= = 10 * ((3,00*0,20*2) + (0,23*0,20*2) + 9 * ((5,00*0,20*2) + (0,23*0,20*2))) = 10*(1,2+0,092) + 9*(2+0,092) = 12,92+18,83 = 31,75m² - 27,56M2(LOTE01) = 4,19M2
9.4	MUTIRÃO MISTO - REBOCO C/ ARGAMASSA DE CAL TRAÇO 1:4 P/PAREDE	m²	4,19	= = 10 * ((3,00*0,20*2) + (0,23*0,20*2) + 9 * ((5,00*0,20*2) + (0,23*0,20*2))) = 10*(1,2+0,092) + 9*(2+0,092) = 12,92+18,83 = 31,75m² - 27,56M2(LOTE01) = 4,19M2
9.5	CONCRETO P/VIBR., FCK 20 MPa COM AGREGADO ADQUIRIDO	m³	1,1	= = ASSENTO = ((0,42*0,10*3) + (0,14*0,12*3*2)) * 10 = ((0,126+0,1008)) * 10 = 2,68m³ = ((0,42*0,10*5) + (0,14*0,12*5)) * 9 = (0,21 + 0,084) * 9 = 2,646m³ ALICERCE = ((0,08*0,18*2*3) + (0,23*0,08*3)) * 10 = (0,0864 + 0,0552) * 10 = 1,42m³ = ((0,08*0,18*2*5) + (0,23*0,08*5)) * 9 = (0,144 + 0,092) * 9 = 2,13m³ TOTAL = 8,9MP - 7,8M3(LOTE01) = 1,1M3
9.6	ESCAVAÇÃO MANUAL SOLO DE 1A.CAT. PROF. ATÉ 1,50m	m³	1,5	= = 0,30*0,50* (10*3,00 + 9* 5,00) = 11,25m² - 9,75M3(LOTE01) = 1,5M3
9.7	ARMAÇÃO EM TELA DE AÇO SOLDADA NERVURADA Q-92, AÇO CA-60, 4,2MM, MALHA 15X15CM	m²	7,0	= = 0,70*3*10 = 21MP = 0,70*5*9 = 31,5M² TOTAL: 52,5M² - 45,5M2(LOTE01) = 7M2
9.8	FABRICAÇÃO DE FÔRMA PARA LAJES, EM CHAPA DE MADEIRA COMPENSADA PLASTIFICADA, E = 18 MM. AF_09/2020	m²	2,75	= = ASSENTO = ((0,12*3*2) + (0,24*3*2)) * 10 = ((0,72+1,44+0,2064)) * 10 = 23,66m² = ((0,12*5*2) + (0,24*5*2)) * 9 = ((1,5+2,4+0,2064)) * 9 = 36,96m² TOTAL = 60,62/3 VZ = 20,20 - 17,46M²(LOTE01) = 2,75M2
10	PAVIMENTAÇÃO E ACESSIBILIDADE (COMPLEMENTO LOTE 01)			
10.1	EXECUÇÃO DE PÁTIO/ESTACIONAMENTO EM PISO INTERTRAVADO, COM BLOCO RETANGULAR COLORIDO DE 20 X 10 CM, ESPESSURA 6 CM. AF_12/2015	m²	103,28	= SALDO LOTE 01 = 1.236,30 + 1.156,56 + 10,32 = 2.403,18M2 - 2.299,90 (LOTE 01) = 103,28M2
10.2	ASSENTAMENTO DE GOIÁ (MEIO-FIO) EM TRECHO RETO, CONFECCIONADA EM CONCRETO PRÉ-FABRICADO, DIMENSÕES 100X15X13X30 CM (COMPRIMENTO X BASE)	M	50,11	= SALDO LOTE 01 = 337,36 + 157,01 + 98,58 = 592,95M - 542,84 = 50,11M
10.3	ASSENTAMENTO DE GOIÁ (MEIO-FIO) EM TRECHO RETO, CONFECCIONADA EM CONCRETO PRÉ-FABRICADO, DIMENSÕES 100X15X13X20 CM (COMPRIMENTO X BASE)	M	10,25	= SALDO LOTE 01 = 97,52 - 87,27 = 10,25M2
10.4	MEIO FIO PRÉ MOLDADO (0,07x0,30x1,00)m C/REJUNTAMENTO	M	16,64	= SALDO LOTE 01 = 208,94 - 190,30 = 18,64M2
10.5	PISO CIMENTADO, TRAÇO 1:3 (CIMENTO E AREIA), ACABAMENTO RÚSTICO, ESPESSURA 3,0 CM, PREPARO MECÂNICO DA ARGAMASSA. AF_09/2020	m²	12,13	= SALDO LOTE 01 = 109,15 - 97,02 = 12,13M2
10.6	PISO DE CONCRETO ACABAMENTO RÚSTICO ESPESSURA 7CM COM JUNTAS EM MADEIRA	m²	17,1	= SALDO LOTE 01 = 109,15 - 92,05 = 17,1M2
10.7	CHAPIM PRÉ-MOLDADO DE CONCRETO	m²	79,42	= SALDO LOTE 01 = 103,14 - 23,72 = 79,42M2

Edinardo da Silva Azevedo
ENGENHEIRO CIVIL
CREA-CE 44465-D

OBRA: EXECUÇÃO DE EQUIPAMENTOS(SKATE PARK, CARAMANCHÃO, QUIOQUES E ARQUIBANCADA) E SERVIÇOS COMPLEMENTARES DA PRAÇA DO CONJUNTO COHAB



Prefeitura de Pentecoste

Secretaria de Infraestrutura e Desenvolvimento Urbano

PROCESSO PERMANENTE DE LICITAÇÃO Nº 309/2010

MEMORIAL DE CÁLCULO

Item	Descrição	Und	Quant.	Memória de Cálculo
10.8	CORRIMÃO DUPLO DE AÇO GALVANIZADO 1.1/2	M	32,6	$= CM1 = (2,30 \times 6) = 13,5M$ $CM2 = (1,80 \times 6) = 10,8M$ $CM3 = 2,2 + 1,50M = 3,7M$ $CM4 = 7,7 \times 2 = 15,4M$ $CM5 = 1,70 \times 6 = 10,2M$ $R3 = (14,4 \times 2 + 15,6 \times 2) = 60 M$ $R4 \ 8,70 \times 2 = 17,4M$ TOTAL GERAL: 131M - (98,40)LOTE 01 = 32,8M
10.9	PINTURA PROTEÇÃO C/NIBIDOR MIGRATÓRIO CORROSÃO, 3 DEMÃOS (CORRIMÃO)	m²	33,18	$= CM1 = (2,30 \times 6) = ((13,5M \times 2) + 1,8 \times 6(\text{Montantes})) \times 0,05 \times 2l = (27 + 10,80) \times 0,05 \times 2 = 3,78m^2$ $CM2 = (1,80 \times 6) = ((10,8M \times 2) + 1,8 \times 6) \times 0,05 \times 2l = (10,8 + 10,80) \times 0,05 \times 2 = 2,16m^2$ $CM3 = 2,2 + 1,50M = ((3,7M \times 2 + 1,80 \times 2)) \times 0,05 \times 2l = 1,1m^2$ $CM4 = 7,7 \times 2 = ((15,4M \times 2 + 1,80 \times 2)) \times 0,05 \times 2l = 3,44m^2$ $CM5 = 1,70 \times 6 = ((10,2M \times 2 = 1,80 \times 6)) \times 0,05 \times 2l = 3,12m^2$ $R3 = (14,4 \times 2 + 15,6 \times 2) = ((60 M \times 2 + 1,80 \times 4)) \times 0,05 \times 2l = 12,72m^2$ $R4 \ 8,70 \times 2 = ((17,4M \times 2 + 1,80 \times 2)) \times 0,05 \times 2l = 3,84m^2$ TOTAL GERAL: 30,16m³ + 10% = 33,18m²
10.10	PINTURA C/ TINTA EPOXI EM ESTRUTURA DE AÇO CARBONO 50 MICRA C/REVÓLVER (CORRIMÃO)	m²	33,18	$= CM1 = (2,30 \times 6) = ((13,5M \times 2) + 1,8 \times 6(\text{Montantes})) \times 0,05 \times 2l = (27 + 10,80) \times 0,05 \times 2 = 3,78m^2$ $CM2 = (1,80 \times 6) = ((10,8M \times 2) + 1,8 \times 6) \times 0,05 \times 2l = (10,8 + 10,80) \times 0,05 \times 2 = 2,16m^2$ $CM3 = 2,2 + 1,50M = ((3,7M \times 2 + 1,80 \times 2)) \times 0,05 \times 2l = 1,1m^2$ $CM4 = 7,7 \times 2 = ((15,4M \times 2 + 1,80 \times 2)) \times 0,05 \times 2l = 3,44m^2$ $CM5 = 1,70 \times 6 = ((10,2M \times 2 = 1,80 \times 6)) \times 0,05 \times 2l = 3,12m^2$ $R3 = (14,4 \times 2 + 15,6 \times 2) = ((60 M \times 2 + 1,80 \times 4)) \times 0,05 \times 2l = 12,72m^2$ $R4 \ 8,70 \times 2 = ((17,4M \times 2 + 1,80 \times 2)) \times 0,05 \times 2l = 3,84m^2$ TOTAL GERAL: 30,16m³ + 10% = 33,18m²
11	REVESTIMENTO ALVENARIA EXISTENTE E PINTURA			
11.1	PINTURA DIVERSAS			
11.1.1	LATEX DUAS DEMÃOS EM PAREDES EXTERNAS S/MASSA	m²	612,3	$= MURO FRENTE CRECHE > 2,00 + 1,00 \times 45,00 = 24,50M^2$ $MURO FUNDO CRECHE > 5,50 + 6,00 \times 48,00 = 149,50M^2$ $MURO LATERAL CRECHE > 1,00 + 6,00 \times 35,00 = 211,00M^2$ $MURO DE ARRIMO > 3,00 \times 53,60 = 160,80M^2$ $MURETA ARENINHA > 0,50 \times 66,50 \times 2,00 = 66,50M^2$ TOTAL = 612,30M²
11.1.2	PINTURA P/PISO À BASE LATEX ACRÍLICO, TIPO "NOVACOR"	m²	153,88	$= BANCOS = ((10 \times 3,00 + 9 \times 5,00) \times 0,20) \times 2L = 75 \times 0,2 \times 2 = 30M^2$ $RAMPAS = 123,88M^2$ TOTAL: 153,88M²
11.2	REVESTIMENTO MURO DE ARRIMO (EXISTENTE)			
11.2.1	CHAPISCO C/ ARGAMASSA DE CIMENTO E AREIA S/PENEIRAR TRAÇO 1:3 ESP.= 5mm P/ PAREDE	m²	45,3	$= MURO DE ARRIMO - FUNDO CRECHE > 0,60 \times 48,00 = 28,8M^2$ $MURO DE ARRIMO - LATERAL CRECHE > 1,50 \times 11,00 = 16,5M^2$ TOTAL: 45,3M²
11.2.2	REBOCO C/ ARGAMASSA DE CIMENTO E AREIA PENEIRADA, TRAÇO 1:3	m²	45,3	$= MURO DE ARRIMO - FUNDO CRECHE > 0,60 \times 48,00 = 28,8M^2$ $MURO DE ARRIMO - LATERAL CRECHE > 1,50 \times 11,00 = 16,5M^2$ TOTAL: 45,3M²

Edinildo da Silva Azevedo
 ENGENHEIRO CIVIL
 CREA-CE 44465-D

24/01/2022

PREFEITURA MUNICIPAL DE PENTECOSTE - CE
EXECUÇÃO DE EQUIPAMENTOS(SKATE PARK, CARAMANCHÃO, QUIOQUES E ARQUIBANCADA) E SERVIÇOS
COMPLEMENTARES DA PRAÇA DO CONJUNTO COHAB.

COMISSÃO PERMANENTE DE LICITAÇÃO
Folha 310

Este documento apresenta:

[1] A composição do BDI	Assinado pelo RT pelo Orçamento
[2] A declaração informativa referente ao ISS utilizado no cálculo do BDI	Assinado pelo Gestor Municipal
[3] A declaração referente ao Regime de Execução.	
[4] A declaração de qual é o orçamento mais adequado para a Adm. Pública.	

ESCOLHA Construção de Rodovias e Ferrovias

1 Cálculo do BDI

Fórmula utilizada no cálculo do BDI:

$$BDI = \frac{(1 + AC + S + R + G)(1 + DF)(1 + L)}{(1 - I)} - 1$$

BDI SEM DESONERAÇÃO	19,45%
<i>Este BDI está adequado.</i>	

O Orçamento é Desonerado?	SIM
Com a CPRB 4,5% o BDI ADOTADO é:	25,44%

PARCELAS DO BDI		
COD	DESCRIÇÃO	%
AC	Administração central	3,80%
S + G	Seguro e garantia	0,32%
R	Risco	0,50%
DF	Despesas financeiras	1,02%
L	Lucro	6,64%
I	Impostos	5,65%
	PIS	0,65%
	COFINS	3,00%
	ISS	2,00%

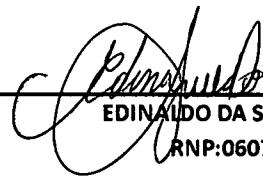

EDINALDO DA SILVA AZEVEDO
RNP:0607803860

2 Declarações de responsabilidade do gestor municipal

2.1 Declaração informativa referente ao ISS

A alíquota de ISS prevista no Código Tributário Municipal, para o tipo de intervenção em tela é de:

5,00%

A base de cálculo sobre a qual incide a referida alíquota equivale ao seguinte percentual do valor da obra (excluindo-se os valores equivalentes aos materiais não produzidos em canteiro):

40,00%

2.2 Declaração referente ao Tipo de Orçamento

O Orçamento Desonerado é mais adequado para a Administração Pública que o Não Desonerado.

2.3 Declaração referente ao Regime de Execução

O regime de execução da obra em tela será:

EPG - EMPREITADA POR PREÇO GLOBAL

Ratificamos o BDI adotado.

OBRA: EXECUÇÃO DE EQUIPAMENTOS (SKATE PARK, CARAMANCHÃO, QUIOQUES E ARQUIBANCADA) E SERVIÇOS COMPLEMENTARES DA PRAÇA DO CONJUNTO COHAB

BANCOS: SINAPI - 10/2021 - Ceará
SEINFRA - 027 - Ceará B.D.I: 25,44%



Secretaria de Infraestrutura e Desenvolvimento Urbano

Composições Analíticas com Preço Unitário

1.1	Código	Banco	Descrição	Tipo	Und	Quant.	Valor Unit	Total		
Composição	C4541	SEINFRA	PLACA PADRÃO DE OBRA, TIPO BANNER	CONSTRUÇÃO DO CANTEIRO DA OBRA	m²	1,0000000	R\$ 348,78	R\$ 348,78		
Composição Auxiliar	C0830	SEINFRA	CONCRETO CICLÓPICO FCK 15 MPa COM AGREGADO ADQUIRIDO	CONCRETOS	m³	0,0125000	R\$ 525,86	R\$ 6,57		
Insumo	I8395	SEINFRA	PLONA C/ APLICAÇÃO DE ILHOSÉS E LACRES, IMPRESSA C/ LOGOMARCAS E DESCRIÇÃO DA OBRA	Material	m²	1,0000000	R\$ 87,53	R\$ 87,53		
Insumo	I0871	SEINFRA	COTOVELO AÇO GALVANIZADO DE 1 1/2"	Material	UN	0,1700000	R\$ 24,53	R\$ 4,17		
Insumo	I1945	SEINFRA	TE AÇO GALVANIZADO DE 1 1/2"	Material	UN	0,1700000	R\$ 31,80	R\$ 5,37		
Insumo	I2170	SEINFRA	TUBO AÇO GALVANIZADO DE 40MM (1 1/2")	Material	M	1,5000000	R\$ 49,25	R\$ 73,87		
Insumo	I2543	SEINFRA	SERVENTE	Mão de Obra	H	3,0000000	R\$ 15,55	R\$ 46,65		
Insumo	I2391	SEINFRA	PEDREIRO	Mão de Obra	H	3,0000000	R\$ 20,77	R\$ 62,31		
Insumo	I1530	SEINFRA	MONTADOR	Mão de Obra	H	3,0000000	R\$ 20,77	R\$ 62,31		
					MO sem LS =>	174,89	LS =>	0,00	MO com LS =>	R\$ 174,89
					Valor do BDI =>	88,72			Valor com BDI =>	R\$ 437,50
1.3	Código	Banco	Descrição	Tipo	Und	Quant.	Valor Unit	Total		
Composição	C2851	SEINFRA	INSTALAÇÕES PROVISÓRIAS DE ÁGUA	CONSTRUÇÃO DO CANTEIRO DA OBRA	UN	1,0000000	R\$ 1.002,87	R\$ 1.002,87		
Composição Auxiliar	C0836	SEINFRA	CONCRETO NÃO ESTRUTURAL PREPARO MANUAL	CONCRETOS	m³	0,1250000	R\$ 404,79	R\$ 50,59		
Insumo	I2410	SEINFRA	PREGO 18x27 (2.1/2" x 10) (APROXIMADAMENTE 198UN/KG)	Material	KG	0,5000000	R\$ 13,80	R\$ 6,90		
Insumo	I0403	SEINFRA	CAGECE - LIGAÇÃO DE ÁGUA	Material	UN	1,0000000	R\$ 79,00	R\$ 79,00		
Insumo	I0409	SEINFRA	CAIXA D'ÁGUA DE FIBROCIMENTO DE 1000 L, COM TAMPA	Material	UN	0,5000000	R\$ 297,91	R\$ 148,95		
Insumo	I0020	SEINFRA	ADAPTADOR SOLDÁVEL C/ FLANGE P/CX D'ÁGUA 32x1"	Material	UN	1,0000000	R\$ 15,43	R\$ 15,43		
Insumo	I2201	SEINFRA	TUBO PVC SOLDÁVEL DE 32MM (1")	Material	M	4,0000000	R\$ 6,71	R\$ 26,84		
Insumo	I2389	SEINFRA	LINHA EM MADEIRA DE LEI DE 4"x2"	Material	M	5,0000000	R\$ 11,90	R\$ 59,50		
Insumo	I2387	SEINFRA	LINHA DE MADEIRA DE LEI DE 6"x3"	Material	M	10,0000000	R\$ 26,78	R\$ 267,80		
Insumo	I0405	SEINFRA	CAIBRO DE 2"x1"	Material	M	10,0000000	R\$ 5,73	R\$ 57,30		
Insumo	I2543	SEINFRA	SERVENTE	Mão de Obra	H	8,0000000	R\$ 15,55	R\$ 124,40		
Insumo	I0498	SEINFRA	CARPINTEIRO	Mão de Obra	H	8,0000000	R\$ 20,77	R\$ 166,16		
					MO sem LS =>	309,99	LS =>	0,00	MO com LS =>	R\$ 309,99
					Valor do BDI =>	255,13			Valor com BDI =>	R\$ 1.258,00
1.3	Código	Banco	Descrição	Tipo	Und	Quant.	Valor Unit	Total		
Composição	C0369	SEINFRA	BARRAÇÃO ABERTO	CONSTRUÇÃO DO CANTEIRO DA OBRA	m²	1,0000000	R\$ 118,73	R\$ 118,73		
Composição Auxiliar	C0836	SEINFRA	CONCRETO NÃO ESTRUTURAL PREPARO MANUAL	CONCRETOS	m³	0,0148000	R\$ 404,79	R\$ 5,99		
Insumo	I2408	SEINFRA	PREGO 1 1/2" x 14	Material	KG	0,1026000	R\$ 16,75	R\$ 1,71		
Insumo	I0983	SEINFRA	DISJUNTOR MONOPOLAR 20A	Material	UN	0,1026000	R\$ 9,50	R\$ 0,97		
Insumo	I1075	SEINFRA	ELETRODUTO DE PVC RIGIDO 3/4"	Material	M	0,1026000	R\$ 3,50	R\$ 0,35		
Insumo	I2340	SEINFRA	FIO DE COBRE ANTICHAMA 2.5MM2	Material	M	3,2100000	R\$ 1,36	R\$ 4,36		
Insumo	I2357	SEINFRA	INTERRUPTOR DE SOBREPOR 1 SEÇÃO	Material	UN	0,0684000	R\$ 10,16	R\$ 0,69		
Insumo	I2373	SEINFRA	LÂMPADA INCANDESCENTE DE 100W	Material	UN	0,1026000	R\$ 3,05	R\$ 0,31		
Insumo	I2444	SEINFRA	PLACA UNIVERSAL DE SOBREPOR (COMPLETA INCLUSIVE CAIXA)	Material	UN	0,2046000	R\$ 15,09	R\$ 3,08		
Insumo	I0197	SEINFRA	BARROTE DE 2"x2"	Material	M	0,8325000	R\$ 5,40	R\$ 3,41		
Insumo	I0198	SEINFRA	PONTALETE / BARROTE DE 3"x3" - APARELHADO	Material	M	1,7094000	R\$ 17,33	R\$ 29,62		
Insumo	I2429	SEINFRA	TABUA DE VIROLA DE 12"x 1"	Material	m²	0,1026000	R\$ 28,72	R\$ 2,94		
Insumo	I0498	SEINFRA	CARPINTEIRO	Mão de Obra	H	1,0257000	R\$ 20,77	R\$ 21,30		
Insumo	I2391	SEINFRA	PEDREIRO	Mão de Obra	H	0,5128000	R\$ 20,77	R\$ 10,65		
Insumo	I2543	SEINFRA	SERVENTE	Mão de Obra	H	1,2821000	R\$ 15,55	R\$ 19,93		
Insumo	I2440	SEINFRA	TELHA DE FIBROCIMENTO DE 4MM (0.50 x 2.44M)	Material	UN	0,6838000	R\$ 19,84	R\$ 13,42		
					MO sem LS =>	54,18	LS =>	0,00	MO com LS =>	R\$ 54,18
					Valor do BDI =>	30,20			Valor com BDI =>	R\$ 148,93
1.4	Código	Banco	Descrição	Tipo	Und	Quant.	Valor Unit	Total		
Composição	C2849	SEINFRA	INSTALAÇÕES PROVISÓRIAS DE ESGOTO	CONSTRUÇÃO DO CANTEIRO DA OBRA	UN	1,0000000	R\$ 208,00	R\$ 208,00		
Insumo	I0402	SEINFRA	CAGECE - LIGAÇÃO DE ESGOTO	Material	UN	1,0000000	R\$ 208,00	R\$ 208,00		
					MO sem LS =>	0,00	LS =>	0,00	MO com LS =>	R\$ -
					Valor do BDI =>	52,40			Valor com BDI =>	R\$ 258,40
2.1.1	Código	Banco	Descrição	Tipo	Und	Quant.	Valor Unit	Total		

Edinaldo da Silva Azevedo
ENGENHEIRO CIVIL
CREA-CE 44465-D

OBRA: EXECUÇÃO DE EQUIPAMENTOS (SKATE PARK, CARAMANCHÃO, QUIOQUES E ARQUIBANCADA) E SERVIÇOS COMPLEMENTARES DA PRAÇA DO CONJUNTO COHAB

BANCOS: SINAPI - 10/2021 - Ceará
 SEINFRA - 027 - Ceará B.O.t: 25,44%

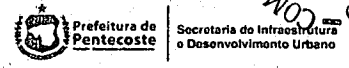

Composições Analíticas com Preço Unitário

1.1	Código	Banco	Descrição	Tipo	Und	Quant.	Valor Unit	Total	
Composição	C2102	SEINFRA	RASPAGEM E LIMPEZA DO TERRENO	PREPARAÇÃO DO TERRENO	m²	1,0000000	RS 3,88	RS 3,88	
Insumo	12543	SEINFRA	SERVENTE	Mão de Obra	H	0,2500000	RS 15,55	RS 3,88	
				MO sem LS =>	3,88	LS =>	0,00	MO com LS =>	RS 3,88
				Valor do BDI =>	0,98	Valor com BDI =>		RS 4,86	
Composição	C3373	SEINFRA	RETRADA DE MEIO FIO DE PEDRA GRANÍTICA	DEMOLICOES E RETIRADAS	M	1,0000000	RS 8,80	RS 8,80	
Insumo	12543	SEINFRA	SERVENTE	Mão de Obra	H	0,5000000	RS 15,55	RS 7,77	
Insumo	12391	SEINFRA	PEDREIRO	Mão de Obra	H	0,0500000	RS 20,77	RS 1,03	
				MO sem LS =>	8,80	LS =>	0,00	MO com LS =>	RS 8,80
				Valor do BDI =>	2,23	Valor com BDI =>		RS 11,03	
Composição	C1043	SEINFRA	DEMOLICAO DE ALVENARIA DE TUBOLOS/ REAPROVEITAMENTO	DEMOLICOES E RETIRADAS	m³	1,0000000	RS 52,88	RS 52,88	
Insumo	12543	SEINFRA	SERVENTE	Mão de Obra	H	3,0000000	RS 15,55	RS 46,65	
Insumo	12391	SEINFRA	PEDREIRO	Mão de Obra	H	0,3000000	RS 20,77	RS 6,23	
				MO sem LS =>	52,88	LS =>	0,00	MO com LS =>	RS 52,88
				Valor do BDI =>	13,45	Valor com BDI =>		RS 66,33	
Composição	C1049	SEINFRA	DEMOLICAO DE CONCRETO SIMPLES	DEMOLICOES E RETIRADAS	m³	1,0000000	RS 229,15	RS 229,15	
Insumo	12543	SEINFRA	SERVENTE	Mão de Obra	H	13,0000000	RS 15,55	RS 202,15	
Insumo	12391	SEINFRA	PEDREIRO	Mão de Obra	H	1,3000000	RS 20,77	RS 27,00	
				MO sem LS =>	229,15	LS =>	0,00	MO com LS =>	RS 229,15
				Valor do BDI =>	58,29	Valor com BDI =>		RS 287,44	
Composição	C2940	SEINFRA	RETRADA DE PAVIMENTAÇÃO EM PARALELEPÍPEDO OU PEDRA TOSCA	DEMOLICOES E RETIRADAS	m²	1,0000000	RS 9,33	RS 9,33	
Insumo	12543	SEINFRA	SERVENTE	Mão de Obra	H	0,6000000	RS 15,55	RS 9,33	
				MO sem LS =>	9,33	LS =>	0,00	MO com LS =>	RS 9,33
				Valor do BDI =>	2,37	Valor com BDI =>		RS 11,70	
Composição	C0702	SEINFRA	CARGA MANUAL DE ENTULHO EM CAMINHÃO BASCULANTE	CARGA TRANSPORTE E DESCARGA DE MATERIAL	m³	1,0000000	RS 21,84	RS 21,84	
Insumo	10578	SEINFRA	CAMINHÃO BASCULANTE 6 M3 (CHI)	Equipamento	H	0,2400000	RS 44,39	RS 10,65	
Insumo	12543	SEINFRA	SERVENTE	Mão de Obra	H	0,7200000	RS 15,55	RS 11,18	
				MO sem LS =>	11,19	LS =>	0,00	MO com LS =>	RS 11,18
				Valor do BDI =>	5,55	Valor com BDI =>		RS 27,39	
Composição	C2531	SEINFRA	TRANSPORTE DE MATERIAL EXCETO ROCHA EM CAMINHÃO ATÉ 1KM	CARGA TRANSPORTE E DESCARGA DE MATERIAL	m³	1,0000000	RS 4,79	RS 4,79	
Insumo	10690	SEINFRA	CAMINHÃO BASCULANTE 6 M3 (CHI)	Equipamento	H	0,0370000	RS 129,68	RS 4,79	
				MO sem LS =>	0,00	LS =>	0,00	MO com LS =>	RS -
				Valor do BDI =>	1,21	Valor com BDI =>		RS 6,00	
Composição	C2204	SEINFRA	RETRADA DE ARVORES	PREPARAÇÃO DO TERRENO	UN	1,0000000	RS 373,20	RS 373,20	
Insumo	12543	SEINFRA	SERVENTE	Mão de Obra	H	24,0000000	RS 15,55	RS 373,20	
				MO sem LS =>	373,20	LS =>	0,00	MO com LS =>	RS 373,20
				Valor do BDI =>	94,94	Valor com BDI =>		RS 468,14	
Composição	C0928	SEINFRA	CORTE E ATERRO COMPENSADO/CONTROLE DO GRAU DE COMPACTAÇÃO	ATERRO/ATERRO E COMPACTAÇÃO	m³	1,0000000	RS 7,63	RS 7,63	
Insumo	10779	SEINFRA	TRATOR DE ESTEIRAS C/LAMINA E ESC: HP-155 (CHI)	Equipamento	H	0,0300000	RS 239,30	RS 7,17	
Insumo	12543	SEINFRA	SERVENTE	Mão de Obra	H	0,0300000	RS 15,55	RS 0,46	
				MO sem LS =>	0,46	LS =>	0,00	MO com LS =>	RS 0,46
				Valor do BDI =>	1,94	Valor com BDI =>		RS 9,57	
Composição	C1830	SEINFRA	LOCAÇÃO DA OBRA - EXECUÇÃO DE GABARITO	LOCAÇÃO DA OBRA	m²	1,0000000	RS 8,06	RS 8,06	
Insumo	10101	SEINFRA	ARAME GALVANIZADO N.16/BWG	Material	KG	0,0200000	RS 20,71	RS 0,41	
Insumo	11724	SEINFRA	PREGO	Material	KG	0,0120000	RS 15,54	RS 0,18	
Insumo	11691	SEINFRA	PONTALETE / BARROTE DE 3" C	Material	M	0,0400000	RS 12,61	RS 0,50	
Insumo	12429	SEINFRA	TABUA DE VIROLA DE 12"x1"	Material	m²	0,0090000	RS 28,72	RS 0,25	
Insumo	10498	SEINFRA	CARPINTEIRO	Mão de Obra	H	0,1300000	RS 20,77	RS 2,70	

Edinaldo da Silva Azevedo
 ENGENHEIRO CIVIL
 CREA-CE 44465-D

OBRA: EXECUÇÃO DE EQUIPAMENTOS(SKATE PARK, CARAMANCHÃO, QUIOQUES E ARQUIBANCADA) E SERVIÇOS COMPLEMENTARES DA PRAÇA DO CONJUNTO COHAB

BANCOS: SINAPI - 10/2021 - Ceará
SEINFRA - 027 - Ceará B.D.I: 25,44%



Composições Analíticas com Preço Unitário

1.1	Código	Banco	Descrição	Tipo	Und	Quant.	Valor Unit	Total	
Insumo	12543	SEINFRA	SERVENTE	Mão de Obra	H	0,1300000	RS 15,55	RS 2,02	
				MO sem LS =>	4,72	LS =>	0,00	MO com LS =>	RS 4,72
				Valor do BDI =>	1,54	Valor com BDI =>		RS 7,80	
3.2.1	Código	Banco	Descrição	Tipo	Und	Quant.	Valor Unit	Total	
Composição	C1256	SEINFRA	ESCAVAÇÃO MANUAL CAMPO ABERTO EM TERRA ATÉ 2M	ESCAVAÇÕES EM CAMPO ABERTO	m³	1,0000000	RS 45,58	RS 45,58	
Insumo	12543	SEINFRA	SERVENTE	Mão de Obra	H	2,9300000	RS 15,55	RS 45,58	
				MO sem LS =>	45,58	LS =>	0,00	MO com LS =>	RS 45,58
				Valor do BDI =>	11,59	Valor com BDI =>		RS 57,15	
3.2.2	Código	Banco	Descrição	Tipo	Und	Quant.	Valor Unit	Total	
Composição	C1400	SEINFRA	FORMA DE TÁBUAS DE 1" DE 3A. P/FUNDAÇÕES UTIL. 5 X	FORMAS	m²	1,0000000	RS 66,19	RS 66,19	
Insumo	10985	SEINFRA	DESMOLDANTE PARA FORMAS	Material	L	0,4000000	RS 7,35	RS 2,94	
Insumo	11728	SEINFRA	PREGO 18X27 (2 1/2 X 10)	Material	KG	0,1500000	RS 13,80	RS 2,07	
Insumo	11916	SEINFRA	TABUA DE 1" DE 3A. - L = 30cm	Material	M	1,0000000	RS 10,01	RS 10,01	
Insumo	11846	SEINFRA	SARRAFO DE 1"X4"	Material	M	0,5000000	RS 4,74	RS 2,37	
Insumo	10041	SEINFRA	AJUDANTE DE CARPINTEIRO	Mão de Obra	H	1,3000000	RS 16,77	RS 21,80	
Insumo	10498	SEINFRA	CARPINTEIRO	Mão de Obra	H	1,3000000	RS 20,77	RS 27,00	
				MO sem LS =>	48,80	LS =>	0,00	MO com LS =>	RS 48,80
				Valor do BDI =>	18,83	Valor com BDI =>		RS 83,02	
3.2.3	Código	Banco	Descrição	Tipo	Und	Quant.	Valor Unit	Total	
Composição	98546	SINAPI	ARMAÇÃO DE BLOCO, VIGA BALDRAME OU SAPATA UTILIZANDO AÇO CA-50 DE 10 MM - MONTAGEM. AF_06/2017	FUES - FUNDAÇÕES E ESTRUTURAS	KG	1,0000000	RS 16,53	RS 16,53	
Composição Auxiliar	92794	SINAPI	CORTE E DOBRA DE AÇO CA-50, DIÂMETRO DE 10,0 MM, UTILIZADO EM ESTRUTURAS DIVERSAS, EXCETO LAJES. AF_12/2015	FUES - FUNDAÇÕES E ESTRUTURAS	KG	1,0000000	RS 13,57	RS 13,57	
Composição Auxiliar	88245	SINAPI	ARMADOR COM ENCARGOS COMPLEMENTARES	SEDI - SERVIÇOS DIVERSOS	H	0,0890000	RS 20,71	RS 1,84	
Composição Auxiliar	88238	SINAPI	AJUDANTE DE ARMADOR COM ENCARGOS COMPLEMENTARES	SEDI - SERVIÇOS DIVERSOS	H	0,0290000	RS 16,37	RS 0,47	
Insumo	00043132	SINAPI	ARAME RECOZIDO 18 BWG, D = 1,65 MM (0,016 KG/M) OU 18 BWG, D = 1,25 MM (0,01 KG/M)	Material	KG	0,0250000	RS 22,70	RS 0,56	
Insumo	00039017	SINAPI	ESPAÇADOR / DISTANCIADOR CIRCULAR COM ENTRADA LATERAL, EM PLÁSTICO, PARA VERGALHAO *4,2 A 12,5* MM, COBRIMENTO 20 MM	Material	UN	0,4655000	RS 0,21	RS 0,09	
				MO sem LS =>	1,73	LS =>	0,00	MO com LS =>	RS 1,73
				Valor do BDI =>	4,20	Valor com BDI =>		RS 20,73	
3.2.4	Código	Banco	Descrição	Tipo	Und	Quant.	Valor Unit	Total	
Composição	C0843	SEINFRA	CONCRETO P/VIÉR., FCK 25 MPa COM AGREGADO ADQUIRIDO	CONCRETOS	m³	1,0000000	RS 426,38	RS 426,38	
Insumo	10109	SEINFRA	AREIA MEDIA	Material	m³	0,8869000	RS 67,50	RS 58,51	
Insumo	10260	SEINFRA	BRITA	Material	m³	0,6270000	RS 76,19	RS 47,77	
Insumo	10805	SEINFRA	CIMENTO PORTLAND	Material	KG	349,0000000	RS 0,56	RS 195,44	
Insumo	11605	SEINFRA	PEDRISCO	Material	m³	0,2090000	RS 73,90	RS 15,44	
Insumo	10682	SEINFRA	BETONEIRA ELÉTRICA 580L (CHP)	Equipamento	H	0,7140000	RS 22,31	RS 15,92	
Insumo	12543	SEINFRA	SERVENTE	Mão de Obra	H	6,0000000	RS 15,55	RS 93,30	
				MO sem LS =>	93,30	LS =>	0,00	MO com LS =>	RS 93,30
				Valor do BDI =>	108,47	Valor com BDI =>		RS 534,85	
3.3.2	Código	Banco	Descrição	Tipo	Und	Quant.	Valor Unit	Total	
Composição	92778	SINAPI	ARMAÇÃO DE PILAR OU VIGA DE UMA ESTRUTURA CONVENCIONAL DE CONCRETO ARMADO EM UMA EDIFICAÇÃO TÉRREA OU SOBRADO UTILIZANDO AÇO CA-50 DE 10,0 MM - MONTAGEM. AF_12/2015	FUES - FUNDAÇÕES E ESTRUTURAS	KG	1,0000000	RS 16,46	RS 16,46	
Composição Auxiliar	92794	SINAPI	CORTE E DOBRA DE AÇO CA-50, DIÂMETRO DE 10,0 MM, UTILIZADO EM ESTRUTURAS DIVERSAS, EXCETO LAJES. AF_12/2015	FUES - FUNDAÇÕES E ESTRUTURAS	KG	1,0000000	RS 13,57	RS 13,57	
Composição Auxiliar	88245	SINAPI	ARMADOR COM ENCARGOS COMPLEMENTARES	SEDI - SERVIÇOS DIVERSOS	H	0,0956000	RS 20,71	RS 1,97	
Composição Auxiliar	88238	SINAPI	AJUDANTE DE ARMADOR COM ENCARGOS COMPLEMENTARES	SEDI - SERVIÇOS DIVERSOS	H	0,0156000	RS 16,37	RS 0,25	
Insumo	00043132	SINAPI	ARAME RECOZIDO 18 BWG, D = 1,65 MM (0,016 KG/M) OU 18 BWG, D = 1,25 MM (0,01 KG/M)	Material	KG	0,0250000	RS 22,70	RS 0,56	
Insumo	00039017	SINAPI	ESPAÇADOR / DISTANCIADOR CIRCULAR COM ENTRADA LATERAL, EM PLÁSTICO, PARA VERGALHAO *4,2 A 12,5* MM, COBRIMENTO 20 MM	Material	UN	0,5430000	RS 0,21	RS 0,11	
				MO sem LS =>	1,89	LS =>	0,00	MO com LS =>	RS 1,89
				Valor do BDI =>	4,18	Valor com BDI =>		RS 20,84	
3.3.3	Código	Banco	Descrição	Tipo	Und	Quant.	Valor Unit	Total	

Engenheiro da Silva Azevedo
ENGENHEIRO CIVIL
CREA-CE 44465-D

OBRA: EXECUÇÃO DE EQUIPAMENTOS (SKATE PARK, CARAMANCHÃO, QUIOQUES E ARQUIBANCADA) E SERVIÇOS COMPLEMENTARES DA PRAÇA DO CONJUNTO COHAB

BANCOS: SINAPI - 10/2021 - Ceará
 SEINFRA - 027 - Ceará B.D.I.: 25,44%



Composições Analíticas com Preço Unitário

1.1	Código	Banco	Descrição	Tipo	Und	Quant.	Valor Unit	Total		
Composição	C2827	SEINFRA	FORMA PLANA CHAPA COMPENSADA RESINADA, ESP.= 10mm UTIL. 3X	FORMAS	m²	1,000000	R\$ 113,55	R\$ 113,55		
Insumo	I2408	SEINFRA	PREGO 1 1/2" x 14	Material	KG	0,250000	R\$ 16,75	R\$ 4,18		
Insumo	I1916	SEINFRA	TABUA DE 1" DE 3A. - L = 30cm	Material	M	1,600000	R\$ 10,01	R\$ 16,01		
Insumo	I1846	SEINFRA	SARRAFO DE 1"x4"	Material	M	1,530000	R\$ 4,74	R\$ 7,25		
Insumo	I0528	SEINFRA	CHAPA COMPENSADO RESINADO 10MM (1.10 X 2.20M)	Material	m²	0,430000	R\$ 23,81	R\$ 10,23		
Insumo	I1891	SEINFRA	PONTELETE / BARROTE DE 3"x3"	Material	M	2,000000	R\$ 12,61	R\$ 25,22		
Insumo	I0041	SEINFRA	AJUDANTE DE CARPINTEIRO	Mão de Obra	H	1,350000	R\$ 16,77	R\$ 22,63		
Insumo	I0498	SEINFRA	CARPINTEIRO	Mão de Obra	H	1,350000	R\$ 20,77	R\$ 28,03		
					MO sem LS =>	50,66	LS =>	0,00	MO com LS =>	R\$ 50,66
					Valor do BDI =>	28,88	Valor com BDI =>			R\$ 142,43
3.4.1	Código	Banco	Descrição	Tipo	Und	Quant.	Valor Unit	Total		
Composição	C0073	SEINFRA	ALVENARIA DE TIJOLO CERÂMICO FURADO (9x19x19)cm C/ARGAMASSA MISTA DE CAL HIDRATADA ESP.=10cm (1:2:8)	ALVENARIA DE ELEVAÇÃO	m²	1,000000	R\$ 59,80	R\$ 59,80		
Insumo	I0109	SEINFRA	AREIA MEDIA	Material	m³	0,015000	R\$ 67,50	R\$ 1,01		
Insumo	I0441	SEINFRA	CAL HIDRATADA	Material	KG	2,180000	R\$ 1,10	R\$ 2,39		
Insumo	I0805	SEINFRA	CIMENTO PORTLAND	Material	KG	2,180000	R\$ 0,56	R\$ 1,22		
Insumo	I2081	SEINFRA	TIJOLO CERÂMICO FURADO 9X19X19CM	Material	UN	25,000000	R\$ 0,68	R\$ 17,00		
Insumo	I2391	SEINFRA	PEDREIRO	Mão de Obra	H	1,000000	R\$ 20,77	R\$ 20,77		
Insumo	I2543	SEINFRA	SERVEnte	Mão de Obra	H	1,120000	R\$ 15,55	R\$ 17,41		
					MO sem LS =>	38,18	LS =>	0,00	MO com LS =>	R\$ 38,18
					Valor do BDI =>	15,21	Valor com BDI =>			R\$ 75,01
3.4.2	Código	Banco	Descrição	Tipo	Und	Quant.	Valor Unit	Total		
Composição	C4419	SEINFRA	LAJE PRÉ-FABRICADA P/FÓRRO - VÃO DE 3,01 A 4 m	ELEMENTOS DE CONCRETO PRÉ.	m²	1,000000	R\$ 105,42	R\$ 105,42		
Composição Auxiliar	C0840	SEINFRA	CONCRETO P/VIbr., FCK 15 MPa COM AGREGADO ADQUIRIDO	CONCRETOS	m³	0,030000	R\$ 395,52	R\$ 11,88		
Composição Auxiliar	C1603	SEINFRA	LANÇAMENTO E APLICAÇÃO DE CONCRETO C/ ELEVAÇÃO	CONCRETOS	m³	0,030000	R\$ 228,25	R\$ 6,84		
Insumo	I8266	SEINFRA	LAJE PRÉ-FABRICADA COMUM DE 8 cm P/ FÓRRO - VÃO DE 3,01 A 4 m	Material	m²	1,000000	R\$ 40,01	R\$ 40,01		
Insumo	I0189	SEINFRA	AÇO CA-60	Material	KG	0,740000	R\$ 8,28	R\$ 6,12		
Insumo	I1728	SEINFRA	PREGO 18X27 (2 1/2 X 10)	Material	KG	0,030000	R\$ 13,80	R\$ 0,41		
Insumo	I1891	SEINFRA	PONTELETE / BARROTE DE 3"x3"	Material	M	1,300000	R\$ 12,61	R\$ 16,39		
Insumo	I1846	SEINFRA	SARRAFO DE 1"x4"	Material	M	0,970000	R\$ 4,74	R\$ 4,59		
Insumo	I1916	SEINFRA	TABUA DE 1" DE 3A. - L = 30cm	Material	M	0,650000	R\$ 10,01	R\$ 6,50		
Insumo	I2391	SEINFRA	PEDREIRO	Mão de Obra	H	0,350000	R\$ 20,77	R\$ 7,28		
Insumo	I2543	SEINFRA	SERVEnte	Mão de Obra	H	0,350000	R\$ 15,55	R\$ 5,44		
					MO sem LS =>	22,33	LS =>	0,00	MO com LS =>	R\$ 22,33
					Valor do BDI =>	26,81	Valor com BDI =>			R\$ 132,23
3.4.3	Código	Banco	Descrição	Tipo	Und	Quant.	Valor Unit	Total		
Composição	C4068	SEINFRA	BANCADA DE GRANITO CINZA E=2cm	LOUÇAS, METAIS E ACESSÓRIOS	m²	1,000000	R\$ 328,92	R\$ 328,92		
Insumo	I0108	SEINFRA	AREIA GROSSA	Material	m³	0,008000	R\$ 74,72	R\$ 0,59		
Insumo	I0805	SEINFRA	CIMENTO PORTLAND	Material	KG	3,200000	R\$ 0,56	R\$ 1,79		
Insumo	I2391	SEINFRA	PEDREIRO	Mão de Obra	H	1,200000	R\$ 20,77	R\$ 24,92		
Insumo	I2543	SEINFRA	SERVEnte	Mão de Obra	H	2,000000	R\$ 15,55	R\$ 31,10		
Insumo	I7893	SEINFRA	BANCADA DE GRANITO CINZA POLIDO E=2cm	Material	m²	1,000000	R\$ 268,52	R\$ 268,52		
					MO sem LS =>	56,02	LS =>	0,00	MO com LS =>	R\$ 56,02
					Valor do BDI =>	83,16	Valor com BDI =>			R\$ 410,08
3.5.1	Código	Banco	Descrição	Tipo	Und	Quant.	Valor Unit	Total		
Composição	C0776	SEINFRA	CHAPISCO C/ ARGAMASSA DE CIMENTO E AREIA S/PENEIRAR TRAÇO 1:3 ESP.= 5mm P/PAREDE	ARGAMASSAS PARA PAREDES INTERNAS E EXTERNAS	m²	1,000000	R\$ 6,17	R\$ 6,17		
Insumo	I0109	SEINFRA	AREIA MEDIA	Material	m³	0,0061000	R\$ 67,50	R\$ 0,41		
Insumo	I0805	SEINFRA	CIMENTO PORTLAND	Material	KG	2,430000	R\$ 0,56	R\$ 1,36		
Insumo	I2391	SEINFRA	PEDREIRO	Mão de Obra	H	0,100000	R\$ 20,77	R\$ 2,07		
Insumo	I2543	SEINFRA	SERVEnte	Mão de Obra	H	0,150000	R\$ 15,55	R\$ 2,33		
					MO sem LS =>	4,40	LS =>	0,00	MO com LS =>	R\$ 4,40
					Valor do BDI =>	1,56	Valor com BDI =>			R\$ 7,73
3.5.2	Código	Banco	Descrição	Tipo	Und	Quant.	Valor Unit	Total		
Composição	C3028	SEINFRA	REBOCO C/ ARGAMASSA DE CIMENTO E AREIA PENEIRADA, TRAÇO 1:3	ARGAMASSAS PARA PAREDES INTERNAS E EXTERNAS	m²	1,000000	R\$ 43,26	R\$ 43,26		

OBRA: EXECUÇÃO DE EQUIPAMENTOS (SKATE PARK, CARAMANCHÃO, QUIOQUES E ARQUIBANCADA) E SERVIÇOS COMPLEMENTARES DA PRAÇA DO CONJUNTO COHAB

BANCOS: SINAPI - 10/2021 - Ceará
 SEINFRA - 027 - Ceará B.D.I: 25,44%



Secretaria de Planejamento e Desenvolvimento Urbano

Composições Analíticas com Preço Unitário

1.1	Código	Banco	Descrição	Tipo	Und	Quant.	Valor Unit	Total	
Composição	C0164	SEINFRA	ARGAMASSA DE CIMENTO E AREIA PEN. TRAÇO 1:3	ARGAMASSA DE CIMENTO	m³	0,0250000	R\$ 858,83	R\$ 21,47	
Auxiliar	I2391	SEINFRA	PEDREIRO	Mão de Obra	H	0,6000000	R\$ 20,77	R\$ 12,46	
Insumo	I2543	SEINFRA	SERVENTE	Mão de Obra	H	0,6000000	R\$ 15,55	R\$ 9,33	
MO sem LS =>					34,40	LS =>	0,00	MO com LS =>	R\$ 34,40
Valor do BDI =>					11,00	Valor com BDI =>		R\$ 54,28	
3.5.3	Código	Banco	Descrição	Tipo	Und	Quant.	Valor Unit	Total	
Composição	C1220	SEINFRA	EMBOÇO C/ ARGAMASSA DE CIMENTO E AREIA S/ PENEIRAR TRAÇO 1:3	ARGAMASSAS PARA PAREDES INTERNAS E EXTERNAS	m²	1,0000000	R\$ 31,98	R\$ 31,98	
Insumo	I0805	SEINFRA	CIMENTO PORTLAND	Material	KG	9,7200000	R\$ 0,58	R\$ 5,44	
Insumo	I0109	SEINFRA	AREIA MEDIA	Material	m³	0,0243000	R\$ 67,50	R\$ 1,64	
Insumo	I2543	SEINFRA	SERVENTE	Mão de Obra	H	0,8000000	R\$ 15,55	R\$ 12,44	
Insumo	I2391	SEINFRA	PEDREIRO	Mão de Obra	H	0,6000000	R\$ 20,77	R\$ 12,46	
MO sem LS =>					24,90	LS =>	0,00	MO com LS =>	R\$ 24,90
Valor do BDI =>					8,13	Valor com BDI =>		R\$ 40,11	
3.5.4	Código	Banco	Descrição	Tipo	Und	Quant.	Valor Unit	Total	
Composição	C2112	SEINFRA	REBOÇO C/ ARGAMASSA DE CAL EM PASTA E AREIA PENEIRADA TRAÇO 1:3 ESP=5mm P/TETO	ARGAMASSAS PARA TETOS	m²	1,0000000	R\$ 25,78	R\$ 25,78	
Insumo	I0109	SEINFRA	AREIA MEDIA	Material	m³	0,0061000	R\$ 67,50	R\$ 0,41	
Insumo	I0442	SEINFRA	CAL VIRGEM EM PO	Material	KG	1,1200000	R\$ 0,89	R\$ 0,77	
Insumo	I2391	SEINFRA	PEDREIRO	Mão de Obra	H	0,6000000	R\$ 20,77	R\$ 12,46	
Insumo	I2543	SEINFRA	SERVENTE	Mão de Obra	H	0,7800000	R\$ 15,55	R\$ 12,12	
MO sem LS =>					24,58	LS =>	0,00	MO com LS =>	R\$ 24,58
Valor do BDI =>					8,55	Valor com BDI =>		R\$ 32,31	
3.5.5	Código	Banco	Descrição	Tipo	Und	Quant.	Valor Unit	Total	
Composição	C0781	SEINFRA	CHAPISCO C/ ARGAMASSA DE CIMENTO E AREIA S/ PENEIRAR TRAÇO 1:4 P/TETO	ARGAMASSAS PARA TETOS	m²	1,0000000	R\$ 11,72	R\$ 11,72	
Composição Auxiliar	C0171	SEINFRA	ARGAMASSA DE CIMENTO E AREIA S/ PEN. TRAÇO 1:4	ARGAMASSA DE CIMENTO	m³	0,0060000	R\$ 44,198	R\$ 2,65	
Insumo	I2391	SEINFRA	PEDREIRO	Mão de Obra	H	0,2500000	R\$ 20,77	R\$ 5,19	
Insumo	I2543	SEINFRA	SERVENTE	Mão de Obra	H	0,2500000	R\$ 15,55	R\$ 3,88	
MO sem LS =>					10,00	LS =>	0,00	MO com LS =>	R\$ 10,00
Valor do BDI =>					2,98	Valor com BDI =>		R\$ 14,70	
3.5.6	Código	Banco	Descrição	Tipo	Und	Quant.	Valor Unit	Total	
Composição	C4128	SEINFRA	TUOLINHO APARENTE 6,50x18cm C/ ARGAMASSA DE CIMENTO E AREIA 1:3	ACABAMENTOS DE PAREDES INTERNAS E EXTERNAS	m²	1,0000000	R\$ 98,90	R\$ 98,90	
Composição Auxiliar	C0164	SEINFRA	ARGAMASSA DE CIMENTO E AREIA PEN. TRAÇO 1:3	ARGAMASSA DE CIMENTO	m³	0,0100000	R\$ 858,83	R\$ 8,58	
Composição Auxiliar	C2273	SEINFRA	SILICONE EM PAREDES DE CONCRETO OU TUOLO CERÂMICO 1 DEMÃO	SUPERFÍCIES DE CONCRETO	m²	1,0000000	R\$ 12,98	R\$ 12,98	
Insumo	I7950	SEINFRA	TUOLINHO APARENTE 6,50x18cm	Material	m²	1,0500000	R\$ 21,80	R\$ 22,89	
Insumo	I2543	SEINFRA	SERVENTE	Mão de Obra	H	1,5000000	R\$ 15,55	R\$ 23,32	
Insumo	I2391	SEINFRA	PEDREIRO	Mão de Obra	H	1,5000000	R\$ 20,77	R\$ 31,15	
MO sem LS =>					66,37	LS =>	0,00	MO com LS =>	R\$ 66,37
Valor do BDI =>					25,16	Valor com BDI =>		R\$ 124,08	
3.5.7	Código	Banco	Descrição	Tipo	Und	Quant.	Valor Unit	Total	
Composição	C1120	SEINFRA	REJUNTAMENTO C/ ARG. PRE-FABRICADA JUNTA ATÉ 2mm EM CERÂMICA ATÉ 30x30cm (800cm²) (PAREDE/PISO)	ACABAMENTOS DE PAREDES INTERNAS E EXTERNAS	m²	1,0000000	R\$ 8,09	R\$ 8,09	
Insumo	I1328	SEINFRA	LADRILHISTA	Mão de Obra	H	0,2000000	R\$ 20,77	R\$ 4,15	
Insumo	I2543	SEINFRA	SERVENTE	Mão de Obra	H	0,2000000	R\$ 15,55	R\$ 3,11	
Insumo	I0118	SEINFRA	ARGAMASSA PRE-FABRICADA PARA REJUNTAMENTO	Material	KG	0,2330000	R\$ 3,59	R\$ 0,83	
MO sem LS =>					7,28	LS =>	0,00	MO com LS =>	R\$ 7,28
Valor do BDI =>					2,05	Valor com BDI =>		R\$ 10,14	
3.5.8	Código	Banco	Descrição	Tipo	Und	Quant.	Valor Unit	Total	
Composição	C4443	SEINFRA	CERÂMICA ESMALTADA RETIFICADA C/ ARG. PRE-FABRICADA ATÉ 30x30cm (800cm²) PEI-5/PEI-4 - P/PAREDE	ACABAMENTOS DE PAREDES INTERNAS E EXTERNAS	m²	1,0000000	R\$ 75,91	R\$ 75,91	
Insumo	I1328	SEINFRA	LADRILHISTA	Mão de Obra	H	0,7200000	R\$ 20,77	R\$ 14,95	
Insumo	I2543	SEINFRA	SERVENTE	Mão de Obra	H	0,7200000	R\$ 15,55	R\$ 11,19	
Insumo	I8508	SEINFRA	ARGAMASSA COLANTE PRE-FABRICADA P/ CERAMICAS E PORCELANATOS	Material	KG	6,0000000	R\$ 2,03	R\$ 12,18	
Insumo	I8498	SEINFRA	CERÂMICA ESMALTADA RETIFICADA DIMENSÕES ATÉ 30x30cm (800,cm²) PEI-5/PEI-4	Material	m²	1,1000000	R\$ 34,18	R\$ 37,59	
MO sem LS =>					28,14	LS =>	0,00	MO com LS =>	R\$ 28,14
Valor do BDI =>					19,31	Valor com BDI =>		R\$ 95,22	
3.6.1	Código	Banco	Descrição	Tipo	Und	Quant.	Valor Unit	Total	
Composição	C3023	SEINFRA	PISO MORTO CONCRETO FCK=13,5MPa C/PREPARO E LANCAMENTO	PISOS INTERNOS	m²	1,0000000	R\$ 524,31	R\$ 524,31	

Edinaldo da Silva Azevedo
 ENGENHEIRO CIVIL
 CREA-CE 44465-D

OBRA: EXECUÇÃO DE EQUIPAMENTOS (SKATE PARK, CARAMANCHÃO, QUIOQUES E ARQUIBANCADA) E SERVIÇOS COMPLEMENTARES DA PRAÇA DO CONJUNTO COHAB

BANCOS: SINAPI - 10/2021 - Ceará
 SEINFRA - 027 - Ceará B.D.I: 25,44%



Composições Analíticas com Preço Unitário

1.1	Código	Banco	Descrição	Tipo	Und	Quant.	Valor Unit	Total		
Composição	C0839	SEINFRA	CONCRETO P/VIAS, FCK 13.5 MPa COM AGREGADO	CONCRETOS	m³	1,0000000	R\$ 389,47	R\$ 389,47		
Auxiliar	I2391	SEINFRA	ADQUIRIDO	Mão de Obra	H	2,0000000	R\$ 20,77	R\$ 41,54		
Insumo	I2543	SEINFRA	SERVENTE	Mão de Obra	H	6,0000000	R\$ 15,55	R\$ 93,30		
					MO sem LS =>	228,14	LS =>	0,00	MO com LS =>	R\$ 228,14
					Valor do BDI =>	133,38			Valor com BDI =>	R\$ 657,69
Composição	C2996	SEINFRA	CERÂMICA ESMALTADA REFINADA C/ ARG. PRE-FABRICADA ATÉ 30x30 cm (900 cm²) - PEI-5/PEI-4 - P/ PISO	PISOS INTERNOS	m²	1,0000000	R\$ 71,56	R\$ 71,56		
Insumo	I2543	SEINFRA	SERVENTE	Mão de Obra	H	0,6000000	R\$ 15,55	R\$ 9,33		
Insumo	I1328	SEINFRA	LADRILHISTA	Mão de Obra	H	0,6000000	R\$ 20,77	R\$ 12,46		
Insumo	I8508	SEINFRA	ARGAMASSA COLANTE PRE-FABRICADA P/ CERAMICAS E PORCELANATOS	Material	KG	6,0000000	R\$ 2,03	R\$ 12,18		
Insumo	I498	SEINFRA	CERÂMICA ESMALTADA REFINADA DIMENSÕES ATÉ 30x30cm (900 cm²) - PEI-5/PEI-4	Material	m²	1,1000000	R\$ 34,18	R\$ 37,59		
					MO sem LS =>	21,79	LS =>	0,00	MO com LS =>	R\$ 21,79
					Valor do BDI =>	18,20			Valor com BDI =>	R\$ 89,78
Composição	C2284	SEINFRA	SOLEIRA DE GRANITO L= 15cm	PISOS INTERNOS	M	1,0000000	R\$ 78,85	R\$ 78,85		
Auxiliar	C0197	SEINFRA	ARGAMASSA MISTA DE CIMENTO CAL HIDR. E AREIA SPEN. TRACO 1:1:4	ARGAMASSA MISTA	m³	0,0038000	R\$ 642,18	R\$ 2,44		
Insumo	I2391	SEINFRA	PEDREIRO	Mão de Obra	H	0,5000000	R\$ 20,77	R\$ 10,38		
Insumo	I2543	SEINFRA	SERVENTE	Mão de Obra	H	0,2500000	R\$ 15,55	R\$ 3,88		
Insumo	I1880	SEINFRA	SOLEIRA DE GRANITO DE 15CM	Material	M	1,0000000	R\$ 62,15	R\$ 62,15		
					MO sem LS =>	14,85	LS =>	0,00	MO com LS =>	R\$ 14,85
					Valor do BDI =>	20,05			Valor com BDI =>	R\$ 98,90
Composição	C4486	SEINFRA	COBERTURA TELHA CERÂMICA (RIPA, CAIBRO, LINHA)	COBERTURA (MADEIRAMENTO E	m²	1,0000000	R\$ 151,65	R\$ 151,65		
Insumo	I1724	SEINFRA	PREGO	Material	KG	0,1200000	R\$ 15,54	R\$ 1,88		
Insumo	I8519	SEINFRA	LINHA DE MASSARANDUBA 12 x 8 CM (5" x 2 1/2")	Material	M	1,3300000	R\$ 18,13	R\$ 24,11		
Insumo	I0405	SEINFRA	CAIBRO DE 2"x1"	Material	M	3,5000000	R\$ 5,73	R\$ 20,05		
Insumo	I1824	SEINFRA	RIPA DE PEROBA (MADEIRA DE 1A QUALIDADE) DE 1X5CM	Material	M	3,5000000	R\$ 1,35	R\$ 4,72		
Insumo	I0041	SEINFRA	AJUDANTE DE CARPINTEIRO	Mão de Obra	H	1,0000000	R\$ 16,77	R\$ 16,77		
Insumo	I2543	SEINFRA	SERVENTE	Mão de Obra	H	1,1000000	R\$ 15,55	R\$ 17,10		
Insumo	I2391	SEINFRA	PEDREIRO	Mão de Obra	H	1,1000000	R\$ 20,77	R\$ 22,84		
Insumo	I0498	SEINFRA	CARPINTEIRO	Mão de Obra	H	1,0000000	R\$ 20,77	R\$ 20,77		
Insumo	I2045	SEINFRA	TELHA CERÂMICA COLONIAL	Material	UN	33,0000000	R\$ 0,71	R\$ 23,43		
					MO sem LS =>	77,48	LS =>	0,00	MO com LS =>	R\$ 77,48
					Valor do BDI =>	38,57			Valor com BDI =>	R\$ 190,22
Composição	C4463	SEINFRA	CUMEEIRA TELHA CERÂMICA, EMBOÇADA	TELHAS	M	1,0000000	R\$ 26,54	R\$ 26,54		
Auxiliar	C0200	SEINFRA	ARGAMASSA MISTA DE CIMENTO CAL HIDR. E AREIA SPEN. TRACO 1:2:8	ARGAMASSA MISTA	m³	0,0020000	R\$ 506,50	R\$ 1,01		
Insumo	I2543	SEINFRA	SERVENTE	Mão de Obra	H	0,5000000	R\$ 15,55	R\$ 7,77		
Insumo	I2391	SEINFRA	PEDREIRO	Mão de Obra	H	0,5000000	R\$ 20,77	R\$ 10,38		
Insumo	I0926	SEINFRA	CUMEEIRA PARA TELHA CERAMICA	Material	UN	3,0000000	R\$ 2,46	R\$ 7,38		
					MO sem LS =>	18,46	LS =>	0,00	MO com LS =>	R\$ 18,46
					Valor do BDI =>	6,75			Valor com BDI =>	R\$ 33,29
Composição	C0387	SEINFRA	BEIRA E BICA EM TELHA COLONIAL	TELHAS	M	1,0000000	R\$ 11,91	R\$ 11,91		
Insumo	I0441	SEINFRA	CAL HIDRATADA	Material	KG	0,3240000	R\$ 1,10	R\$ 0,35		
Insumo	I0108	SEINFRA	AREIA GROSSA	Material	m³	0,0025000	R\$ 74,72	R\$ 0,18		
Insumo	I0805	SEINFRA	CIMENTO PORTLAND	Material	KG	0,3240000	R\$ 0,56	R\$ 0,18		
Insumo	I2543	SEINFRA	SERVENTE	Mão de Obra	H	0,3200000	R\$ 15,55	R\$ 4,97		
Insumo	I2391	SEINFRA	PEDREIRO	Mão de Obra	H	0,3000000	R\$ 20,77	R\$ 6,23		
					MO sem LS =>	11,20	LS =>	0,00	MO com LS =>	R\$ 11,20
					Valor do BDI =>	3,02			Valor com BDI =>	R\$ 14,93
Composição	C0388	SEINFRA	BEIRAL DE MADEIRA DE (2 X 8)cm, INCLUSIVE PINTURA	OUTROS ELEMENTOS	M	1,0000000	R\$ 27,15	R\$ 27,15		
Insumo	I1828	SEINFRA	RIPA DE PEROBA (MADEIRA DE 1A QUALIDADE) DE 2X8CM	Material	M	1,0000000	R\$ 3,55	R\$ 3,55		
Insumo	I0041	SEINFRA	AJUDANTE DE CARPINTEIRO	Mão de Obra	H	0,5000000	R\$ 16,77	R\$ 8,38		
Insumo	I0045	SEINFRA	AJUDANTE DE PINTOR	Mão de Obra	H	0,2000000	R\$ 16,77	R\$ 3,35		

Edinaldo da Silva Azevedo
ENGENHEIRO CIVIL
 CREA-CE 44665-D

OBRA: EXECUÇÃO DE EQUIPAMENTOS (SKATE PARK, CARAMANCHÃO, QUIOQUES E ARQUIBANCADA) E SERVIÇOS COMPLEMENTARES DA PRAÇA DO CONJUNTO COHAB

BANCOS: SINAPI - 10/2021 - Ceará
 SEINFRA - 027 - Ceará B.D.I: 25,44%

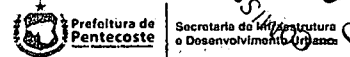

Composições Analíticas com Preço Unitário

1.1	Código	Banco	Descrição	Tipo	Und	Quant.	Valor Unit	Total			
Insumo	0498	SEINFRA	CARPINTEIRO	Mão de Obra	H	0,5000000	RS 20,77	RS 10,38			
Insumo	1100	SEINFRA	ESMALTE SINTETICO	Material	L	0,0600000	RS 24,99	RS 1,49			
						MO sem LS =>	22,11	LS =>	0,00	MO com LS =>	RS 22,11
						Valor do BDI =>	6,90			Valor com BDI =>	RS 34,05
3.8.1	Código	Banco	Descrição	Tipo	Und	Quant.	Valor Unit	Total			
Composição	C3579	SEINFRA	QUADRO DE MEDIÇÃO PADRÃO COELCE	QUADROS / CAIXAS	UN	1,0000000	RS 86,93	RS 86,93			
Insumo	0042	SEINFRA	AJUDANTE DE ELETRICISTA	Mão de Obra	H	1,0000000	RS 16,77	RS 16,77			
Insumo	2312	SEINFRA	ELETRICISTA	Mão de Obra	H	1,0000000	RS 20,77	RS 20,77			
Insumo	8128	SEINFRA	QUADRO MEDIÇÃO PADRÃO COELCE (PADRÃO MUTRÃO)	Material	UN	1,0000000	RS 49,39	RS 49,39			
						MO sem LS =>	37,54	LS =>	0,00	MO com LS =>	RS 37,54
						Valor do BDI =>	22,11			Valor com BDI =>	RS 109,04
3.8.2	Código	Banco	Descrição	Tipo	Und	Quant.	Valor Unit	Total			
Composição	C3577	SEINFRA	MINI-POSTE 1,50M REX MONO E ROLDANA - PADRÃO POPULAR	OUTROS ELEMENTOS	UN	1,0000000	RS 40,34	RS 40,34			
Insumo	0108	SEINFRA	AREIA GROSSA	Material	m³	0,0030000	RS 174,72	RS 0,22			
Insumo	0805	SEINFRA	CIMENTO PORTLAND	Material	KG	1,0000000	RS 0,58	RS 0,58			
Insumo	0042	SEINFRA	AJUDANTE DE ELETRICISTA	Mão de Obra	H	0,5000000	RS 16,77	RS 8,38			
Insumo	2312	SEINFRA	ELETRICISTA	Mão de Obra	H	0,5000000	RS 20,77	RS 10,38			
Insumo	8128	SEINFRA	MINI-POSTE 1,50 M REX MONO E ROLD (PADRÃO MUTRÃO)	Material	UN	1,0000000	RS 20,80	RS 20,80			
						MO sem LS =>	18,76	LS =>	0,00	MO com LS =>	RS 18,76
						Valor do BDI =>	10,26			Valor com BDI =>	RS 50,60
3.8.3	Código	Banco	Descrição	Tipo	Und	Quant.	Valor Unit	Total			
Composição	C2078	SEINFRA	QUADRO DE DISTRIBUIÇÃO EMBUTIRATE 6 DIVISOES S/BARRAMENTO	QUADROS / CAIXAS	UN	1,0000000	RS 81,91	RS 81,91			
Insumo	2412	SEINFRA	QUADRO DE DISTRIBUIÇÃO PARA 6 CIRCUITOS	Material	UN	1,0000000	RS 36,87	RS 36,87			
Insumo	0042	SEINFRA	AJUDANTE DE ELETRICISTA	Mão de Obra	H	1,2000000	RS 16,77	RS 20,12			
Insumo	2312	SEINFRA	ELETRICISTA	Mão de Obra	H	1,2000000	RS 20,77	RS 24,92			
						MO sem LS =>	45,04	LS =>	0,00	MO com LS =>	RS 45,04
						Valor do BDI =>	20,83			Valor com BDI =>	RS 102,74
3.8.4	Código	Banco	Descrição	Tipo	Und	Quant.	Valor Unit	Total			
Composição	91843	SINAPI	ELETRODUTO FLEXIVEL CORRUGADO REFORÇADO PVC DN 20 MM (1/2") PARA CIRCUITOS TERMINAIS INSTALADO EM LIG. DE FORNECIMENTO E INSTALAÇÃO AF 127045	INEL INSTALAÇÃO ELETRICA/ELETRIFICACAO E ILUMINACAO EXTERNA	M	1,0000000	RS 5,57	RS 5,57			
Composição Auxiliar	88247	SINAPI	AUXILIAR DE ELETRICISTA COM ENCARGOS COMPLEMENTARES	DIVERSOS SERVIÇOS	H	0,0720000	RS 18,89	RS 1,20			
Composição Auxiliar	88284	SINAPI	ELETRICISTA COM ENCARGOS COMPLEMENTARES	DIVERSOS SERVIÇOS	H	0,0720000	RS 21,02	RS 1,51			
Insumo	00043132	SINAPI	ARAME RECOZIDO 16 BWG, D = 1,85 MM (0,016 KG/M) OU 18 BWG, D = 1,25 MM (0,011 KG/M)	DIVERSOS	KG	0,0018000	RS 22,70	RS 0,03			
Insumo	00039243	SINAPI	ELETRODUTO PVC FLEXIVEL CORRUGADO REFORÇADO COR LARANJA DE 20 MM PARA LAJES E PISOS	Material	M	1,0000000	RS 2,58	RS 2,83			
						MO sem LS =>	1,78	LS =>	0,00	MO com LS =>	RS 1,78
						Valor do BDI =>	1,41			Valor com BDI =>	RS 6,98
3.8.5	Código	Banco	Descrição	Tipo	Und	Quant.	Valor Unit	Total			
Composição	C0540	SEINFRA	CABO ISOLADO PVC 750V 2,5MM2	FIOS/CABOS E ACESSÓRIOS	M	1,0000000	RS 6,11	RS 6,11			
Insumo	0358	SEINFRA	CABO ISOLADO PVC 750V 2,5 MM2	Material	M	1,0200000	RS 1,98	RS 1,99			
Insumo	0042	SEINFRA	AJUDANTE DE ELETRICISTA	Mão de Obra	H	0,1100000	RS 16,77	RS 1,84			
Insumo	2312	SEINFRA	ELETRICISTA	Mão de Obra	H	0,1100000	RS 20,77	RS 2,28			
						MO sem LS =>	4,12	LS =>	0,00	MO com LS =>	RS 4,12
						Valor do BDI =>	1,55			Valor com BDI =>	RS 7,86
3.8.6	Código	Banco	Descrição	Tipo	Und	Quant.	Valor Unit	Total			
Composição	C4782	SEINFRA	CAIXA DE LIGAÇÃO PVC 4" X 2"	QUADROS / CAIXAS	UN	1,0000000	RS 7,37	RS 7,37			
Insumo	0042	SEINFRA	AJUDANTE DE ELETRICISTA	Mão de Obra	H	0,1500000	RS 16,77	RS 2,51			
Insumo	2312	SEINFRA	ELETRICISTA	Mão de Obra	H	0,1500000	RS 20,77	RS 3,11			
Insumo	8432	SEINFRA	CAIXA DE EMBUTIR PVC - 4X2 RETANGULAR	Material	UN	1,0000000	RS 1,75	RS 1,75			
						MO sem LS =>	5,82	LS =>	0,00	MO com LS =>	RS 5,82
						Valor do BDI =>	1,87			Valor com BDI =>	RS 9,24
3.8.7	Código	Banco	Descrição	Tipo	Und	Quant.	Valor Unit	Total			
Composição	C4781	SEINFRA	CAIXA DE LIGAÇÃO PVC 4" X 4"	QUADROS / CAIXAS	UN	1,0000000	RS 9,09	RS 9,09			
Insumo	0042	SEINFRA	AJUDANTE DE ELETRICISTA	Mão de Obra	H	0,1500000	RS 16,77	RS 2,51			
Insumo	2312	SEINFRA	ELETRICISTA	Mão de Obra	H	0,1500000	RS 20,77	RS 3,11			
Insumo	8433	SEINFRA	CAIXA DE EMBUTIR PVC - 4X4 QUADRADA	Material	UN	1,0000000	RS 3,47	RS 3,47			
						MO sem LS =>	5,82	LS =>	0,00	MO com LS =>	RS 5,82

Edilberto da Silva Azevedo
 ENGENHEIRO CIVIL
 CREA-CE 44465-D

PROCESSO PERMANENTE DE LICITAÇÃO
 Folha 318

EXECUÇÃO DE EQUIPAMENTOS (SKATE PARK, CARAMANCHÃO, QUIOQUES E ARQUIBANCADEA) E SERVIÇOS COMPLEMENTARES DA PRAÇA DO CONJUNTO COHAB

BANCOS: SINAPI - 10/2021 - Ceará
 SEINFRA - 027 - Ceará B.D.I: 25,44%

Prefeitura de Pentecoste
 Secretaria de Infraestrutura e Desenvolvimento Urbano

Composições Analíticas com Preço Unitário

1.1	Código	Banco	Descrição	Tipo	Und	Quant.	Valor Unit	Total	
				Valor do BDI =>	2,31	Valor com BDI =>		RS 11,40	
3.8.8	Código	Banco	Descrição	Tipo	Und	Quant.	Valor Unit	Total	
Composição	91925	SINAPI	CABO DE COBRE FLEXÍVEL ISOLADO: 15 MM ² ANTI-CHAMA 0,6/1,0KV	INEL: INSTALAÇÃO ELÉTRICA/ELETRIFICAÇÃO DE LUMINÁRIA EXTERNA	M	1,0000000	RS 3,59	RS 3,59	
Auxiliar	88264	SINAPI	ELETRICISTA COM ENCARGOS COMPLEMENTARES	DIVERSOS	H	0,0240000	RS 21,02	RS 0,50	
Auxiliar	88247	SINAPI	AUXILIAR DE ELETRICISTA COM ENCARGOS COMPLEMENTARES	SEDI: SERVIÇOS DIVERSOS	H	0,0240000	RS 16,69	RS 0,40	
Insumo	00000993	SINAPI	CABO DE COBRE FLEXÍVEL CLASSE A 0,6/1,0KV ISOLADO EM PVC/A ANTI-CHAMA BWF-B COBERTURA PVC-STI ANTI-CHAMA BWF-B 1 CONDUTOR 0,6/1KV SECAO NOMINAL 15 MM ²	Material	M	1,1900000	RS 2,24	RS 2,68	
Insumo	00021,127	SINAPI	FITA ISOLANTE ADESIVA ANTI-CHAMA USO ATE 750 V EM ROLO DE 19 MM X 51M	Material	UN	0,0090000	RS 3,49	RS 0,03	
				MO sem LS =>	0,59	LS =>	0,00	MO com LS =>	RS 0,59
				Valor do BDI =>	0,91	Valor com BDI =>		RS 4,50	
3.8.9	Código	Banco	Descrição	Tipo	Und	Quant.	Valor Unit	Total	
Composição	C1479	SEINFRA	INTERRUPTOR DUAS TECLAS SIMPLES 10A 250V	TOMADAS/ INTERRUPTORES/	UN	1,0000000	RS 27,30	RS 27,30	
Insumo	11263	SEINFRA	INTERRUPTOR 2-TECLAS SIMPLES	Material	UN	1,0000000	RS 13,42	RS 13,42	
Insumo	10042	SEINFRA	AJUDANTE DE ELETRICISTA	Mão de Obra	H	0,3700000	RS 18,77	RS 6,20	
Insumo	12312	SEINFRA	ELETRICISTA	Mão de Obra	H	0,3700000	RS 20,77	RS 7,68	
				MO sem LS =>	13,88	LS =>	0,00	MO com LS =>	RS 13,88
				Valor do BDI =>	6,94	Valor com BDI =>		RS 34,24	
3.8.10	Código	Banco	Descrição	Tipo	Und	Quant.	Valor Unit	Total	
Composição	C4792	SEINFRA	TOMADA DUPLA DE EMBUTIR 2P+T 10A-250V	TOMADAS/ INTERRUPTORES/	UN	1,0000000	RS 23,80	RS 23,80	
Insumo	19106	SEINFRA	ESPELHO/PLACA DE 3 POSIÇÕES 4 X 27 PARA INSTALAÇÃO DE TOMADAS E INTERRUPTORES	Material	UN	1,0000000	RS 3,14	RS 3,14	
Insumo	19108	SEINFRA	TOMADA 2P+T 10A 250V (APENAS MÓDULO)	Material	UN	2,0000000	RS 4,38	RS 8,76	
Insumo	19107	SEINFRA	SUPORTE DE FIXAÇÃO PARA ESPELHO/PLACA 4 X 27 P/ 3 MÓDULOS INSTALAÇÕES DE TOMADAS E INTERRUPTORES	Material	UN	1,0000000	RS 1,02	RS 1,02	
Insumo	10042	SEINFRA	AJUDANTE DE ELETRICISTA	Mão de Obra	H	0,2900000	RS 16,77	RS 4,88	
Insumo	12312	SEINFRA	ELETRICISTA	Mão de Obra	H	0,2900000	RS 20,77	RS 6,02	
				MO sem LS =>	10,88	LS =>	0,00	MO com LS =>	RS 10,88
				Valor do BDI =>	6,05	Valor com BDI =>		RS 29,85	
3.8.10	Código	Banco	Descrição	Tipo	Und	Quant.	Valor Unit	Total	
Composição	C1494	SEINFRA	INTERRUPTOR UMA TECLA SIMPLES 10A 250V	TOMADAS/ INTERRUPTORES/	UN	1,0000000	RS 15,48	RS 15,48	
Insumo	11255	SEINFRA	INTERRUPTOR 1-TECLA SIMPLES	Material	UN	1,0000000	RS 7,60	RS 7,60	
Insumo	10042	SEINFRA	AJUDANTE DE ELETRICISTA	Mão de Obra	H	0,2100000	RS 16,77	RS 3,52	
Insumo	12312	SEINFRA	ELETRICISTA	Mão de Obra	H	0,2100000	RS 20,77	RS 4,38	
				MO sem LS =>	7,88	LS =>	0,00	MO com LS =>	RS 7,88
				Valor do BDI =>	3,93	Valor com BDI =>		RS 19,41	
3.8.11	Código	Banco	Descrição	Tipo	Und	Quant.	Valor Unit	Total	
Composição	C2493	SEINFRA	TOMADA UNIVERSAL 10A 250V	TOMADAS/ INTERRUPTORES/	UN	1,0000000	RS 16,30	RS 16,30	
Insumo	12119	SEINFRA	TOMADA UNIVERSAL 2POLOS	Material	UN	1,0000000	RS 8,42	RS 8,42	
Insumo	10042	SEINFRA	AJUDANTE DE ELETRICISTA	Mão de Obra	H	0,2100000	RS 16,77	RS 3,52	
Insumo	12312	SEINFRA	ELETRICISTA	Mão de Obra	H	0,2100000	RS 20,77	RS 4,38	
				MO sem LS =>	7,88	LS =>	0,00	MO com LS =>	RS 7,88
				Valor do BDI =>	4,14	Valor com BDI =>		RS 20,44	
3.8.12	Código	Banco	Descrição	Tipo	Und	Quant.	Valor Unit	Total	
Composição	97608	SINAPI	LUMINÁRIA ARANDELA TIPO TARTARUGA COM GRADE PARA 1 LÂMPADA DE 18 W. FORNECIMENTO E INSTALAÇÃO	INEL: INSTALAÇÃO ELÉTRICA/ELETRIFICAÇÃO DE LUMINÁRIA EXTERNA	UN	1,0000000	RS 117,71	RS 117,71	
Auxiliar	88247	SINAPI	AUXILIAR DE ELETRICISTA COM ENCARGOS COMPLEMENTARES	DIVERSOS	H	0,2289000	RS 16,69	RS 3,83	
Auxiliar	88264	SINAPI	ELETRICISTA COM ENCARGOS COMPLEMENTARES	SEDI: SERVIÇOS DIVERSOS	H	0,5516000	RS 21,02	RS 11,59	
Insumo	00038191	SINAPI	LÂMPADA FLUORESCENTE COMPACTA 2U BRANCA 15 W BASE E27 (127/220 V)	Material	UN	1,0000000	RS 17,43	RS 17,43	
Insumo	00038775	SINAPI	LUMINÁRIA TIPO TARTARUGA PARA ÁREA EXTERNA EM ALUMÍNIO COM GRADE PARA 1 LÂMPADA BASE E27 POTENCIA MÁXIMA 40RA W, NÃO INCLUI LÂMPADA	Material	UN	1,0000000	RS 84,86	RS 84,86	
				MO sem LS =>	10,40	LS =>	0,00	MO com LS =>	RS 10,40
				Valor do BDI =>	29,94	Valor com BDI =>		RS 147,85	
3.8.13	Código	Banco	Descrição	Tipo	Und	Quant.	Valor Unit	Total	
Composição	197610	SINAPI	LÂMPADA COMPACTA DE LED 18W BASE E27 COM SOQUETE PVC FORNECIMENTO E INSTALAÇÃO	INEL: INSTALAÇÃO ELÉTRICA/ELETRIFICAÇÃO	UN	1,0000000	RS 17,47	RS 17,47	
Auxiliar	88247	SINAPI	AUXILIAR DE ELETRICISTA COM ENCARGOS COMPLEMENTARES	SEDI: SERVIÇOS DIVERSOS	H	0,0869000	RS 18,69	RS 1,15	
Auxiliar	88264	SINAPI	ELETRICISTA COM ENCARGOS COMPLEMENTARES	SEDI: SERVIÇOS DIVERSOS	H	0,1655000	RS 21,02	RS 3,47	
Insumo	00038194	SINAPI	LÂMPADA LED 10 W BIVOLTA BRANCA FORMATO TRADICIONAL (BASE E27)	Material	UN	1,0000000	RS 9,90	RS 9,90	
Insumo	00012295	SINAPI	SOQUETE DE BAOUELITE BASE E27 PARA LÂMPADAS	Material	UN	1,0000000	RS 2,95	RS 2,95	

Edna da Silva Azevedo
 ENGENHEIRO CIVIL
 CREA-CE 44465-D

OBRA: EXECUÇÃO DE EQUIPAMENTOS (SKATE PARK, CARAMANCHÃO, QUIOQUES E ARQUIBANCADA) E SERVIÇOS COMPLEMENTARES DA PRAÇA DO CONJUNTO COHAB

BANCOS: SINAPI - 10/2021 - Ceará
 SEINFRA - 027 - Ceará B.D.I: 25,44%

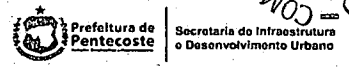

Composições Analíticas com Preço Unitário

1.1	Código	Banco	Descrição	Tipo	Und	Quant.	Valor Unit	Total
				MO sem LS =>	3,11	LS =>	0,00	MO com LS => R\$ 3,11
				Valor do BDI =>	4,44		Valor com BDI =>	R\$ 21,91
3.8.14	Código	Banco	Descrição	Tipo	Und	Quant.	Valor Unit	Total
Composição	C4785	SEINFRA	ATERRAMENTO COMPLETO C/ HASTE COPPERWELD 5/8" X 2,40M	OUTROS ELEMENTOS	UN	1,0000000	R\$ 257,00	R\$ 257,00
Insumo	10339	SEINFRA	CABO COBRE NU 35MM2	Material	M	3,0000000	R\$ 25,18	R\$ 75,54
Insumo	10421	SEINFRA	CAIXA INSPEÇÃO DO TERRA	Material	UN	1,0000000	R\$ 51,63	R\$ 51,63
Insumo	10841	SEINFRA	CONECTOR PARA HASTE TERRA	Material	UN	1,0000000	R\$ 2,59	R\$ 2,59
Insumo	12352	SEINFRA	HASTE DE ATERRAMENTO COPPERWELD 5/8" X 2,40M	Material	UN	1,0000000	R\$ 37,40	R\$ 37,40
Insumo	10042	SEINFRA	AJUDANTE DE ELETRICISTA	Mão de Obra	H	3,5000000	R\$ 16,77	R\$ 58,69
Insumo	12312	SEINFRA	ELETRICISTA	Mão de Obra	H	1,5000000	R\$ 20,77	R\$ 31,15
				MO sem LS =>	89,84	LS =>	0,00	MO com LS => R\$ 89,84
				Valor do BDI =>	65,38		Valor com BDI =>	R\$ 322,38
3.8.15	Código	Banco	Descrição	Tipo	Und	Quant.	Valor Unit	Total
Composição	C1093	SEINFRA	DISJUNTOR MONOPOLAR EM QUADRO DE DISTRIBUIÇÃO 16A	BASES, CHAVES E DISJUNTORES	UN	1,0000000	R\$ 20,76	R\$ 20,76
Insumo	10981	SEINFRA	DISJUNTOR MONOPOLAR 16A	Material	UN	1,0000000	R\$ 9,50	R\$ 9,50
Insumo	10042	SEINFRA	AJUDANTE DE ELETRICISTA	Mão de Obra	H	0,3000000	R\$ 16,77	R\$ 5,03
Insumo	12312	SEINFRA	ELETRICISTA	Mão de Obra	H	0,3000000	R\$ 20,77	R\$ 6,23
				MO sem LS =>	11,26	LS =>	0,00	MO com LS => R\$ 11,26
				Valor do BDI =>	5,28		Valor com BDI =>	R\$ 26,04
3.8.16	Código	Banco	Descrição	Tipo	Und	Quant.	Valor Unit	Total
Composição	C1096	SEINFRA	DISJUNTOR MONOPOLAR EM QUADRO DE DISTRIBUIÇÃO 25A	BASES, CHAVES E DISJUNTORES	UN	1,0000000	R\$ 20,76	R\$ 20,76
Insumo	10984	SEINFRA	DISJUNTOR MONOPOLAR 25A	Material	UN	1,0000000	R\$ 9,50	R\$ 9,50
Insumo	10042	SEINFRA	AJUDANTE DE ELETRICISTA	Mão de Obra	H	0,3000000	R\$ 16,77	R\$ 5,03
Insumo	12312	SEINFRA	ELETRICISTA	Mão de Obra	H	0,3000000	R\$ 20,77	R\$ 6,23
				MO sem LS =>	11,26	LS =>	0,00	MO com LS => R\$ 11,26
				Valor do BDI =>	5,28		Valor com BDI =>	R\$ 26,04
3.9.1	Código	Banco	Descrição	Tipo	Und	Quant.	Valor Unit	Total
Composição	C3441	SEINFRA	CAIXA D'ÁGUA EM FIBERGLASS, CAP. 500L	POÇOS E CAIXAS	UN	1,0000000	R\$ 294,38	R\$ 294,38
Insumo	6226	SEINFRA	CAIXA D'ÁGUA EM FIBERGLASS CAP. 500L COM TAMPA	Material	UN	1,0000000	R\$ 283,50	R\$ 283,50
Insumo	12543	SEINFRA	SERVENTE	Mão de Obra	H	0,7000000	R\$ 15,55	R\$ 10,88
				MO sem LS =>	10,88	LS =>	0,00	MO com LS => R\$ 10,88
				Valor do BDI =>	74,89		Valor com BDI =>	R\$ 369,27
3.9.2	Código	Banco	Descrição	Tipo	Und	Quant.	Valor Unit	Total
Composição	94495	SINAPI	REGISTRO DE GAVETA BRUTO EM LATAO FORJADO BITOLA 1/2" INSTALADO EM RESERVAÇÃO DE ÁGUA DE EDIFICAÇÃO QUE POSSUA RESERVATÓRIO DE FIBRA/FIBROCIMENTO	INHÍ - INSTALAÇÕES HIDROS SANITÁRIAS	UN	1,0000000	R\$ 54,06	R\$ 54,06
Composição Auxiliar	88248	SINAPI	AUXILIAR DE ENCANADOR OU BOMBEIRO HIDRAULICO COM ENCARGOS COMPLEMENTARES	SEDI - SERVIÇOS DIVERSOS	H	0,1485000	R\$ 16,02	R\$ 2,37
Composição Auxiliar	88267	SINAPI	ENCANADOR OU BOMBEIRO HIDRAULICO COM ENCARGOS COMPLEMENTARES	SEDI - SERVIÇOS DIVERSOS	H	0,1485000	R\$ 20,21	R\$ 3,00
Insumo	00003148	SINAPI	FITA VEDA ROSCA EM ROLOS DE 18 MM X 50 M (L X C)	Material	UN	0,01132000	R\$ 12,90	R\$ 0,17
Insumo	00006019	SINAPI	REGISTRO GAVETA BRUTO EM LATAO FORJADO BITOLA 1/2" (REF. 1509)	Material	UN	1,0000000	R\$ 48,52	R\$ 48,52
				MO sem LS =>	3,64	LS =>	0,00	MO com LS => R\$ 3,64
				Valor do BDI =>	13,75		Valor com BDI =>	R\$ 67,81
3.9.3	Código	Banco	Descrição	Tipo	Und	Quant.	Valor Unit	Total
Composição	88985	SINAPI	REGISTRO DE PRESSAO BRUTO EM LATAO FORJADO BITOLA 3/4" COM ACABAMENTO E CANOPLA CROMADAS FORNECIDAS E INSTALADAS EM BARRA DE AÇÚCAR 122016	INHÍ - INSTALAÇÕES HIDROS SANITÁRIAS	UN	1,0000000	R\$ 78,88	R\$ 78,88
Composição Auxiliar	88248	SINAPI	AUXILIAR DE ENCANADOR OU BOMBEIRO HIDRAULICO COM ENCARGOS COMPLEMENTARES	SEDI - SERVIÇOS DIVERSOS	H	0,2212000	R\$ 16,02	R\$ 3,54
Composição Auxiliar	88267	SINAPI	ENCANADOR OU BOMBEIRO HIDRAULICO COM ENCARGOS COMPLEMENTARES	SEDI - SERVIÇOS DIVERSOS	H	0,2212000	R\$ 20,21	R\$ 4,47
Insumo	00003148	SINAPI	FITA VEDA ROSCA EM ROLOS DE 18 MM X 50 M (L X C)	Material	UN	0,01060000	R\$ 12,90	R\$ 0,13
Insumo	00006024	SINAPI	REGISTRO PRESSAO COM ACABAMENTO E CANOPLA CROMADA SIMPLES BITOLA 3/4" (REF. 1416)	Material	UN	1,0000000	R\$ 70,74	R\$ 70,74
				MO sem LS =>	5,42	LS =>	0,00	MO com LS => R\$ 5,42
				Valor do BDI =>	20,08		Valor com BDI =>	R\$ 98,94
3.9.4	Código	Banco	Descrição	Tipo	Und	Quant.	Valor Unit	Total
Composição	94796	SINAPI	TORNEIRA DE BOIA ROSCAVEL 3/4" FORNECIDA E INSTALADA EM RESERVAÇÃO DE ÁGUA DE EDIFICAÇÃO	INHÍ - INSTALAÇÕES HIDROS SANITÁRIAS	UN	1,0000000	R\$ 38,24	R\$ 38,24
Composição Auxiliar	88248	SINAPI	AUXILIAR DE ENCANADOR OU BOMBEIRO HIDRAULICO COM ENCARGOS COMPLEMENTARES	SEDI - SERVIÇOS DIVERSOS	H	0,1904000	R\$ 16,02	R\$ 3,05
Composição Auxiliar	88267	SINAPI	ENCANADOR OU BOMBEIRO HIDRAULICO COM ENCARGOS COMPLEMENTARES	SEDI - SERVIÇOS DIVERSOS	H	0,1904000	R\$ 20,21	R\$ 3,84
Insumo	00003148	SINAPI	FITA VEDA ROSCA EM ROLOS DE 18 MM X 50 M (L X C)	Material	UN	0,00530000	R\$ 12,90	R\$ 0,06
Insumo	00011830	SINAPI	TORNEIRA DE BOIA CONVENCIONAL PARA CAIXA D'ÁGUA 3/4" COM HASTE E TORNEIRA METÁLICOS E BALAO BRANCO	Material	UN	1,0000000	R\$ 29,29	R\$ 29,29

Edinaldo da Silva Azevedo
 ENGENHEIRO CIVIL
 CREA-CE 44465-D

OBRA: EXECUÇÃO DE EQUIPAMENTOS(SKATE PARK, CARAMANCHÃO, QUIOQUES E ARQUIBANCADA) E SERVIÇOS COMPLEMENTARES DA PRAÇA DO CONJUNTO COHAB

BANCOS: SINAPI - 10/2021 - Ceará
 SEINFRA - 027 - Ceará B.D.t: 25,44%



Prefeitura de Pentecoste

Secretaria de Infraestrutura e Desenvolvimento Urbano

Composições Analíticas com Preço Unitário

1.1	Código	Banco	Descrição	Tipo	Und	Quant.	Valor Unit	Total	
				MO sem LS =>	4,66	LS =>	0,00	MO com LS =>	RS 4,66
				Valor do BDI =>	9,21	Valor com BDI =>		RS 45,45	
3.9.3	Código	Banco	Descrição	Tipo	Und	Quant.	Valor Unit	Total	
Composição	C2616	SEINFRA	TUBO PVC SOLD. MARROM D= 25mm (3/4")	TUBOS E CONEXOES DE PVC	M	1,0000000	RS 7,47	RS 7,47	
Insumo	10026	SEINFRA	ADESIVO PARA TUBO DE PVC RIGIDO	Material	KG	0,0005000	RS 45,16	RS 0,02	
Insumo	11888	SEINFRA	SOLUÇÃO LIMPADORA PARA PVC RIGIDO	Material	L	0,0002000	RS 39,22	RS -	
Insumo	12200	SEINFRA	TUBO PVC SOLDÁVEL DE 25MM (3/4")	Material	M	1,0100000	RS 2,99	RS 3,01	
Insumo	10043	SEINFRA	AJUDANTE DE ENCANADOR	Mão de Obra	H	0,1200000	RS 16,77	RS 2,01	
Insumo	12320	SEINFRA	ENCANADOR	Mão de Obra	H	0,1200000	RS 20,32	RS 2,43	
				MO sem LS =>	4,44	LS =>	0,00	MO com LS =>	RS 4,44
				Valor do BDI =>	1,90	Valor com BDI =>		RS 9,37	
3.9.6	Código	Banco	Descrição	Tipo	Und	Quant.	Valor Unit	Total	
Composição	C2617	SEINFRA	TUBO PVC SOLD. MARROM D= 32mm (1")	TUBOS E CONEXOES DE PVC	M	1,0000000	RS 11,63	RS 11,63	
Insumo	10026	SEINFRA	ADESIVO PARA TUBO DE PVC RIGIDO	Material	KG	0,0007000	RS 45,16	RS 0,03	
Insumo	11888	SEINFRA	SOLUÇÃO LIMPADORA PARA PVC RIGIDO	Material	L	0,0003000	RS 39,22	RS 0,01	
Insumo	12201	SEINFRA	TUBO PVC SOLDÁVEL DE 32MM (1")	Material	M	1,0100000	RS 8,71	RS 8,77	
Insumo	12320	SEINFRA	ENCANADOR	Mão de Obra	H	0,1300000	RS 20,32	RS 2,64	
Insumo	10043	SEINFRA	AJUDANTE DE ENCANADOR	Mão de Obra	H	0,1300000	RS 16,77	RS 2,18	
				MO sem LS =>	4,82	LS =>	0,00	MO com LS =>	RS 4,82
				Valor do BDI =>	2,95	Valor com BDI =>		RS 14,58	
3.9.7	Código	Banco	Descrição	Tipo	Und	Quant.	Valor Unit	Total	
Composição	C1525	SEINFRA	JOELHO 90 PVC SOLD./ROSCA. D= 20mmX1/2"	TUBOS E CONEXOES DE PVC	UN	1,0000000	RS 9,25	RS 9,25	
Insumo	10026	SEINFRA	ADESIVO PARA TUBO DE PVC RIGIDO	Material	KG	0,0015000	RS 45,16	RS 0,08	
Insumo	11180	SEINFRA	FITA DE VEDAÇÃO	Material	M	0,3000000	RS 0,28	RS 0,08	
Insumo	11302	SEINFRA	JOELHO PVC SOLDÁVEL/ROSCA DE 20X1/2"	Material	UN	1,0000000	RS 1,59	RS 1,59	
Insumo	11888	SEINFRA	SOLUÇÃO LIMPADORA PARA PVC RIGIDO	Material	L	0,0030000	RS 39,22	RS 0,11	
Insumo	10043	SEINFRA	AJUDANTE DE ENCANADOR	Mão de Obra	H	0,2000000	RS 16,77	RS 3,35	
Insumo	12320	SEINFRA	ENCANADOR	Mão de Obra	H	0,2000000	RS 20,32	RS 4,08	
				MO sem LS =>	7,41	LS =>	0,00	MO com LS =>	RS 7,41
				Valor do BDI =>	2,35	Valor com BDI =>		RS 11,80	
3.9.8	Código	Banco	Descrição	Tipo	Und	Quant.	Valor Unit	Total	
Composição	C1585	SEINFRA	JOELHO REDUÇÃO PVC SOLD. MARROM D=32X25mm (1"X3/4")	TUBOS E CONEXOES DE PVC	UN	1,0000000	RS 10,48	RS 10,48	
Insumo	10026	SEINFRA	ADESIVO PARA TUBO DE PVC RIGIDO	Material	KG	0,0060000	RS 45,16	RS 0,27	
Insumo	11311	SEINFRA	JOELHO REDUÇÃO PVC SOLDÁVEL 32X25MM	Material	UN	1,0000000	RS 3,16	RS 3,16	
Insumo	11888	SEINFRA	SOLUÇÃO LIMPADORA PARA PVC RIGIDO	Material	L	0,0095000	RS 39,22	RS 0,37	
Insumo	10043	SEINFRA	AJUDANTE DE ENCANADOR	Mão de Obra	H	0,1800000	RS 16,77	RS 3,01	
Insumo	12320	SEINFRA	ENCANADOR	Mão de Obra	H	0,1800000	RS 20,32	RS 3,65	
				MO sem LS =>	6,66	LS =>	0,00	MO com LS =>	RS 6,66
				Valor do BDI =>	2,66	Valor com BDI =>		RS 13,12	
3.9.9	Código	Banco	Descrição	Tipo	Und	Quant.	Valor Unit	Total	
Composição	C2381	SEINFRA	TÉ PVC SOLD. MARROM D= 25mm (3/4")	TUBOS E CONEXOES DE PVC	UN	1,0000000	RS 8,58	RS 8,58	
Insumo	10026	SEINFRA	ADESIVO PARA TUBO DE PVC RIGIDO	Material	KG	0,0090000	RS 45,16	RS 0,40	
Insumo	11888	SEINFRA	SOLUÇÃO LIMPADORA PARA PVC RIGIDO	Material	L	0,0036000	RS 39,22	RS 0,14	
Insumo	11972	SEINFRA	TE PVC SOLDÁVEL 25MM	Material	UN	1,0000000	RS 1,00	RS 1,00	
Insumo	12320	SEINFRA	ENCANADOR	Mão de Obra	H	0,1900000	RS 20,32	RS 3,86	
Insumo	10043	SEINFRA	AJUDANTE DE ENCANADOR	Mão de Obra	H	0,1900000	RS 16,77	RS 3,18	
				MO sem LS =>	7,04	LS =>	0,00	MO com LS =>	RS 7,04
				Valor do BDI =>	2,18	Valor com BDI =>		RS 10,76	
3.9.10	Código	Banco	Descrição	Tipo	Und	Quant.	Valor Unit	Total	
Composição	C4391	SEINFRA	JOELHO PVC SOLDÁVEL D=25mm (3/4")	TUBOS E CONEXOES DE PVC	UN	1,0000000	RS 7,09	RS 7,09	
Insumo	10026	SEINFRA	ADESIVO PARA TUBO DE PVC RIGIDO	Material	KG	0,0060000	RS 45,16	RS 0,27	
Insumo	18243	SEINFRA	JOELHO 45 PVC SOLDÁVEL D=25mm	Material	UN	1,0000000	RS 1,20	RS 1,20	
Insumo	11888	SEINFRA	SOLUÇÃO LIMPADORA PARA PVC RIGIDO	Material	L	0,0020000	RS 39,22	RS 0,07	
Insumo	12320	SEINFRA	ENCANADOR	Mão de Obra	H	0,1500000	RS 20,32	RS 3,04	
Insumo	10043	SEINFRA	AJUDANTE DE ENCANADOR	Mão de Obra	H	0,1500000	RS 16,77	RS 2,51	
				MO sem LS =>	5,55	LS =>	0,00	MO com LS =>	RS 5,55

Edineide da Silva Azavedo
 ENGENHEIRO CIVIL
 CREA-CE 44465-D

OBRA: EXECUÇÃO DE EQUIPAMENTOS(SKATE PARK, CARAMANCHÃO, QUIOQUES E ARQUIBANCADA) E SERVIÇOS COMPLEMENTARES DA PRAÇA DO CONJUNTO COHAB

BANCOS: SINAPI - 10/2021 - Ceará
SEINFRA - 027 - Ceará B.D.I: 25,44%

 Prefeitura de Pentecoste
Secretaria de Infraestrutura e Desenvolvimento Urbano

Composições Analíticas com Preço Unitário

1.1	Código	Banco	Descrição	Tipo	Und	Quant.	Valor Unit	Total	
				Valor do BDI =>	1,80	Valor com BDI =>		RS 8,89	
3.9.11	Código	Banco	Descrição	Tipo	Und	Quant.	Valor Unit	Total	
Composição	C2382	SEINFRA	TÉ PVC SOLD. MARROM D= 32mm (1")	TUBOS E CONEXOES DE PVC	UN	1,0000000	RS 11,08	RS 11,08	
Insumo	0026	SEINFRA	ADESIVO PARA TUBO DE PVC RIGIDO	Material	KG	0,0120000	RS 45,16	RS 0,54	
Insumo	1188	SEINFRA	SOLUÇÃO LIMPADORA PARA PVC RIGIDO	Material	L	0,0045000	RS 39,22	RS 0,17	
Insumo	11973	SEINFRA	TÉ PVC SOLDAVEL 32MM	Material	UN	1,0000000	RS 3,33	RS 3,33	
Insumo	0043	SEINFRA	AJUDANTE DE ENCANADOR	Mão de Obra	H	0,1900000	RS 16,77	RS 3,18	
Insumo	12320	SEINFRA	ENCANADOR	Mão de Obra	H	0,1900000	RS 20,32	RS 3,88	
				MO sem LS =>	7,04	LS =>	0,00	MO com LS =>	RS 7,04
				Valor do BDI =>	2,81	Valor com BDI =>		RS 13,89	
3.9.12	Código	Banco	Descrição	Tipo	Und	Quant.	Valor Unit	Total	
Composição	C3653	SEINFRA	ADAPTADOR PVC P/REGISTRO 25mm (3/4")	TUBOS E CONEXOES DE PVC	UN	1,0000000	RS 4,23	RS 4,23	
Insumo	0722	SEINFRA	ADAPTADOR PVC REGISTRO 25MM (3/4")	Material	UN	1,0000000	RS 0,71	RS 0,71	
Insumo	0026	SEINFRA	ADESIVO PARA TUBO DE PVC RIGIDO	Material	KG	0,0030000	RS 45,16	RS 0,13	
Insumo	11180	SEINFRA	FITA DE VEDAÇÃO	Material	M	0,2500000	RS 0,28	RS 0,07	
Insumo	12320	SEINFRA	ENCANADOR	Mão de Obra	H	0,0900000	RS 20,32	RS 1,82	
Insumo	0043	SEINFRA	AJUDANTE DE ENCANADOR	Mão de Obra	H	0,0900000	RS 16,77	RS 1,50	
				MO sem LS =>	3,32	LS =>	0,00	MO com LS =>	RS 3,32
				Valor do BDI =>	1,07	Valor com BDI =>		RS 5,30	
3.9.13	Código	Banco	Descrição	Tipo	Und	Quant.	Valor Unit	Total	
Composição	C3654	SEINFRA	ADAPTADOR PVC P/REGISTRO 32mm (1")	TUBOS E CONEXOES DE PVC	UN	1,0000000	RS 5,10	RS 5,10	
Insumo	0723	SEINFRA	ADAPTADOR PVC REGISTRO 32MM (1")	Material	UN	1,0000000	RS 1,48	RS 1,48	
Insumo	0026	SEINFRA	ADESIVO PARA TUBO DE PVC RIGIDO	Material	KG	0,0040000	RS 45,16	RS 0,18	
Insumo	11180	SEINFRA	FITA DE VEDAÇÃO	Material	M	0,5000000	RS 0,28	RS 0,14	
Insumo	0043	SEINFRA	AJUDANTE DE ENCANADOR	Mão de Obra	H	0,0900000	RS 16,77	RS 1,50	
Insumo	12320	SEINFRA	ENCANADOR	Mão de Obra	H	0,0900000	RS 20,32	RS 1,82	
				MO sem LS =>	3,32	LS =>	0,00	MO com LS =>	RS 3,32
				Valor do BDI =>	1,29	Valor com BDI =>		RS 6,39	
3.9.14	Código	Banco	Descrição	Tipo	Und	Quant.	Valor Unit	Total	
Composição	C0021	SEINFRA	ADAPTADOR PVC SOLD. FLANGES LIVRES PVC. D	TUBOS E CONEXOES DE PVC	UN	1,0000000	RS 19,39	RS 19,39	
Insumo	0013	SEINFRA	ADAP IADOR PVC SOLD. FLANGES LIVRES PVC. D'AGUA 32MM	Material	UN	1,0000000	RS 15,43	RS 15,43	
Insumo	0026	SEINFRA	ADESIVO PARA TUBO DE PVC RIGIDO	Material	KG	0,0035000	RS 45,16	RS 0,15	
Insumo	11180	SEINFRA	FITA DE VEDAÇÃO	Material	M	1,0000000	RS 0,28	RS 0,28	
Insumo	11888	SEINFRA	SOLUÇÃO LIMPADORA PARA PVC RIGIDO	Material	L	0,0055000	RS 39,22	RS 0,21	
Insumo	0043	SEINFRA	AJUDANTE DE ENCANADOR	Mão de Obra	H	0,0900000	RS 16,77	RS 1,50	
Insumo	12320	SEINFRA	ENCANADOR	Mão de Obra	H	0,0900000	RS 20,32	RS 1,82	
				MO sem LS =>	3,32	LS =>	0,00	MO com LS =>	RS 3,32
				Valor do BDI =>	4,93	Valor com BDI =>		RS 24,32	
3.10.1	Código	Banco	Descrição	Tipo	Und	Quant.	Valor Unit	Total	
Composição	C2596	SEINFRA	TUBO PVC BRANCO P/ESGOTO D=50mm (2")	TUBOS E CONEXOES DE PVC	M	1,0000000	RS 18,59	RS 18,59	
Insumo	0026	SEINFRA	ADESIVO PARA TUBO DE PVC RIGIDO	Material	KG	0,0075000	RS 45,16	RS 0,33	
Insumo	11888	SEINFRA	SOLUÇÃO LIMPADORA PARA PVC RIGIDO	Material	L	0,0110000	RS 39,22	RS 0,43	
Insumo	12195	SEINFRA	TUBO PVC ESGOTO DE 50MM (2") - (NBR 5688)	Material	M	1,0100000	RS 6,65	RS 6,71	
Insumo	0043	SEINFRA	AJUDANTE DE ENCANADOR	Mão de Obra	H	0,3000000	RS 16,77	RS 5,03	
Insumo	12320	SEINFRA	ENCANADOR	Mão de Obra	H	0,3000000	RS 20,32	RS 6,09	
				MO sem LS =>	11,12	LS =>	0,00	MO com LS =>	RS 11,12
				Valor do BDI =>	4,72	Valor com BDI =>		RS 23,31	
3.10.2	Código	Banco	Descrição	Tipo	Und	Quant.	Valor Unit	Total	
Composição	C2595	SEINFRA	TUBO PVC BRANCO P/ESGOTO D=40mm (1 1/2")	TUBOS E CONEXOES DE PVC	M	1,0000000	RS 13,34	RS 13,34	
Insumo	0026	SEINFRA	ADESIVO PARA TUBO DE PVC RIGIDO	Material	KG	0,0050000	RS 45,16	RS 0,22	
Insumo	11888	SEINFRA	SOLUÇÃO LIMPADORA PARA PVC RIGIDO	Material	L	0,0075000	RS 39,22	RS 0,29	
Insumo	12194	SEINFRA	TUBO PVC ESGOTO DE 40MM (1 1/2") - (NBR 5688)	Material	M	1,0100000	RS 3,91	RS 3,94	
Insumo	0043	SEINFRA	AJUDANTE DE ENCANADOR	Mão de Obra	H	0,2400000	RS 16,77	RS 4,02	
Insumo	12320	SEINFRA	ENCANADOR	Mão de Obra	H	0,2400000	RS 20,32	RS 4,87	
				MO sem LS =>	8,89	LS =>	0,00	MO com LS =>	RS 8,89

Ednaldo da Silva Azevedo
ENGENHEIRO CIVIL
CREA-CE 44465-D

OBRA: EXECUÇÃO DE EQUIPAMENTOS (SKATE PARK, CARAMANCHÃO, QUIOQUES E ARQUIBANCADA) E SERVIÇOS COMPLEMENTARES DA PRAÇA DO CONJUNTO COHAB

BANCOS: SINAPI - 10/2021 - Ceará
SEINFRA - 027 - Ceará B.D.I: 25,44%



Composições Analíticas com Preço Unitário

1.1	Código	Banco	Descrição	Tipo	Und	Quant.	Valor Unit	Total
				Valor do BDI =>	3,39		Valor com BDI =>	R\$ 16,73
3.10.3	Código	Banco	Descrição	Tipo	Und	Quant.	Valor Unit	Total
Composição	C2593	SEINFRA	TUBO PVC BRANCO P/ESGOTO D=100MM (4)	TUBOS E CONEXOES DE PVC	M	1,0000000	R\$ 32,90	R\$ 32,90
Insumo	0026	SEINFRA	ADESIVO PARA TUBO DE PVC RIGIDO	Material	KG	0,0250000	R\$ 45,16	R\$ 1,12
Insumo	11888	SEINFRA	SOLUÇÃO LIMPADORA PARA PVC RIGIDO	Material	L	0,0400000	R\$ 39,22	R\$ 1,58
Insumo	12193	SEINFRA	TUBO PVC ESGOTO DE 100MM (4') - (NBR 5688)	Material	M	1,0100000	R\$ 10,84	R\$ 10,94
Insumo	12320	SEINFRA	ENCANADOR	Mão de Obra	H	0,5200000	R\$ 20,32	R\$ 10,58
Insumo	0043	SEINFRA	AJUDANTE DE ENCANADOR	Mão de Obra	H	0,5200000	R\$ 16,77	R\$ 8,72
				MO sem LS =>	19,28	0,00	MO com LS =>	R\$ 19,28
				Valor do BDI =>	8,36		Valor com BDI =>	R\$ 41,28
3.10.4	Código	Banco	Descrição	Tipo	Und	Quant.	Valor Unit	Total
Composição	C2093	SEINFRA	RALO SECO PVC RÍGIDO	TUBOS E CONEXOES DE PVC	UN	1,0000000	R\$ 45,46	R\$ 45,46
Insumo	11770	SEINFRA	RALO SECO PVC 10 CM	Material	UN	1,0000000	R\$ 9,12	R\$ 9,12
Insumo	0043	SEINFRA	AJUDANTE DE ENCANADOR	Mão de Obra	H	0,9800000	R\$ 16,77	R\$ 16,43
Insumo	12320	SEINFRA	ENCANADOR	Mão de Obra	H	0,9800000	R\$ 20,32	R\$ 19,91
				MO sem LS =>	36,34	0,00	MO com LS =>	R\$ 36,34
				Valor do BDI =>	11,56		Valor com BDI =>	R\$ 57,02
3.10.5	Código	Banco	Descrição	Tipo	Und	Quant.	Valor Unit	Total
Composição	C1549	SEINFRA	JOELHO PVC BRANCO P/ESGOTO D=100mm (4')	TUBOS E CONEXOES DE PVC	UN	1,0000000	R\$ 28,22	R\$ 28,22
Insumo	0026	SEINFRA	ADESIVO PARA TUBO DE PVC RIGIDO	Material	KG	0,0500000	R\$ 45,16	R\$ 2,25
Insumo	11282	SEINFRA	JOELHO PVC PARA ESGOTO DE 100MM	Material	UN	1,0000000	R\$ 6,16	R\$ 6,16
Insumo	11888	SEINFRA	SOLUÇÃO LIMPADORA PARA PVC RIGIDO	Material	L	0,0800000	R\$ 39,22	R\$ 3,13
Insumo	12320	SEINFRA	ENCANADOR	Mão de Obra	H	0,4500000	R\$ 20,32	R\$ 9,14
Insumo	0043	SEINFRA	AJUDANTE DE ENCANADOR	Mão de Obra	H	0,4500000	R\$ 16,77	R\$ 7,54
				MO sem LS =>	16,68	0,00	MO com LS =>	R\$ 16,68
				Valor do BDI =>	7,17		Valor com BDI =>	R\$ 35,39
3.10.6	Código	Banco	Descrição	Tipo	Und	Quant.	Valor Unit	Total
Composição	PX05	Próprio	FOSSA SÉPTICA EM ANEL PRE-MOLDADO CONCRETO, DE 1,20M DE PROFUNDIDADE 2 METROS COM TAMPA E FUNDO ESCAVADO MANUAL SOCO DE 1A CAT. PROP. DE 1:51	ASU - ASSINIAMENTO DE TUBOS E PEÇAS ESCAVADAS EM VALAS VALETAS CANAIS E	UND	1,0000000	R\$ 1.435,45	R\$ 1.435,45
Auxiliar	C2781	SEINFRA	3,00m	Material	m²	4,0200000	R\$ 54,42	R\$ 218,76
Insumo	0109	SEINFRA	AREIA MEDIA	Material	m³	0,1090000	R\$ 67,50	R\$ 7,35
Insumo	0805	SEINFRA	CIMENTO PORTLAND	Material	KG	36,4500000	R\$ 0,56	R\$ 20,41
Insumo	12391	SEINFRA	PEDREIRO	Mão de Obra	H	4,0000000	R\$ 20,77	R\$ 83,08
Insumo	12543	SEINFRA	SERVENTE	Mão de Obra	H	2,5000000	R\$ 15,55	R\$ 38,87
Insumo	17965	SEINFRA	TAMPA PRE-MOLDADA DE CONCRETO P/FOSSA E SUMIDOURO DE D=1,20M.E=0,10M	Material	UN	1,0000000	R\$ 206,17	R\$ 206,17
Insumo	17966	SEINFRA	LAJE DE FUNDO P/FOSSA DE D=1,20M, E=0,10M	Material	UN	1,0000000	R\$ 185,47	R\$ 185,47
Insumo	12193	SEINFRA	TUBO PVC ESGOTO DE 100MM (4') - (NBR 5688)	Material	M	4,0000000	R\$ 10,84	R\$ 43,36
Insumo	12012	SEINFRA	TE PVC RIGIDO. PARA ESGOTO - 100MM (4')	Material	UN	2,0000000	R\$ 11,83	R\$ 23,66
Insumo	17964	SEINFRA	ANEL PRE-MOLDADO DE CONCRETO D=1,20M, h=0,50M	Material	UN	4,0000000	R\$ 152,08	R\$ 608,32
				MO sem LS =>	340,71	0,00	MO com LS =>	R\$ 340,71
				Valor do BDI =>	365,17		Valor com BDI =>	R\$ 1.800,82
3.10.6	Código	Banco	Descrição	Tipo	Und	Quant.	Valor Unit	Total
Composição	C4388	SEINFRA	JOELHO 45 PVC BRANCO PARA ESGOTO D=40mm (1 1/4')	TUBOS E CONEXOES DE PVC	UN	1,0000000	R\$ 14,83	R\$ 14,83
Insumo	0026	SEINFRA	ADESIVO PARA TUBO DE PVC RIGIDO	Material	KG	0,0280000	R\$ 45,16	R\$ 1,26
Insumo	12240	SEINFRA	JOELHO 45 PVC BRANCO PARA ESGOTO D=40mm	Material	UN	1,0000000	R\$ 0,77	R\$ 0,77
Insumo	11888	SEINFRA	SOLUÇÃO LIMPADORA PARA PVC RIGIDO	Material	L	0,0430000	R\$ 39,22	R\$ 1,68
Insumo	0043	SEINFRA	AJUDANTE DE ENCANADOR	Mão de Obra	H	0,3000000	R\$ 16,77	R\$ 5,03
Insumo	12320	SEINFRA	ENCANADOR	Mão de Obra	H	0,3000000	R\$ 20,32	R\$ 6,09
				MO sem LS =>	11,12	0,00	MO com LS =>	R\$ 11,12
				Valor do BDI =>	3,77		Valor com BDI =>	R\$ 18,60
3.10.7	Código	Banco	Descrição	Tipo	Und	Quant.	Valor Unit	Total
Composição	C1551	SEINFRA	JOELHO PVC BRANCO P/ESGOTO D=40mm (1 1/2')	TUBOS E CONEXOES DE PVC	UN	1,0000000	R\$ 12,79	R\$ 12,79
Insumo	0026	SEINFRA	ADESIVO PARA TUBO DE PVC RIGIDO	Material	KG	0,0100000	R\$ 45,16	R\$ 0,45
Insumo	11283	SEINFRA	JOELHO PVC PARA ESGOTO DE 40MM	Material	UN	1,0000000	R\$ 1,39	R\$ 1,39
Insumo	11888	SEINFRA	SOLUÇÃO LIMPADORA PARA PVC RIGIDO	Material	L	0,0150000	R\$ 39,22	R\$ 0,58
Insumo	0043	SEINFRA	AJUDANTE DE ENCANADOR	Mão de Obra	H	0,2800000	R\$ 16,77	R\$ 4,69

Edinaide da Silva Azevedo
ENGENHEIRO CIVIL
CREA-CE 44465-D

OBRA: EXECUÇÃO DE EQUIPAMENTOS(SKATE PARK, CARAMANCHÃO, QUIOQUES E ARQUIBANCADA) E SERVIÇOS COMPLEMENTARES DA PRAÇA DO CONJUNTO COHAB

BANCOS: SINAPI - 10/2021 - Ceará
 SEINFRA - 027 - Ceará B.D.I: 25,44%



Prefeitura de Pentecoste

Secretaria de Infraestrutura e Desenvolvimento Urbano

Composições Analíticas com Preço Unitário

1.1	Código	Banco	Descrição	Tipo	Und	Quant.	Valor Unit	Total
Insumo	12320	SEINFRA	ENCANADOR	Mão de Obra	H	0,2800000	R\$ 20,32	R\$ 5,68
				MO sem LS =>	10,37	0,00	MO com LS =>	R\$ 10,37
				Valor do BDI =>	3,25		Valor com BDI =>	R\$ 16,04
3.10.8	Código	Banco	Descrição	Tipo	Und	Quant.	Valor Unit	Total
Composição	C4669	SEINFRA	JOELHO 45 PVC BRANCO PARA ESGOTO D=50mm (2')	TUBOS E CONEXÕES DE PVC	UN	1,0000000	R\$ 16,83	R\$ 16,83
Insumo	10026	SEINFRA	ADESIVO PARA TUBO DE PVC RIGIDO	Material	KG	0,0300000	R\$ 45,16	R\$ 1,35
Insumo	16235	SEINFRA	JOELHO 45 PVC BRANCO PARA ESGOTO D=50mm	Material	UN	1,0000000	R\$ 2,32	R\$ 2,32
Insumo	11888	SEINFRA	SOLUÇÃO LIMPADORA PARA PVC RIGIDO	Material	L	0,0470000	R\$ 39,22	R\$ 1,84
Insumo	10043	SEINFRA	AJUDANTE DE ENCANADOR	Mão de Obra	H	0,3000000	R\$ 16,77	R\$ 5,03
Insumo	12320	SEINFRA	ENCANADOR	Mão de Obra	H	0,3000000	R\$ 20,32	R\$ 6,09
				MO sem LS =>	11,12	0,00	MO com LS =>	R\$ 11,12
				Valor do BDI =>	4,23		Valor com BDI =>	R\$ 20,86
3.10.9	Código	Banco	Descrição	Tipo	Und	Quant.	Valor Unit	Total
Composição	C0606	SEINFRA	CAIXA DE INSPEÇÃO EM ALVENARIA - TAMPA DE CONCRETO ESP.= 5cm	POÇOS E CAIXAS	m²	1,0000000	R\$ 198,96	R\$ 198,96
Insumo	10805	SEINFRA	CIMENTO PORTLAND	Material	KG	16,2000000	R\$ 0,56	R\$ 9,07
Insumo	10109	SEINFRA	AREIA MEDIA	Material	m³	0,0330000	R\$ 67,50	R\$ 2,22
Insumo	10280	SEINFRA	BRITA	Material	m³	0,0400000	R\$ 76,19	R\$ 3,04
Insumo	10103	SEINFRA	ARAME RECOZIDO N.18 BWG	Material	KG	0,0800000	R\$ 10,05	R\$ 0,80
Insumo	10189	SEINFRA	AÇO CA-60	Material	KG	5,2700000	R\$ 8,28	R\$ 43,63
Insumo	10040	SEINFRA	AJUDANTE DE ARMADOR/FERREIRO	Mão de Obra	H	0,4600000	R\$ 16,77	R\$ 7,71
Insumo	10529	SEINFRA	CHAPA COMPENSADO RESINADO 12MM (1.10 X 2.20M)	Material	m²	0,4000000	R\$ 30,33	R\$ 12,13
Insumo	11916	SEINFRA	TABUA DE 1" DE 3A. - L = 30cm	Material	M	0,1200000	R\$ 10,01	R\$ 1,20
Insumo	10121	SEINFRA	ARMADOR/FERREIRO	Mão de Obra	H	0,4600000	R\$ 20,77	R\$ 9,55
Insumo	10041	SEINFRA	AJUDANTE DE CARPINTEIRO	Mão de Obra	H	2,4200000	R\$ 16,77	R\$ 40,58
Insumo	12543	SEINFRA	SERVEnte	Mão de Obra	H	0,8000000	R\$ 15,55	R\$ 12,44
Insumo	12391	SEINFRA	PEDREIRO	Mão de Obra	H	0,3000000	R\$ 20,77	R\$ 6,23
Insumo	10498	SEINFRA	CARPINTEIRO	Mão de Obra	H	2,4200000	R\$ 20,77	R\$ 50,26
				MO sem LS =>	128,77	0,00	MO com LS =>	R\$ 128,77
				Valor do BDI =>	50,61		Valor com BDI =>	R\$ 249,57
3.11.1	Código	Banco	Descrição	Tipo	Und	Quant.	Valor Unit	Total
Composição	C3997	SEINFRA	BANCADA EM GRANITO P/PIA DE COZINHA, INCL. CUBA DE AÇO INOX E ACESSÓRIOS	LOUÇAS, METAIS E ACESSÓRIOS	CJ	1,0000000	R\$ 896,44	R\$ 896,44
Composição Auxiliar	C0170	SEINFRA	ARGAMASSA DE CIMENTO E AREIA 3/PEN. TRAÇO 1:3	ARGAMASSA DE CIMENTO	m³	0,0023000	R\$ 509,74	R\$ 1,17
Insumo	10184	SEINFRA	BANCADA DE GRANITO C/ L=0,80m e E=0,03m	Material	m²	1,3200000	R\$ 370,44	R\$ 488,98
Insumo	10915	SEINFRA	CUBA DE AÇO INOX	Material	UN	1,0000000	R\$ 131,61	R\$ 131,61
Insumo	11861	SEINFRA	SIFÃO CROMADO 1 1/4"x1 1/2"	Material	UN	1,0000000	R\$ 136,62	R\$ 136,62
Insumo	12271	SEINFRA	VÁLVULA DE METAL 1 1/4"	Material	UN	1,0000000	R\$ 31,67	R\$ 31,67
Insumo	12320	SEINFRA	ENCANADOR	Mão de Obra	H	1,5000000	R\$ 20,32	R\$ 30,48
Insumo	12391	SEINFRA	PEDREIRO	Mão de Obra	H	1,4000000	R\$ 20,77	R\$ 29,07
Insumo	12543	SEINFRA	SERVEnte	Mão de Obra	H	2,9000000	R\$ 15,55	R\$ 45,09
Insumo	11513	SEINFRA	MASSA CORRIDA A BASE DE PVA	Material	KG	0,6000000	R\$ 2,92	R\$ 1,75
				MO sem LS =>	104,99	0,00	MO com LS =>	R\$ 104,99
				Valor do BDI =>	228,05		Valor com BDI =>	R\$ 1.124,49
3.11.2	Código	Banco	Descrição	Tipo	Und	Quant.	Valor Unit	Total
Composição	C0348	SEINFRA	BACIA DE LOUÇA BRANCA C/CAIXA ACOPLADA	LOUÇAS, METAIS E ACESSÓRIOS	UN	1,0000000	R\$ 741,42	R\$ 741,42
Insumo	11579	SEINFRA	PARAFUSO CROMADO P/FIXAÇÃO SANITARIOS	Material	UN	2,0000000	R\$ 7,50	R\$ 15,00
Insumo	11180	SEINFRA	FITA DE VEDAÇÃO	Material	M	0,5600000	R\$ 0,28	R\$ 0,15
Insumo	10406	SEINFRA	CAIXA ACOPLADA DE LOUÇA BRANCA PARA BACIA	Material	UN	1,0000000	R\$ 209,48	R\$ 209,48
Insumo	10171	SEINFRA	BACIA LOUÇA BRANCA PARA CAIXA ACOPLADA	Material	UN	1,0000000	R\$ 395,95	R\$ 395,95
Insumo	11091	SEINFRA	ENGATE CROMADO	Material	UN	1,0000000	R\$ 17,71	R\$ 17,71
Insumo	11925	SEINFRA	TAMPA PLASTICA PARA BACIA	Material	UN	1,0000000	R\$ 28,95	R\$ 28,95
Insumo	12320	SEINFRA	ENCANADOR	Mão de Obra	H	2,0000000	R\$ 20,32	R\$ 40,64
Insumo	10043	SEINFRA	AJUDANTE DE ENCANADOR	Mão de Obra	H	2,0000000	R\$ 16,77	R\$ 33,54
				MO sem LS =>	74,18	0,00	MO com LS =>	R\$ 74,18
				Valor do BDI =>	188,81		Valor com BDI =>	R\$ 930,03
3.11.3	Código	Banco	Descrição	Tipo	Und	Quant.	Valor Unit	Total
Composição	C3598	SEINFRA	LAVATORIO DE LOUÇA BRANCA S/COLUNA C/TORNEIRA PLÁSTICA E ACESSÓRIOS - PADRÃO POPULAR	LOUÇAS, METAIS E ACESSÓRIOS	UN	1,0000000	R\$ 231,25	R\$ 231,25

Edmar da Silva Azevedo
 ENGENHEIRO CIVIL
 CREA-CE 44465-D

OBRA: EXECUÇÃO DE EQUIPAMENTOS(SKATE PARK, CARAMANCHÃO, QUIOQUES E ARQUIBANCADA) E SERVIÇOS COMPLEMENTARES DA PRAÇA DO CONJUNTO COHAB

BANCOS: SINAPI - 10/2021 - Ceará
 SEINFRA - 027 - Ceará B.O.I: 25,44%



Secretaria de Urbanismo e Desenvolvimento Urbano

Composições Analíticas com Preço Unitário

1.1	Código	Banco	Descrição	Tipo	Und	Quant.	Valor Unit	Total		
Insumo	I2483	SEINFRA	PARAFUSO DE FIXAÇÃO 8MM	MATERIAL	UN	4,000000	R\$ 0,68	R\$ 2,72		
Insumo	I1092	SEINFRA	ENGATE DE PVC	MATERIAL	UN	1,000000	R\$ 5,45	R\$ 5,45		
Insumo	I1344	SEINFRA	LAVATÓRIO DE LOUÇA BRANCA SEM COLUNA	MATERIAL	UN	1,000000	R\$ 98,91	R\$ 98,91		
Insumo	I2420	SEINFRA	SIFÃO PVC 1.1/2" PARA LAVATORIO	MATERIAL	UN	1,000000	R\$ 13,89	R\$ 13,89		
Insumo	I0043	SEINFRA	AJUDANTE DE ENCANADOR	Mão de Obra	H	2,750000	R\$ 16,77	R\$ 46,11		
Insumo	I2320	SEINFRA	ENCANADOR	Mão de Obra	H	2,750000	R\$ 20,32	R\$ 55,88		
Insumo	I6122	SEINFRA	TORNEIRA DE PLÁSTICO CURTA DE 1/2" (PADRÃO MUTIRÃO)	MATERIAL	UN	1,000000	R\$ 10,29	R\$ 10,29		
					MO sem LS =>	101,99	LS =>	0,00	MO com LS =>	R\$ 101,99
					Valor do BDI =>	58,83	Valor com BDI =>		R\$ 290,08	
3.11.5	Código	Banco	Descrição	Tipo	Und	Quant.	Valor Unit	Total		
Composição	C4870	SEINFRA	PORTA PAPEL METÁLICO	LOUÇAS, METAIS E ACESSÓRIOS	UN	1,000000	R\$ 30,89	R\$ 30,89		
Insumo	I8870	SEINFRA	PORTA PAPEL METÁLICO	MATERIAL	UN	1,000000	R\$ 20,51	R\$ 20,51		
Insumo	I2391	SEINFRA	PEDREIRO	Mão de Obra	H	0,500000	R\$ 20,77	R\$ 10,38		
					MO sem LS =>	10,38	LS =>	0,00	MO com LS =>	R\$ 10,38
					Valor do BDI =>	7,85	Valor com BDI =>		R\$ 38,74	
3.11.6	Código	Banco	Descrição	Tipo	Und	Quant.	Valor Unit	Total		
Composição	C4871	SEINFRA	SABONETEIRA METÁLICA	LOUÇAS, METAIS E ACESSÓRIOS	UN	1,000000	R\$ 36,07	R\$ 36,07		
Insumo	I8871	SEINFRA	SABONETEIRA METÁLICA	MATERIAL	UN	1,000000	R\$ 25,69	R\$ 25,69		
Insumo	I2391	SEINFRA	PEDREIRO	Mão de Obra	H	0,500000	R\$ 20,77	R\$ 10,38		
					MO sem LS =>	10,38	LS =>	0,00	MO com LS =>	R\$ 10,38
					Valor do BDI =>	9,17	Valor com BDI =>		R\$ 45,24	
3.11.7	Código	Banco	Descrição	Tipo	Und	Quant.	Valor Unit	Total		
Composição	C2504	SEINFRA	TORNEIRA DE PRESSÃO CROMADA LONGA P/PIA	LOUÇAS, METAIS E ACESSÓRIOS	UN	1,000000	R\$ 110,69	R\$ 110,69		
Insumo	I1180	SEINFRA	FITA DE VEDAÇÃO	MATERIAL	M	0,280000	R\$ 0,28	R\$ 0,07		
Insumo	I2131	SEINFRA	TORNEIRA DE PRESSÃO CROMADA LONGA P/PIA 3/4"	MATERIAL	UN	1,000000	R\$ 86,52	R\$ 86,52		
Insumo	I0043	SEINFRA	AJUDANTE DE ENCANADOR	Mão de Obra	H	0,650000	R\$ 16,77	R\$ 10,90		
Insumo	I2320	SEINFRA	ENCANADOR	Mão de Obra	H	0,650000	R\$ 20,32	R\$ 13,20		
					MO sem LS =>	24,10	LS =>	0,00	MO com LS =>	R\$ 24,10
					Valor do BDI =>	28,15	Valor com BDI =>		R\$ 136,84	
3.11.8	Código	Banco	Descrição	Tipo	Und	Quant.	Valor Unit	Total		
Composição	C4835	SEINFRA	ESPELHO CRISTAL, ESPESSURA 4MM, COM PARAFUSOS DE FIXAÇÃO, SEM MOLDURA	LOUÇAS, METAIS E ACESSÓRIOS	m²	1,000000	R\$ 450,49	R\$ 450,49		
Insumo	I1580	SEINFRA	PARAFUSO FRANCES 1/2"X8" COM 2 PORCAS	MATERIAL	UN	4,000000	R\$ 5,87	R\$ 23,48		
Insumo	I2543	SEINFRA	SERVEENTE	Mão de Obra	H	0,400000	R\$ 15,55	R\$ 6,22		
Insumo	I2391	SEINFRA	PEDREIRO	Mão de Obra	H	2,000000	R\$ 20,77	R\$ 41,54		
Insumo	I9145	SEINFRA	ESPELHO CRISTAL E = 4 MM	MATERIAL	m²	1,000000	R\$ 379,25	R\$ 379,25		
					MO sem LS =>	47,76	LS =>	0,00	MO com LS =>	R\$ 47,76
					Valor do BDI =>	114,80	Valor com BDI =>		R\$ 585,09	
3.12.1	Código	Banco	Descrição	Tipo	Und	Quant.	Valor Unit	Total		
Composição	C1977	SEINFRA	PORTA EXTERNA DE CEDRO LISA COMPLETA UMA FOLHA (0,80X 2,10)m	ESQUADRIAS DE MADEIRA	UN	1,000000	R\$ 754,83	R\$ 754,83		
Insumo	I0441	SEINFRA	CAL HIDRATADA	MATERIAL	KG	1,720000	R\$ 1,10	R\$ 1,89		
Insumo	I0805	SEINFRA	CIMENTO PORTLAND	MATERIAL	KG	1,720000	R\$ 0,56	R\$ 0,98		
Insumo	I0109	SEINFRA	AREIA MEDIA	MATERIAL	m³	0,010600	R\$ 67,50	R\$ 0,71		
Insumo	I1030	SEINFRA	DOBRADIÇA DE FERRO PARA PORTA EXTERNA	MATERIAL	UN	3,000000	R\$ 24,87	R\$ 74,01		
Insumo	I1590	SEINFRA	PARAFUSO PARA MADEIRA DE 80MM	MATERIAL	UN	8,000000	R\$ 0,27	R\$ 2,16		
Insumo	I1154	SEINFRA	FECHADURA COMPLETA PARA PORTA EXTERNA	MATERIAL	UN	1,000000	R\$ 52,50	R\$ 52,50		
Insumo	I1724	SEINFRA	PREGO	MATERIAL	KG	0,250000	R\$ 15,54	R\$ 3,88		
Insumo	I1708	SEINFRA	PORTA LISA DE CEDRO 0.80X2.10M	MATERIAL	UN	1,000000	R\$ 210,78	R\$ 210,78		
Insumo	I1919	SEINFRA	TACO PARA FIXAÇÃO DE BATENTE/RODAPÉ	MATERIAL	UN	6,000000	R\$ 1,38	R\$ 8,28		
Insumo	I1240	SEINFRA	GUARNIÇÃO PEROBA (MADEIRA DE 1A QUALIDADE) 5CM PARA PORTA 1FL	MATERIAL	UN	1,000000	R\$ 43,58	R\$ 43,58		
Insumo	I0209	SEINFRA	BATENTE DE PEROBA (MADEIRA DE 1A QUALIDADE) PARA PORTA 1FL	MATERIAL	UN	1,000000	R\$ 164,28	R\$ 164,28		
Insumo	I0041	SEINFRA	AJUDANTE DE CARPINTEIRO	Mão de Obra	H	3,750000	R\$ 16,77	R\$ 62,88		
Insumo	I2543	SEINFRA	SERVEENTE	Mão de Obra	H	1,400000	R\$ 15,55	R\$ 21,77		
Insumo	I2391	SEINFRA	PEDREIRO	Mão de Obra	H	1,400000	R\$ 20,77	R\$ 29,07		
Insumo	I0498	SEINFRA	CARPINTEIRO	Mão de Obra	H	3,750000	R\$ 20,77	R\$ 77,88		
					MO sem LS =>	191,80	LS =>	0,00	MO com LS =>	R\$ 191,80

Edilaine da Silva Azevedo
 ENGENHEIRO CIVIL
 CREA-CE 44465-D

EXECUÇÃO DE EQUIPAMENTOS (SKATE PARK, CARAMANCHÃO, QUIOQUES E ARQUIBANCADA) E SERVIÇOS COMPLEMENTARES DA PRAÇA DO CONJUNTO COHAB

BANCOS: SINAPI - 10/2021 - Ceará
 SEINFRA - 027 - Ceará B.D.I: 25,44%



Secretaria Municipal de Planejamento, Orçamento e Finanças

Composições Analíticas com Preço Unitário

1.1	Código	Banco	Descrição	Tipo	Und	Quant.	Valor Unit	Total
				Valor do BDI =>		191,97	Valor com BDI => R\$ 948,60	
3.12.2	Código	Banco	Descrição	Tipo	Und	Quant.	Valor Unit	Total
Composição	94575	SINAPI	JANELA DE ALUMÍNIO MAXIM. A FIXAÇÃO COM PARAFUSO VEDAÇÃO COM ESPUMA EXPANSIVA PU COM VIDROS PADRONIZADA AF-07/2012	ESQUADRIAS/FERRAGENS	m²	1,0000000	RS 408,59	RS 408,59
Composição Auxiliar	88309	SINAPI	PEDREIRO COM ENCARGOS COMPLEMENTARES	SERVIÇOS DIVERSOS	H	2,9490000	RS 20,62	RS 61,39
Composição Auxiliar	88318	SINAPI	SERVENTE COM ENCARGOS COMPLEMENTARES	SERVIÇOS DIVERSOS	H	1,4740000	RS 15,79	RS 23,27
Insumo	00011950	SINAPI	BUCHA DE NYLON SEM ASA S/ COM PARAFUSO DE 4,20 X 40 MM EM AÇO ZINCADO COM ROSCA SOBERBA CABECA CANTAFEMDA PHILIPS	Material	UN	24,4000000	RS 0,31	RS 7,58
Insumo	00000801	SINAPI	JANELA MAXIM. A FEM ALUMÍNIO 80 X 80 CM (A X L) BATERIA REQUADRO DE 4 A 14 CM COM VIDRO SEM GUARNICÃO	Material	m²	1,0001000	RS 297,09	RS 297,11
Insumo	00000142	SINAPI	SELANTE ELÁSTICO MONOCOMPONENTE A BASE DE POLIURETANO PARA JUNTAS DIVERSAS	Material	310ML	0,5903000	RS 29,25	RS 17,26
				MO sem LS =>	56,49	LS =>	0,00	MO com LS => R\$ 56,49
				Valor do BDI =>	103,43	Valor com BDI => R\$ 510,02		
3.12.3	Código	Banco	Descrição	Tipo	Und	Quant.	Valor Unit	Total
Composição	C3861	SEINFRA	GRADE DE FERRO TUBULAR C/MOLDEURA EM BARRA CHATA DE FERRO	ESQUADRIAS METÁLICAS	m²	1,0000000	RS 364,01	RS 364,01
Composição Auxiliar	C0170	SEINFRA	ARGAMASSA DE CIMENTO E AREIA S/EN. TRAÇO 1:3	ARGAMASSA DE CIMENTO	m³	0,0100000	RS 509,74	RS 5,09
Insumo	6748	SEINFRA	GRADE DE FERRO EM TUBO DE AÇO GALVANIZADO D=15MM E MOLDEURA C/BARRA CHATA DE FERRO 2X3/8"	Material	m²	1,0000000	RS 249,96	RS 249,96
Insumo	12391	SEINFRA	PEDREIRO	Mão de Obra	H	3,0000000	RS 20,77	RS 62,31
Insumo	2543	SEINFRA	SERVENTE	Mão de Obra	H	3,0000000	RS 15,55	RS 46,65
				MO sem LS =>	110,51	LS =>	0,00	MO com LS => R\$ 110,51
				Valor do BDI =>	92,60	Valor com BDI => R\$ 458,61		
3.13.1	Código	Banco	Descrição	Tipo	Und	Quant.	Valor Unit	Total
Composição	C1815	SEINFRA	LATEX DUAS DEMÃOS EM PAREDES INTERNAS S/MASSA	PAREDES E FORROS	m²	1,0000000	RS 19,34	RS 19,34
Insumo	12395	SEINFRA	PINTOR	Mão de Obra	H	0,4000000	RS 20,77	RS 8,30
Insumo	10045	SEINFRA	AJUDANTE DE PINTOR	Mão de Obra	H	0,3500000	RS 16,77	RS 5,86
Insumo	12098	SEINFRA	TINTA LATEX	Material	L	0,1700000	RS 21,25	RS 3,61
Insumo	11490	SEINFRA	LÍQUIDO SELADOR PARA PINTURA LATEX	Material	L	0,1200000	RS 12,08	RS 1,44
Insumo	11347	SEINFRA	LIXA PARA MADEIRA MASSA	Material	UN	0,2500000	RS 0,55	RS 0,13
				MO sem LS =>	14,16	LS =>	0,00	MO com LS => R\$ 14,16
				Valor do BDI =>	4,92	Valor com BDI => R\$ 24,28		
3.13.2	Código	Banco	Descrição	Tipo	Und	Quant.	Valor Unit	Total
Composição	C1280	SEINFRA	ESMALTE DUAS DEMÃOS EM ESQUADRIAS DE MADEIRA	ESQUADRIAS DE MADEIRA	m²	1,0000000	RS 20,69	RS 20,69
Insumo	12395	SEINFRA	PINTOR	Mão de Obra	H	0,4000000	RS 20,77	RS 8,30
Insumo	10045	SEINFRA	AJUDANTE DE PINTOR	Mão de Obra	H	0,3500000	RS 16,77	RS 5,86
Insumo	11199	SEINFRA	FUNDO BRANCO FOSCO NIVELADOR P/ MADEIRAS	Material	L	0,1300000	RS 12,66	RS 1,64
Insumo	11100	SEINFRA	ESMALTE SINTÉTICO	Material	L	0,1600000	RS 24,99	RS 3,99
Insumo	11347	SEINFRA	LIXA PARA MADEIRA MASSA	Material	UN	0,4000000	RS 0,55	RS 0,22
Insumo	10035	SEINFRA	AGUARRAZ MINERAL	Material	L	0,0400000	RS 17,19	RS 0,68
				MO sem LS =>	14,16	LS =>	0,00	MO com LS => R\$ 14,16
				Valor do BDI =>	5,26	Valor com BDI => R\$ 25,95		
3.13.3	Código	Banco	Descrição	Tipo	Und	Quant.	Valor Unit	Total
Composição	C1279	SEINFRA	ESMALTE DUAS DEMÃOS EM ESQUADRIAS DE FERRO	SUPERFÍCIES METÁLICAS	m²	1,0000000	RS 37,72	RS 37,72
Insumo	10045	SEINFRA	AJUDANTE DE PINTOR	Mão de Obra	H	0,8000000	RS 16,77	RS 13,41
Insumo	12395	SEINFRA	PINTOR	Mão de Obra	H	0,8000000	RS 20,77	RS 16,61
Insumo	10035	SEINFRA	AGUARRAZ MINERAL	Material	L	0,0300000	RS 17,19	RS 0,51
Insumo	11100	SEINFRA	ESMALTE SINTÉTICO	Material	L	0,1600000	RS 24,99	RS 3,99
Insumo	11348	SEINFRA	LIXA PARA FERRO	Material	UN	0,3000000	RS 1,69	RS 0,50
Insumo	12293	SEINFRA	ZARÇAO	Material	L	0,1200000	RS 22,58	RS 2,70
				MO sem LS =>	30,02	LS =>	0,00	MO com LS => R\$ 30,02
				Valor do BDI =>	9,59	Valor com BDI => R\$ 47,31		
4.1	Código	Banco	Descrição	Tipo	Und	Quant.	Valor Unit	Total
Composição	C2784	SEINFRA	ESCAVAÇÃO MANUAL SOLO DE 1A CAT. PROF. ATÉ 1,50m	ESCAVAÇÕES EM VALAS VALETAS CANAIS E	m³	1,0000000	RS 41,20	RS 41,20
Insumo	12543	SEINFRA	SERVENTE	Mão de Obra	H	2,8500000	RS 15,55	RS 41,20
				MO sem LS =>	41,20	LS =>	0,00	MO com LS => R\$ 41,20
				Valor do BDI =>	10,48	Valor com BDI => R\$ 51,68		
4.2	Código	Banco	Descrição	Tipo	Und	Quant.	Valor Unit	Total
Composição	C0838	SEINFRA	CONCRETO D'VIBR.FCK 10 MPa COM AGREGADO ADQUIRIDO	CONCRETOS	m³	1,0000000	RS 375,31	RS 375,31

Edinaldo da Silva Azevedo
 ENGENHEIRO CIVIL
 CREA-CE 44465-D

OBRA: EXECUÇÃO DE EQUIPAMENTOS (SKATE PARK, CARAMANCHÃO, QUIOQUES E ARQUIBANCADA) E SERVIÇOS COMPLEMENTARES DA PRAÇA DO CONJUNTO COHAB

BANCOS: SINAPI - 10/2021 - Ceará
 SEINFRA - 027 - Ceará B.O.t: 25,44%

Prefeitura de Pentecoste
 Secretaria de Infraestrutura e Desenvolvimento Urbano

Composições Analíticas com Preço Unitário

1.1	Código	Banco	Descrição	Tipo	Und	Quant.	Valor Unit	Total		
Insumo	10109	SEINFRA	AREIA MEDIA	Material	m³	0,9197000	RS 67,50	RS 62,07		
Insumo	10805	SEINFRA	CIMENTO PORTLAND	Material	KG	254,0000000	RS 0,56	RS 142,24		
Insumo	11605	SEINFRA	PEDRISCO	Material	m³	0,8360000	RS 73,90	RS 61,78		
Insumo	10882	SEINFRA	BETONEIRA ELÉTRICA 580L (CHP)	Equipamento	H	0,7140000	RS 22,31	RS 15,92		
Insumo	12543	SEINFRA	SERVEANTE	Mão de Obra	H	6,0000000	RS 15,55	RS 93,30		
					MO sem LS =>	93,30	LS =>	0,00	MO com LS =>	RS 93,30
					Valor do BDI =>	95,47	Valor com BDI =>		RS 470,78	
4.3	Código	Banco	Descrição	Tipo	Und	Quant.	Valor Unit	Total		
Composição	C1804	SEINFRA	LANÇAMENTO E APLICAÇÃO DE CONCRETO S/ELEVAÇÃO	CONCRETOS	m³	1,0000000	RS 134,84	RS 134,84		
Insumo	12391	SEINFRA	PEDREIRO	Mão de Obra	H	2,0000000	RS 20,77	RS 41,54		
Insumo	12543	SEINFRA	SERVEANTE	Mão de Obra	H	6,0000000	RS 15,55	RS 93,30		
					MO sem LS =>	134,84	LS =>	0,00	MO com LS =>	RS 134,84
					Valor do BDI =>	34,30	Valor com BDI =>		RS 169,14	
4.4	Código	Banco	Descrição	Tipo	Und	Quant.	Valor Unit	Total		
Composição	COMP24	Próprio	VIGA DE MADEIRA MASSARANDUBA 4" X 2"	SEDI - SERVIÇOS DIVERSOS	M	1,0000000	RS 45,09	RS 45,09		
Insumo	12389	SEINFRA	LINHA EM MADEIRA DE LEI DE 4X2	Material	M	1,0000000	RS 11,90	RS 11,90		
Insumo	10041	SEINFRA	AJUDANTE DE CARPINEIRO	Mão de Obra	H	0,7500000	RS 16,77	RS 12,57		
Insumo	10498	SEINFRA	CARPINEIRO	Mão de Obra	H	0,7500000	RS 20,77	RS 15,57		
Insumo	11731	SEINFRA	PREGO 19X33	Material	KG	0,3800000	RS 14,04	RS 5,05		
					MO sem LS =>	28,14	LS =>	0,00	MO com LS =>	RS 28,14
					Valor do BDI =>	11,47	Valor com BDI =>		RS 56,56	
4.5	Código	Banco	Descrição	Tipo	Und	Quant.	Valor Unit	Total		
Composição	C2878	SEINFRA	VIGA DE MADEIRA MACIÇA 6" X 3"	ESTRUTURA DE MADEIRA	M	1,0000000	RS 59,13	RS 59,13		
Insumo	11731	SEINFRA	PREGO 19X33	Material	KG	0,3000000	RS 14,04	RS 4,21		
Insumo	12387	SEINFRA	LINHA DE MADEIRA DE LEI DE 6X3	Material	M	1,0000000	RS 26,78	RS 26,78		
Insumo	10041	SEINFRA	AJUDANTE DE CARPINEIRO	Mão de Obra	H	0,7500000	RS 16,77	RS 12,57		
Insumo	10498	SEINFRA	CARPINEIRO	Mão de Obra	H	0,7500000	RS 20,77	RS 15,57		
					MO sem LS =>	28,14	LS =>	0,00	MO com LS =>	RS 28,14
					Valor do BDI =>	15,04	Valor com BDI =>		RS 74,17	
4.6	Código	Banco	Descrição	Tipo	Und	Quant.	Valor Unit	Total		
Composição	84018	SINAPI	VIGA DE MADEIRA MASSARANDUBA 3" X 3"	COBE - COBERTURA	M	1,0000000	RS 80,75	RS 80,75		
Composição Auxiliar	88239	SINAPI	AJUDANTE DE CARPINEIRO COM ENCARGOS COMPLEMENTARES	SEDI - SERVIÇOS DIVERSOS	H	0,3500000	RS 17,57	RS 6,14		
Composição Auxiliar	88262	SINAPI	CARPINEIRO DE FORMAS COM ENCARGOS COMPLEMENTARES	SEDI - SERVIÇOS DIVERSOS	H	0,3500000	RS 20,59	RS 7,20		
Insumo	00005075	SINAPI	PREGO DE AÇO POLIDO COM CABECA 18 X 30 (2 3/4 X 10)	Material	KG	0,0050000	RS 19,84	RS 0,09		
Insumo	00004481	SINAPI	VIGA DE MADEIRA NAO APARECHADA 8" X 16 CM MACARANDUBA ANGELIM OU EQUIVALENTE DA REGIAO	Material	M	1,6500000	RS 40,80	RS 67,32		
					MO sem LS =>	8,94	LS =>	0,00	MO com LS =>	RS 8,94
					Valor do BDI =>	20,54	Valor com BDI =>		RS 101,29	
4.7	Código	Banco	Descrição	Tipo	Und	Quant.	Valor Unit	Total		
Composição	84845	SINAPI	VERNIZ SINTETICO BRILHANTE, 2 DEMAOS	PINT - PINTURAS	m²	1,0000000	RS 19,43	RS 19,43		
Composição Auxiliar	88310	SINAPI	PINTOR COM ENCARGOS COMPLEMENTARES	SEDI - SERVIÇOS DIVERSOS	H	0,3500000	RS 21,90	RS 7,66		
Composição Auxiliar	88316	SINAPI	SERVEANTE COM ENCARGOS COMPLEMENTARES	SEDI - SERVIÇOS DIVERSOS	H	0,2500000	RS 15,79	RS 3,94		
Insumo	00003767	SINAPI	LIXA EM FOLHA PARA PAREDE OU MADEIRA, NUMERO 120 (COR VERMELHA)	Material	UN	0,4000000	RS 0,47	RS 0,18		
Insumo	00005318	SINAPI	SOLVENTE DILUENTE A BASE DE AGUARRAS	Material	L	0,0330000	RS 18,76	RS 0,61		
Insumo	00010481	SINAPI	VERNIZ SINTETICO BRILHANTE PARA MADEIRA, COM FILTRO SOLAR, USO INTERNO E EXTERNO, (BASE SOLVENTE)	Material	L	0,2200000	RS 32,02	RS 7,04		
					MO sem LS =>	7,38	LS =>	0,00	MO com LS =>	RS 7,38
					Valor do BDI =>	4,94	Valor com BDI =>		RS 24,37	
5.2.1	Código	Banco	Descrição	Tipo	Und	Quant.	Valor Unit	Total		
Composição	C4410	SEINFRA	EXECUÇÃO DE FURO EM CONCRETO COM BROCA - Ø 1 1/2" A 2"	RECUPERAÇÃO ESTRUTURAL	M	1,0000000	RS 86,40	RS 86,40		
Insumo	18261	SEINFRA	EXECUÇÃO DE FURO EM CONCRETO COM BROCA - Ø 1 1/2" A 2"	Material	M	1,0000000	RS 86,40	RS 86,40		
					MO sem LS =>	0,00	LS =>	0,00	MO com LS =>	RS 0,00
					Valor do BDI =>	21,98	Valor com BDI =>		RS 108,38	
5.2.2	Código	Banco	Descrição	Tipo	Und	Quant.	Valor Unit	Total		
Composição	C0330	SEINFRA	ATERRO/COMPACTAÇÃO MANUAIS/CONTROLE MAT/CAQUIÇÃO	ATERRO/ATERRO/COMPACTAÇÃO	m³	1,0000000	RS 93,39	RS 93,39		
Insumo	10111	SEINFRA	AREIA VERMELHA	Material	m³	1,1000000	RS 60,88	RS 66,98		
Insumo	12543	SEINFRA	SERVEANTE	Mão de Obra	H	17,0000000	RS 15,55	RS 26,43		
					MO sem LS =>	28,43	LS =>	0,00	MO com LS =>	RS 28,43

Ednaldo da Silva Azevedo
 ENGENHEIRO CIVIL
 CREA-CE 44465-D

EXECUÇÃO DE EQUIPAMENTOS (SKATE PARK, CARAMANCHÃO, QUIOQUES E ARQUIBANCADA) E SERVIÇOS COMPLEMENTARES DA PRAÇA DO CONJUNTO COHAB

BANCOS: SINAPI - 10/2021 - Ceará
SEINFRA - 027 - Ceará B.D.I: 25,44%



Secretaria de Infraestrutura e Desenvolvimento Urbano

Composições Analíticas com Preço Unitário

1.1	Código	Banco	Descrição	Tipo	Und	Quant.	Valor Unit	Total
				Valor do BDI =>		23,75	Valor com BDI => R\$ 117,14	
5.3.1	Código	Banco	Descrição	Tipo	Und	Quant.	Valor Unit	Total
Composição	C4301	SEINFRA	FORMA PARA CONCRETO "IN LOCO" INCLUSIVE DESFORMA	FORMAS	m²	1,0000000	RS 117,23	RS 117,23
Composição Auxiliar	C4281	SEINFRA	FORMA P/ CONCRETO "IN LOCO" (FABRICAÇÃO)	FORMAS	m²	0,2000000	RS 164,81	RS 32,96
Composição Auxiliar	C4282	SEINFRA	FORMA P/ CONCRETO "IN LOCO" (APLICACAO)	FORMAS	m²	1,0000000	RS 74,89	RS 74,89
Insumo	10041	SEINFRA	AJUDANTE DE CARPINTEIRO	Mão de Obra	H	0,2500000	RS 16,77	RS 4,19
Insumo	10498	SEINFRA	CARPINTEIRO	Mão de Obra	H	0,2500000	RS 20,77	RS 5,19
				MO sem LS =>	41,27	LS =>	0,00	MO com LS => R\$ 41,27
				Valor do BDI =>		29,82	Valor com BDI => R\$ 147,05	
5.3.4	Código	Banco	Descrição	Tipo	Und	Quant.	Valor Unit	Total
Composição	C4151	SEINFRA	ARMADURA DE AÇO CA 50/60	ARMADURAS	KG	1,0000000	RS 13,54	RS 13,54
Insumo	10705	SEINFRA	CAMINHÃO COMERC. EQUIP. C/ GUINDASTE (CHP)	Equipamento	H	0,0080000	RS 128,29	RS 1,01
Insumo	10103	SEINFRA	ARAME RECOZIDO N.18 BWG	Material	KG	0,0200000	RS 10,05	RS 0,20
Insumo	17952	SEINFRA	AÇO CA-50/60	Material	KG	1,0500000	RS 8,89	RS 9,33
Insumo	10040	SEINFRA	AJUDANTE DE ARMADOR/FERREIRO	Mão de Obra	H	0,0800000	RS 16,77	RS 1,34
Insumo	10121	SEINFRA	ARMADOR/FERREIRO	Mão de Obra	H	0,0800000	RS 20,77	RS 1,66
				MO sem LS =>	3,00	LS =>	0,00	MO com LS => R\$ 3,00
				Valor do BDI =>		3,44	Valor com BDI => R\$ 16,98	
5.5.1	Código	Banco	Descrição	Tipo	Und	Quant.	Valor Unit	Total
Composição	C3744	SEINFRA	ALVENARIA DE BLOCO DE CONCRETO (14x19x39)cm C/ ARGAMASSA MISTA DE CAL HIDRATADA ESP=14 cm	ALVENARIA DE ELEVAÇÃO	m²	1,0000000	RS 62,82	RS 62,82
Insumo	10109	SEINFRA	AREIA MEDIA	Material	m³	0,0130000	RS 67,50	RS 0,87
Insumo	10441	SEINFRA	CAL HIDRATADA	Material	KG	0,4900000	RS 1,10	RS 0,53
Insumo	10805	SEINFRA	CIMENTO PORTLAND	Material	KG	1,9500000	RS 0,58	RS 1,09
Insumo	10231	SEINFRA	BLOCO DE CONCRETO 14x19x39cm - VEDAÇÃO	Material	UN	13,1300000	RS 2,53	RS 33,21
Insumo	12391	SEINFRA	PEDREIRO	Mão de Obra	H	0,7000000	RS 20,77	RS 14,53
Insumo	12543	SEINFRA	SERVENTE	Mão de Obra	H	0,8100000	RS 15,55	RS 12,59
				MO sem LS =>	27,12	LS =>	0,00	MO com LS => R\$ 27,12
				Valor do BDI =>		15,98	Valor com BDI => R\$ 78,80	
5.7.1	Código	Banco	Descrição	Tipo	Und	Quant.	Valor Unit	Total
Composição	C2181	SEINFRA	REGULARIZAÇÃO DE BASE C/ ARGAMASSA CIMENTO E AREIA S/ PENEIRAR TRACO 1:3 - ESP= 3cm	PISOS INTERNOS	m²	1,0000000	RS 24,39	RS 24,39
Insumo	10805	SEINFRA	CIMENTO PORTLAND	Material	KG	14,5800000	RS 0,56	RS 8,16
Insumo	10109	SEINFRA	AREIA MEDIA	Material	m³	0,0365000	RS 67,50	RS 2,46
Insumo	12543	SEINFRA	SERVENTE	Mão de Obra	H	0,5500000	RS 15,55	RS 8,55
Insumo	12391	SEINFRA	PEDREIRO	Mão de Obra	H	0,2500000	RS 20,77	RS 5,19
				MO sem LS =>	13,74	LS =>	0,00	MO com LS => R\$ 13,74
				Valor do BDI =>		6,19	Valor com BDI => R\$ 30,55	
5.7.2	Código	Banco	Descrição	Tipo	Und	Quant.	Valor Unit	Total
Composição	C4400	SEINFRA	TELA DE AÇO ELETROSOLDADA COM FIOS DE 3,4mm C/ 15cm (INSTALADO)	ESQUADRIAS METALICAS	KG	1,0000000	RS 6,90	RS 6,90
Insumo	18252	SEINFRA	TELA DE AÇO ELETROSOLDADA COM FIO 3,4mm (U97 KG/M2) MALHA 15x15 CM	Material	KG	1,0000000	RS 6,90	RS 6,90
				MO sem LS =>	0,00	LS =>	0,00	MO com LS => R\$
				Valor do BDI =>		1,75	Valor com BDI => R\$ 8,65	
5.8.1	Código	Banco	Descrição	Tipo	Und	Quant.	Valor Unit	Total
Composição	C2552	SEINFRA	TUBO AÇO GALV. C/OD/ S/ COS (INCL. CONEXÕES) D=50mm (2')	TUBOS E CONEXÕES DE AÇO	M	1,0000000	RS 159,14	RS 159,14
Insumo	11180	SEINFRA	FITA DE VEDAÇÃO	Material	M	1,3600000	RS 0,28	RS 0,38
Insumo	12171	SEINFRA	TUBO AÇO GALVANIZADO DE 50MM (2')	Material	M	1,4000000	RS 71,02	RS 99,42
Insumo	12320	SEINFRA	ENCANADOR	Mão de Obra	H	1,8000000	RS 20,32	RS 32,51
Insumo	10043	SEINFRA	AJUDANTE DE ENCANADOR	Mão de Obra	H	1,6000000	RS 16,77	RS 26,83
				MO sem LS =>	59,34	LS =>	0,00	MO com LS => R\$ 59,34
				Valor do BDI =>		40,48	Valor com BDI => R\$ 199,62	
5.8.2	Código	Banco	Descrição	Tipo	Und	Quant.	Valor Unit	Total
Composição	C3506	SEINFRA	GUARDA CORPO C/ CORRIMÃO EM TUBO DE AÇO GALVANIZADO 2"	DISPOSITIVOS DE PROTEÇÃO E ACESSO	M	1,0000000	RS 315,27	RS 315,27
Insumo	10876	SEINFRA	COTOVELO AÇO GALVANIZADO DE 2"	Material	UN	0,2000000	RS 37,55	RS 7,53
Insumo	18234	SEINFRA	CRUZEIRA AÇO GALVANIZADO 2"	Material	UN	0,4000000	RS 79,91	RS 31,96
Insumo	11950	SEINFRA	TE AÇO GALVANIZADO DE 2"	Material	UN	0,6000000	RS 50,05	RS 30,03
Insumo	12171	SEINFRA	TUBO AÇO GALVANIZADO DE 50MM (2')	Material	M	2,7000000	RS 71,02	RS 191,75

Edinaldo da Silva Azevedo
ENGENHEIRO CIVIL
CREA-CE 44465-D

OBRA: EXECUÇÃO DE EQUIPAMENTOS (SKATE PARK, CARAMANCHÃO, QUIOQUES E ARQUIBANCADA) E SERVIÇOS COMPLEMENTARES DA PRAÇA DO CONJUNTO COHAB

BANCOS: SINAPI - 10/2021 - Ceará
 SEINFRA - 027 - Ceará B.D.I: 25,44%

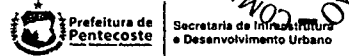

Composições Analíticas com Preço Unitário

1.1	Código	Banco	Descrição	Tipo	Und	Quant.	Valor Unit	Total	
Insumo	10121	SEINFRA	ARMADOR/FERREIRO	Mão de Obra	H	1,3000000	R\$ 20,77	R\$ 27,00	
Insumo	12391	SEINFRA	PEDREIRO	Mão de Obra	H	1,3000000	R\$ 20,77	R\$ 27,00	
				MO sem LS =>	54,00	LS =>	0,00	MO com LS =>	R\$ 54,00
				Valor do BDI =>	80,20	Valor com BDI =>		R\$ 395,47	
5.8.3	Código	Banco	Descrição	Tipo	Und	Quant.	Valor Unit	Total	
Composição	C4379	SEINFRA	CANTONEIRA EM AÇO (6 x 6 x 1/2") - FORNECIMENTO E COLOCACAO	OUTROS ELEMENTOS	M	1,0000000	R\$ 256,80	R\$ 256,80	
Insumo	11081	SEINFRA	ELETRODOS	Material	KG	1,2000000	R\$ 18,19	R\$ 21,82	
Insumo	10749	SEINFRA	MÁQUINA DE SOLDA (CHP)	Equipamento	H	1,2000000	R\$ 0,06	R\$ 0,07	
Insumo	10157	SEINFRA	AÇO CA-25	Material	KG	1,4000000	R\$ 9,51	R\$ 13,31	
Insumo	18231	SEINFRA	CANTONEIRA DE AÇO (6 x 6 x 1/2") (29,2KG/M)	Material	KG	22,0000000	R\$ 8,48	R\$ 186,56	
Insumo	12543	SEINFRA	SERVENTE	Mão de Obra	H	0,6000000	R\$ 15,55	R\$ 9,33	
Insumo	11879	SEINFRA	SOLDADOR	Mão de Obra	H	1,2000000	R\$ 21,43	R\$ 25,71	
				MO sem LS =>	35,04	LS =>	0,00	MO com LS =>	R\$ 35,04
				Valor do BDI =>	65,32	Valor com BDI =>		R\$ 322,12	
5.9.1	Código	Banco	Descrição	Tipo	Und	Quant.	Valor Unit	Total	
Composição	C2461	SEINFRA	TEXTURA ACRÍLICA 1 DEMÃO EM PAREDES EXTERNAS	PAREDES E FORROS	m²	1,0000000	R\$ 14,47	R\$ 14,47	
Insumo	10045	SEINFRA	AJUDANTE DE PINTOR	Mão de Obra	H	0,2000000	R\$ 16,77	R\$ 3,35	
Insumo	12395	SEINFRA	PINTOR	Mão de Obra	H	0,3000000	R\$ 20,77	R\$ 6,23	
Insumo	11856	SEINFRA	SELADOR ACRÍLICO	Material	L	0,1900000	R\$ 13,32	R\$ 2,53	
Insumo	12079	SEINFRA	TEXTURA ACRÍLICA	Material	KG	0,3100000	R\$ 7,63	R\$ 2,38	
				MO sem LS =>	9,58	LS =>	0,00	MO com LS =>	R\$ 9,58
				Valor do BDI =>	3,68	Valor com BDI =>		R\$ 18,15	
5.9.2	Código	Banco	Descrição	Tipo	Und	Quant.	Valor Unit	Total	
Composição	C2900	SEINFRA	PINTURA PROTEÇÃO C/INIBIDOR MIGRATORIO CORROSAO, 3 DEMÃOS	RECUPERAÇÃO ESTRUTURAL	m²	1,0000000	R\$ 20,67	R\$ 20,67	
Insumo	12391	SEINFRA	PEDREIRO	Mão de Obra	H	0,4000000	R\$ 20,77	R\$ 8,30	
Insumo	12543	SEINFRA	SERVENTE	Mão de Obra	H	0,2000000	R\$ 15,55	R\$ 3,11	
Insumo	12355	SEINFRA	INIBIDOR DE CORROSAO MIGRATORIO MCI2020	Material	L	0,3000000	R\$ 30,87	R\$ 9,26	
				MO sem LS =>	11,41	LS =>	0,00	MO com LS =>	R\$ 11,41
				Valor do BDI =>	5,25	Valor com BDI =>		R\$ 25,92	
6.3.1	Código	Banco	Descrição	Tipo	Und	Quant.	Valor Unit	Total	
Composição	C3345	SEINFRA	ALVENARIA DE PEDRA ARGAMASSADA (TRAÇO 1:3) C/AGREGADOS ADQUIRIDOS	ALVENARIA DE PEDRA	m³	1,0000000	R\$ 441,58	R\$ 441,58	
Composição Auxiliar	C0170	SEINFRA	ARGAMASSA DE CIMENTO E AREIA S/PEN. TRAÇO 1:3	ARGAMASSA DE CIMENTO	m³	0,3000000	R\$ 509,74	R\$ 152,92	
Insumo	11800	SEINFRA	PEDRA DE MÃO (RACHÃO)	Material	m³	1,1500000	R\$ 66,06	R\$ 75,98	
Insumo	12543	SEINFRA	SERVENTE	Mão de Obra	H	7,0000000	R\$ 15,55	R\$ 108,85	
Insumo	12391	SEINFRA	PEDREIRO	Mão de Obra	H	5,0000000	R\$ 20,77	R\$ 103,85	
				MO sem LS =>	259,35	LS =>	0,00	MO com LS =>	R\$ 259,35
				Valor do BDI =>	112,33	Valor com BDI =>		R\$ 553,91	
6.4.1	Código	Banco	Descrição	Tipo	Und	Quant.	Valor Unit	Total	
Composição	C4450	SEINFRA	LAJE PRÉ-FABRICADA TRELICADA P/ PISO - VÃO ATÉ 1,80 m	ELEMENTOS DE CONCRETO PRÉ	m²	1,0000000	R\$ 115,85	R\$ 115,85	
Composição Auxiliar	C0840	SEINFRA	CONCRETO P/MBR., FCK 15 MPa COM AGREGADO ADQUIRIDO	CONCRETOS	m²	0,0400000	R\$ 395,52	R\$ 15,82	
Composição Auxiliar	C1803	SEINFRA	LANÇAMENTO E APLICAÇÃO DE CONCRETO C/ ELEVAÇÃO	CONCRETOS	m³	0,0400000	R\$ 228,25	R\$ 9,13	
Insumo	18277	SEINFRA	LAJE PRÉ-FABRICADA TRELICADA P/ PISO, DE 8 cm DE ALTURA E 2 cm DE CAPEADO - VÃO ATÉ 2 m	Material	m²	1,0000000	R\$ 48,77	R\$ 48,77	
Insumo	10189	SEINFRA	AÇO CA-60	Material	KG	0,7400000	R\$ 8,28	R\$ 6,12	
Insumo	11728	SEINFRA	PREGO 18X27 (2 1/2 X 10)	Material	KG	0,0300000	R\$ 13,80	R\$ 0,41	
Insumo	11916	SEINFRA	TABUA DE 1" DE 3A. - L = 30cm	Material	M	0,5500000	R\$ 10,01	R\$ 5,50	
Insumo	11848	SEINFRA	SARRAFO DE 1"X4"	Material	M	0,9700000	R\$ 4,74	R\$ 4,59	
Insumo	11691	SEINFRA	PONTALETE / BARROTE DE 3"x3"	Material	M	1,0000000	R\$ 12,61	R\$ 12,61	
Insumo	12543	SEINFRA	SERVENTE	Mão de Obra	H	0,3500000	R\$ 15,55	R\$ 5,44	
Insumo	12391	SEINFRA	PEDREIRO	Mão de Obra	H	0,3500000	R\$ 20,77	R\$ 7,26	
				MO sem LS =>	25,56	LS =>	0,00	MO com LS =>	R\$ 25,56
				Valor do BDI =>	29,42	Valor com BDI =>		R\$ 145,07	
6.4.2	Código	Banco	Descrição	Tipo	Und	Quant.	Valor Unit	Total	
Composição	C0074	SEINFRA	ALVENARIA DE TIJOLO CERAMICO FURADO (9x19x19)cm C/ARGAMASSA MISTA DE CAL HIDRATADA ESP=20 cm	ALVENARIA DE ELEVAÇÃO	m²	1,0000000	R\$ 104,78	R\$ 104,78	
Insumo	10441	SEINFRA	CAL HIDRATADA	Material	KG	6,1900000	R\$ 1,10	R\$ 6,80	
Insumo	12081	SEINFRA	TIJOLO CERÂMICO FURADO 9X19X19CM	Material	UN	47,0000000	R\$ 0,68	R\$ 31,98	
Insumo	10805	SEINFRA	CIMENTO PORTLAND	Material	KG	6,1900000	R\$ 0,56	R\$ 3,46	

Eliana da Silva Azevedo
 ENGENHEIRO CIVIL
 CREA-CE 44465-D

OBRA: EXECUÇÃO DE EQUIPAMENTOS (SKATE PARK, CARAMANCHÃO, QUIOQUES E ARQUIBANCADA) E SERVIÇOS COMPLEMENTARES DA PRAÇA DO CONJUNTO COHAB

BANCOS: SINAPI - 10/2021 - Ceará
 SEINFRA - 027 - Ceará B.D.I: 25,44%



Composições Analíticas com Preço Unitário

1.1	Código	Banco	Descrição	Tipo	Und	Quant.	Valor Unit	Total		
Insumo	10109	SEINFRA	AREIA MEDIA	Material	m³	0,0413000	R\$ 87,50	R\$ 2,78		
Insumo	12543	SEINFRA	SERVENTE	Mão de Obra	H	1,8400000	R\$ 15,55	R\$ 28,81		
Insumo	12391	SEINFRA	PEDREIRO	Mão de Obra	H	1,5000000	R\$ 20,77	R\$ 31,15		
					MO sem LS =>	59,76	LS =>	0,00	MO com LS =>	R\$ 59,76
					Valor do BDI =>	26,65			Valor com BDI =>	R\$ 131,41
6.6.1	Código	Banco	Descrição	Tipo	Und	Quant.	Valor Unit	Total		
Composição	C1910	SEINFRA	PINTURA P/PISO À BASE LATEX ACRÍLICO, TIPO "NOVACOR"	PISO	m²	1,0000000	R\$ 23,17	R\$ 23,17		
Insumo	12395	SEINFRA	PINTOR	Mão de Obra	H	0,5000000	R\$ 20,77	R\$ 10,38		
Insumo	12543	SEINFRA	SERVENTE	Mão de Obra	H	0,4000000	R\$ 15,55	R\$ 6,22		
Insumo	12097	SEINFRA	TINTA LATEX ACRÍLICA	Material	L	0,2500000	R\$ 24,59	R\$ 6,14		
Insumo	10154	SEINFRA	ÁCIDO MURIÁTICO	Material	L	0,0800000	R\$ 5,44	R\$ 0,43		
					MO sem LS =>	16,80	LS =>	0,00	MO com LS =>	R\$ 16,80
					Valor do BDI =>	5,89			Valor com BDI =>	R\$ 29,06
7.1	Código	Banco	Descrição	Tipo	Und	Quant.	Valor Unit	Total		
Composição	CPR09	Próprio	BICICLETÁRIO TUBO DE AÇO GALVANIZADO 3	ASTU - ASSENTAMENTO DE TUBOS E PECAS	UND	1,0000000	R\$ 4.607,04	R\$ 4.607,04		
Composição Auxiliar	C0837	SEINFRA	CONCRETO NÃO-ESTRUTURAL S/BETONEIRA P/LASTRO CURVA 45 GRAUS, EM AÇO, CONEXÃO SUDUADA, UN 65 (2 1/2"), INSTALADO EM PRUMADAS - FORNECIMENTO E INSTAL. AC. DE 10/2020	PISOS INTERNOS	m²	0,0150000	R\$ 391,25	R\$ 5,86		
Composição Auxiliar	97454	SINAPI	CURVA 90 GRAUS, EM AÇO, CONEXÃO SUDUADA, UN 65 (2 1/2"), INSTALADO EM PRUMADAS - FORNECIMENTO E INSTAL. AC. DE 10/2020	INHI - INSTALAÇÕES HIDROS SANITÁRIAS	UN	5,0000000	R\$ 272,90	R\$ 1.364,50		
Composição Auxiliar	97455	SINAPI	CURVA 45 GRAUS, EM AÇO, CONEXÃO SUDUADA, UN 65 (2 1/2"), INSTALADO EM PRUMADAS - FORNECIMENTO E INSTAL. AC. DE 10/2020	INHI - INSTALAÇÕES HIDROS SANITÁRIAS	UN	5,0000000	R\$ 289,36	R\$ 1.446,80		
Insumo	00021014	SINAPI	TUBO AÇO GALVANIZADO COM COSTURA, CLASSE LEVE, DN 65 MM (2 1/2"), E = 3,35 MM, * 6,23* KG/M (NBR 5580)	Material	M	13,0000000	R\$ 128,90	R\$ 1.675,70		
Insumo	12391	SEINFRA	PEDREIRO	Mão de Obra	H	2,0000000	R\$ 20,77	R\$ 41,54		
Insumo	12543	SEINFRA	SERVENTE	Mão de Obra	H	2,0000000	R\$ 15,55	R\$ 31,10		
Insumo	11858	SEINFRA	SERRALHEIRO	Mão de Obra	H	2,0000000	R\$ 20,77	R\$ 41,54		
					MO sem LS =>	445,81	LS =>	0,00	MO com LS =>	R\$ 445,81
					Valor do BDI =>	1.172,03			Valor com BDI =>	R\$ 5.779,07
7.2	Código	Banco	Descrição	Tipo	Und	Quant.	Valor Unit	Total		
Composição	RCOMP13	Próprio	LIXEIRA EM ANEL DE CONCRETO, D:50 E H:0,60CM EM CAVAS DE 80X80X80CM	ASTU - ASSENTAMENTO DE TUBOS E PECAS	UND	1,0000000	R\$ 139,24	R\$ 139,24		
Composição Auxiliar	C1917	SEINFRA	PISO DE CONCRETO FCK=15MPa ESP = 12cm, ARMADO C/TELA DE AÇO	PISOS EXTERNOS	m²	0,1980000	R\$ 100,25	R\$ 19,84		
Composição Auxiliar	C3022	SEINFRA	PINTURA ESMALTE SINTÉTICO EM PAREDES	PAREDES E FORROS	m²	0,9420000	R\$ 20,70	R\$ 19,49		
Composição Auxiliar	C1399	SEINFRA	FORMA PLANA CHAPA COMPENSADA PLASTIFICADA, ESP = 12mm UTIL. 5X	FORMAS	m²	0,1980000	R\$ 95,88	R\$ 18,79		
Insumo	16061	SEINFRA	ANEL PRE-MOLDADO DE CONCRETO, D = 0,60M, H = 0,50M	Material	UN	1,0000000	R\$ 45,00	R\$ 45,00		
Insumo	12391	SEINFRA	PEDREIRO	Mão de Obra	H	1,0000000	R\$ 20,77	R\$ 20,77		
Insumo	12543	SEINFRA	SERVENTE	Mão de Obra	H	1,0000000	R\$ 15,55	R\$ 15,55		
					MO sem LS =>	68,81	LS =>	0,00	MO com LS =>	R\$ 68,81
					Valor do BDI =>	35,42			Valor com BDI =>	R\$ 174,66
8.1	Código	Banco	Descrição	Tipo	Und	Quant.	Valor Unit	Total		
Composição	73967/002	SINAPI	PLANTIO DE ARVORE REGIONAL, ALTURA MAIOR QUE 2,00M, EM CAVAS DE 80X80X80CM	URBA - URBANIZAÇÃO	UN	1,0000000	R\$ 283,27	R\$ 283,27		
Composição Auxiliar	88316	SINAPI	SERVENTE COM ENCARGOS COMPLEMENTARES	SEDI - SERVIÇOS DIVERSOS	H	1,1800000	R\$ 15,79	R\$ 18,63		
Composição Auxiliar	88441	SINAPI	JARDINEIRO COM ENCARGOS COMPLEMENTARES	SEDI - SERVIÇOS DIVERSOS	H	0,2300000	R\$ 20,17	R\$ 4,63		
Insumo	00000370	SINAPI	AREIA MEDIA - POSTO JAZIDA/FORNECEDOR (RETIRADO NA JAZIDA, SEM TRANSPORTE)	Material	m³	0,0084000	R\$ 90,00	R\$ 0,57		
Insumo	00038125	SINAPI	FERTILIZANTE ORGANICO COMPOSTO, CLASSE A	Material	KG	30,0000000	R\$ 1,45	R\$ 43,50		
Insumo	00000359	SINAPI	MUDA DE ARVORE URBANAMEN TAL, URBANUEIRA SALSANGICO/PEJACARANDA OU EQUIVALENTE DA REGIAO, H= 1,25 M	Material	UN	1,0000000	R\$ 174,71	R\$ 174,71		
Insumo	00007253	SINAPI	TERRA VEGETAL (GRANEL)	Material	m³	0,2050000	R\$ 182,14	R\$ 37,33		
Insumo	00025951	SINAPI	FERTILIZANTE NPK - 10:10:10	Material	KG	0,8000000	R\$ 4,78	R\$ 3,82		
Insumo	00025963	SINAPI	CALCARIO DOLOMITICO A (POSTO PEDREIRA/FORNECEDOR, SEM FRETE)	Material	KG	0,8000000	R\$ 0,11	R\$ 0,08		
					MO sem LS =>	14,37	LS =>	0,00	MO com LS =>	R\$ 14,37
					Valor do BDI =>	72,06			Valor com BDI =>	R\$ 355,33
8.2	Código	Banco	Descrição	Tipo	Und	Quant.	Valor Unit	Total		
Composição	85180	SINAPI	PLANTIO DE GRAMA ESMERALDA EM ROLO	URBA - URBANIZAÇÃO	m²	1,0000000	R\$ 20,41	R\$ 20,41		
Composição Auxiliar	88316	SINAPI	SERVENTE COM ENCARGOS COMPLEMENTARES	SEDI - SERVIÇOS DIVERSOS	H	0,1000000	R\$ 15,79	R\$ 1,57		
Composição Auxiliar	88441	SINAPI	JARDINEIRO COM ENCARGOS COMPLEMENTARES	SEDI - SERVIÇOS DIVERSOS	H	0,1000000	R\$ 20,17	R\$ 2,01		
Insumo	00025951	SINAPI	FERTILIZANTE NPK - 10:10:10	Material	KG	0,1000000	R\$ 4,78	R\$ 0,47		
Insumo	00038125	SINAPI	FERTILIZANTE ORGANICO COMPOSTO, CLASSE A	Material	KG	3,0000000	R\$ 1,45	R\$ 4,35		
Insumo	00003322	SINAPI	GRAMA ESMERALDA OU SAO CARLOS OU CURITIBANA; EM PLACAS, SEM PLANTIO	Material	m²	1,0000000	R\$ 12,00	R\$ 12,00		
Insumo	00025963	SINAPI	CALCARIO DOLOMITICO A (POSTO PEDREIRA/FORNECEDOR, SEM FRETE)	Material	KG	0,1500000	R\$ 0,11	R\$ 0,01		

Ednardo da Silva Azevedo
 ENGENHEIRO CIVIL
 35-D

OBRA: EXECUÇÃO DE EQUIPAMENTOS(SKATE PARK, CARAMANCHÃO, QUIOQUES E ARQUIBANCADA) E SERVIÇOS COMPLEMENTARES DA PRAÇA DO CONJUNTO COHAB

BANCOS: SINAPI - 10/2021 - Ceará
 SEINFRA - 027 - Ceará B.D.I: 25,44%



Composições Analíticas com Preço Unitário

1.1	Código	Banco	Descrição	Tipo	Und	Quant.	Valor Unit	Total
				MO sem LS =>	2,32	LS =>	0,00	MO com LS => R\$ 2,32
				Valor do BDI =>	5,19	Valor com BDI =>		R\$ 25,60
8.3	Código	Banco	Descrição	Tipo	Und	Quant.	Valor Unit	Total
Composição	85179	SINAPI	PLANTIO DE GRAMA SAO CARLOS EM LEIVAS	URBA - URBANIZAÇÃO	m²	1,0000000	R\$ 20,41	RS 20,41
Composição Auxiliar	88316	SINAPI	SERVENTE COM ENCARGOS COMPLEMENTARES	SEDI - SERVIÇOS DIVERSOS	H	0,1000000	R\$ 15,79	RS 1,57
Composição Auxiliar	88441	SINAPI	JARDINEIRO COM ENCARGOS COMPLEMENTARES	SEDI - SERVIÇOS DIVERSOS	H	0,1000000	R\$ 20,17	RS 2,01
Insumo	00025951	SINAPI	FERTILIZANTE NPK - 10:10:10	Material	KG	0,1000000	R\$ 4,78	RS 0,47
Insumo	00038125	SINAPI	FERTILIZANTE ORGANICO COMPOSTO, CLASSE A	Material	KG	3,0000000	R\$ 1,45	RS 4,35
Insumo	00003322	SINAPI	GRAMA ESMERALDA OU SAO CARLOS OU CURUIBANA, EM PLACAS, SEM PLANTIO	Material	m²	1,0000000	R\$ 12,00	RS 12,00
Insumo	00025983	SINAPI	CALCÁRIO DOLOMITICO A (POSTO PEDREIRA/FORNECEDOR, SEM FRETE)	Material	KG	0,1500000	R\$ 0,11	RS 0,01
				MO sem LS =>	2,32	LS =>	0,00	MO com LS => R\$ 2,32
				Valor do BDI =>	5,19	Valor com BDI =>		R\$ 25,60
8.5	Código	Banco	Descrição	Tipo	Und	Quant.	Valor Unit	Total
Composição	88509	SINAPI	PLANTIO DE ARBUSTO OU CERCA VIVA, AF_05/2018	URBA - URBANIZAÇÃO	UN	1,0000000	R\$ 73,37	RS 73,37
Composição Auxiliar	88316	SINAPI	SERVENTE COM ENCARGOS COMPLEMENTARES	SEDI - SERVIÇOS DIVERSOS	H	0,1018000	R\$ 15,79	RS 1,60
Composição Auxiliar	88441	SINAPI	JARDINEIRO COM ENCARGOS COMPLEMENTARES	SEDI - SERVIÇOS DIVERSOS	H	0,0255000	R\$ 20,17	RS 0,51
Insumo	00000365	SINAPI	MUDA DE ARBUSTO FOLHAGEM, SANSÃO-DO-CAMPO OU EQUIVALENTE DA REGIÃO, H= 50 A 70 CM	Material	UN	1,0000000	R\$ 71,28	RS 71,28
				MO sem LS =>	1,31	LS =>	0,00	MO com LS => R\$ 1,31
				Valor do BDI =>	18,86	Valor com BDI =>		R\$ 92,03
9.1	Código	Banco	Descrição	Tipo	Und	Quant.	Valor Unit	Total
Composição	C4085	SEINFRA	GRANITO POLIDO E=2cm, CINZA, ARGAMASSA DE CIMENTO E AREIA 1:4, C/ REJUNTAMENTO	PISOS INTERNOS	m²	1,0000000	R\$ 305,58	RS 305,58
Composição Auxiliar	C0171	SEINFRA	ARGAMASSA DE CIMENTO E AREIA S/PEN, TRAÇO 1:4	ARGAMASSA DE CIMENTO	m³	0,0250000	R\$ 441,98	RS 11,04
Insumo	10805	SEINFRA	CIMENTO PORTLAND	Material	KG	2,8000000	R\$ 0,56	RS 1,45
Insumo	12543	SEINFRA	SERVENTE	Mão de Obra	H	1,7500000	R\$ 15,55	RS 27,21
Insumo	12391	SEINFRA	PEDREIRO	Mão de Obra	H	1,5000000	R\$ 20,77	RS 31,15
Insumo	11859	SEINFRA	GRANITO POLIDO CINZA E=2cm	Material	m²	1,0500000	R\$ 222,84	RS 233,77
Insumo	17890	SEINFRA	REJUNTE PARA GRANITO	Material	KG	0,2500000	R\$ 3,87	RS 0,98
				MO sem LS =>	62,24	LS =>	0,00	MO com LS => R\$ 62,24
				Valor do BDI =>	77,73	Valor com BDI =>		R\$ 383,31
9.2	Código	Banco	Descrição	Tipo	Und	Quant.	Valor Unit	Total
Composição	87475	SINAPI	ALVENARIA DE VEDAÇÃO DE BLOCOS CERÂMICOS FURADOS NA VERTICAL DE 19X19X39CM (ESPESSURA 19CM) DE PAREDES COM ÁREA LÍQUIDA MENOR QUE 6M² SEM VÃOS E ARGAMASSA DE ASSENTAMENTO COM ARGAMASSA TRAÇO 1:2:8 (EM VOLUME DE CIMENTO, CAL E AREIA MÉDIA ÚMIDA) PARA EMBOÇO/MASSA ÚNICA/ASSENTAMENTO DE ALVENARIA DE VEDAÇÃO, PREPARO MECÂNICO COM BETONEIRA ADI. DE 0,800M³	PARE - PAREDES/PAINÉIS	m²	1,0000000	R\$ 79,80	RS 79,80
Composição Auxiliar	87292	SINAPI	AREIA MÉDIA ÚMIDA) PARA EMBOÇO/MASSA ÚNICA/ASSENTAMENTO DE ALVENARIA DE VEDAÇÃO, PREPARO MECÂNICO COM BETONEIRA ADI. DE 0,800M³	SEDI - SERVIÇOS DIVERSOS	m³	0,0138000	R\$ 402,43	RS 5,55
Composição Auxiliar	88309	SINAPI	PEDREIRO COM ENCARGOS COMPLEMENTARES	SEDI - SERVIÇOS DIVERSOS	H	0,9900000	R\$ 20,82	RS 20,81
Composição Auxiliar	88316	SINAPI	SERVENTE COM ENCARGOS COMPLEMENTARES	SEDI - SERVIÇOS DIVERSOS	H	0,4950000	R\$ 15,79	RS 7,81
Insumo	00037594	SINAPI	BLOCO CERÂMICO / TIJULO VAZADO PARA ALVENARIA DE VEDAÇÃO, FUROS NA VERTICAL, 19 X 19 X 39 CM (NBR 15270)	Material	UN	13,3500000	R\$ 2,82	RS 37,84
Insumo	00037395	SINAPI	PINO DE AÇO COM FURO, HASTE = 27 MM (AÇO DIRETA)	Material	CENTO	0,0189000	R\$ 40,21	RS 0,75
Insumo	00034548	SINAPI	VELA DE AÇO SOLDADA GALVANIZADA/ZINCADA PARA ALVENARIA, FIO D = 11,20 A 1,70 MM, MALHA 15 X 15 MM, (C X L) 50 X 17,5 CM	Material	M	0,7850000	R\$ 9,48	RS 7,44
				MO sem LS =>	19,88	LS =>	0,00	MO com LS => R\$ 19,88
				Valor do BDI =>	20,30	Valor com BDI =>		R\$ 100,10
9.3	Código	Banco	Descrição	Tipo	Und	Quant.	Valor Unit	Total
Composição	87894	SINAPI	CHAPISCO APLICADO EM ALVENARIA (SEM PRESENÇA DE VÃOS) E ESTRUTURAS DE CONCRETO DE FACHADA, COM COLHER DE PEDREIRO. ARGAMASSA TRAÇO 1:3 COM PREPARO EM BETONEIRA ADI. DE 0,800M³	REVE - REVESTIMENTO E TRATAMENTO DE SUPERFÍCIES	m²	1,0000000	R\$ 5,23	RS 5,23
Composição Auxiliar	87313	SINAPI	GROSSA ÚMIDA) PARA CHAPISCO CONVENCIONAL, PREPARO MECÂNICO COM BETONEIRA ADI. DE 0,800M³	SEDI - SERVIÇOS DIVERSOS	m³	0,0042000	R\$ 401,25	RS 1,68
Composição Auxiliar	88309	SINAPI	PEDREIRO COM ENCARGOS COMPLEMENTARES	SEDI - SERVIÇOS DIVERSOS	H	0,1240000	R\$ 20,82	RS 2,58
Composição Auxiliar	88316	SINAPI	SERVENTE COM ENCARGOS COMPLEMENTARES	SEDI - SERVIÇOS DIVERSOS	H	0,0620000	R\$ 15,79	RS 0,97
				MO sem LS =>	2,57	LS =>	0,00	MO com LS => R\$ 2,57
				Valor do BDI =>	1,33	Valor com BDI =>		R\$ 6,56
9.4	Código	Banco	Descrição	Tipo	Und	Quant.	Valor Unit	Total
Composição	C3546	SEINFRA	MUTIRAO MISTO REBOCO C/ ARGAMASSA DE CAL TRAÇO 1:4 P/PAREDE	ARGAMASSAS PARA PAREDES INTERNAS E	m²	1,0000000	R\$ 13,79	RS 13,79
Insumo	10441	SEINFRA	CAL HIDRATADA	Material	KG	0,8400000	R\$ 1,10	RS 0,92
Insumo	10109	SEINFRA	AREIA MÉDIA	Material	m³	0,0061000	R\$ 67,50	RS 0,41
Insumo	12391	SEINFRA	PEDREIRO	Mão de Obra	H	0,6000000	R\$ 20,77	RS 12,46

Edinaldo da Silva Azevedo
 ENGENHEIRO CIVIL
 CREA-CE 44465-D

OBRA: EXECUÇÃO DE EQUIPAMENTOS (SKATE PARK, CARAMANCHÃO, QUIOQUES E ARQUIBANCADA) E SERVIÇOS COMPLEMENTARES DA PRAÇA DO CONJUNTO COHAB

BANCOS: SINAPI - 10/2021 - Ceará
 SEINFRA - 027 - Ceará B.D.I: 25,44%

Prefeitura de Pentecoste
 Secretaria de Infraestrutura e Desenvolvimento Urbano

Composições Analíticas com Preço Unitário

1.1	Código	Banco	Descrição	Tipo	Und	Quant.	Valor Unit	Total	
				MO sem LS =>	12,48	LS =>	0,00	MO com LS =>	R\$ 12,48
				Valor do BDI =>	3,50	Valor com BDI =>		R\$ 17,29	
9.5	Código	Banco	Descrição	Tipo	Und	Quant.	Valor Unit	Total	
Composição	C0842	SEINFRA	CONCRETO P/VIBR., FCK 20 MPa COM AGREGADO ADQUIRIDO	CONCRETOS	m³	1,0000000	R\$ 416,71	R\$ 416,71	
Insumo	10805	SEINFRA	CIMENTO PORTLAND	Material	KG	336,0000000	R\$ 0,56	R\$ 188,16	
Insumo	11605	SEINFRA	PEDRISCO	Material	m³	0,8380000	R\$ 73,90	R\$ 61,78	
Insumo	10109	SEINFRA	AREIA MEDIA	Material	m³	0,8527000	R\$ 67,50	R\$ 57,55	
Insumo	10882	SEINFRA	BETONEIRA ELÉTRICA 80L (CHP)	Equipamento	H	0,7140000	R\$ 22,31	R\$ 15,92	
Insumo	12543	SEINFRA	SERVENTE	Mão de Obra	H	8,0000000	R\$ 15,55	R\$ 93,30	
				MO sem LS =>	93,30	LS =>	0,00	MO com LS =>	R\$ 93,30
				Valor do BDI =>	106,01	Valor com BDI =>		R\$ 522,72	
9.7	Código	Banco	Descrição	Tipo	Und	Quant.	Valor Unit	Total	
Composição	85662	SINAPI	ARMACÃO EM TELA DE AÇO SOLDADA NERVURADA Q-92, AÇO CA-60, 4,2MM, MALHA 15X15CM	FUES-FUNDAÇÕES E ESTRUTURAS	m²	1,0000000	R\$ 21,59	R\$ 21,59	
Composição Auxiliar	88245	SINAPI	ARMADOR COM ENCARGOS COMPLEMENTARES	SEDI-SERVIÇOS DIVERSOS	H	0,0300000	R\$ 20,71	R\$ 0,62	
Composição Auxiliar	88316	SINAPI	SERVENTE COM ENCARGOS COMPLEMENTARES	SEDI-SERVIÇOS DIVERSOS	H	0,0600000	R\$ 15,79	R\$ 0,94	
Insumo	00000337	SINAPI	ARAME RECOZIDO 18 BWG, 1,25 MM (0,01 KG/M)	Material	KG	0,0150000	R\$ 10,85	R\$ 0,15	
Insumo	00021141	SINAPI	TELA DE AÇO SOLDADA NERVURADA CA-60, Q-92, (1,48 KG/M2), DIAMETRO DO FIO = 4,2 MM, LARGURA = 2,45 X 60 M DE COMPRIMENTO, ESPACAMENTO DA MALHA = 15 X 15 CM	Material	m²	1,0300000	R\$ 19,31	R\$ 19,88	
				MO sem LS =>	0,99	LS =>	0,00	MO com LS =>	R\$ 0,99
				Valor do BDI =>	5,49	Valor com BDI =>		R\$ 27,08	
9.8	Código	Banco	Descrição	Tipo	Und	Quant.	Valor Unit	Total	
Composição	92268	SINAPI	FABRICAÇÃO DE FORMA PARA LAJES, EM CHAPA DE MADEIRA COMPENSADA PLASTIFICADA, E = 18 MM, SERRA CIRCULAR DE BANCAUA COM MOTOR ELÉTRICO	FUES-FUNDAÇÕES E ESTRUTURAS	m²	1,0000000	R\$ 105,70	R\$ 105,70	
Composição Auxiliar	91692	SINAPI	POTÊNCIA DE 5HP, COM COIFA PARA DISCO 10" - CHP	HORÁRIOS DE MÁQUINAS	CHP	0,0050000	R\$ 22,24	R\$ 0,11	
Composição Auxiliar	91693	SINAPI	POTÊNCIA DE 5HP, COM COIFA PARA DISCO 10" - CHI	HORÁRIOS DE MÁQUINAS	CHI	0,0010000	R\$ 19,64	R\$ 0,01	
Composição Auxiliar	88239	SINAPI	AJUDANTE DE CARPINTEIRO COM ENCARGOS COMPLEMENTARES	SEDI-SERVIÇOS DIVERSOS	H	0,0050000	R\$ 17,57	R\$ 0,08	
Composição Auxiliar	88262	SINAPI	CARPINTEIRO DE FORMAS COM ENCARGOS COMPLEMENTARES	SEDI-SERVIÇOS DIVERSOS	H	0,0270000	R\$ 20,59	R\$ 0,55	
Insumo	00001345	SINAPI	CHAPA/PAINEL DE MADEIRA COMPENSADA PLASTIFICADA (MADEIRITE PLASTIFICADO) PARA FORMA DE CONCRETO, DE 2200 X 1100 MM, E = 17 MM	Material	m²	1,0500000	R\$ 99,96	R\$ 104,95	
				MO sem LS =>	0,51	LS =>	0,00	MO com LS =>	R\$ 0,51
				Valor do BDI =>	26,89	Valor com BDI =>		R\$ 132,59	
10.1	Código	Banco	Descrição	Tipo	Und	Quant.	Valor Unit	Total	
Composição	93680	SINAPI	EXECUÇÃO DE PAVIMENTO ESTACIONAMENTO EM PISO INTERTRAVADO, COM BLOCO RETANGULAR COLORIDO DE 20 X 40 CM, ESPESURA 6 CM, AF. 12/2015	PAVI - PAVIMENTAÇÃO	m²	1,0000000	R\$ 48,02	R\$ 48,02	
Composição Auxiliar	91277	SINAPI	PLACA VISUALIZADORA REVERSÍVEL COM MOTOR 4 TEMPOS A GASOLINA, FORÇA CENTRÍFUGA DE 25 KN (2500 KGF), POTÊNCIA 5,5 CV, CHP DURADA AF. 08/2015	CHOR - CUSTOS	CHP	0,0041000	R\$ 10,32	R\$ 0,04	
Composição Auxiliar	91283	SINAPI	POTÊNCIA DE 13 HP, COM DISCO DE CORTE DIAMANTADO SEGMENTADO PARA CONCRETO, DIÂMETRO DE 350 MM, E = 14,4 X 14,4 CM, COM MOTOR 4 TEMPOS A GASOLINA, FORÇA CENTRÍFUGA DE 25 KN (2500 KGF), POTÊNCIA 5,5 CV, CHP DURADA AF. 08/2015	HORÁRIOS DE MÁQUINAS E EQUIPAMENTOS	CHP	0,0037000	R\$ 24,04	R\$ 0,08	
Composição Auxiliar	91278	SINAPI	PLACA VISUALIZADORA REVERSÍVEL COM MOTOR 4 TEMPOS A GASOLINA, FORÇA CENTRÍFUGA DE 25 KN (2500 KGF), POTÊNCIA 5,5 CV, CHP DURADA AF. 08/2015	CHOR - CUSTOS	CHI	0,0757000	R\$ 0,54	R\$ 0,04	
Composição Auxiliar	91285	SINAPI	POTÊNCIA DE 13 HP, COM DISCO DE CORTE DIAMANTADO SEGMENTADO PARA CONCRETO, DIÂMETRO DE 350 MM, E = 14,4 X 14,4 CM, COM MOTOR 4 TEMPOS A GASOLINA, FORÇA CENTRÍFUGA DE 25 KN (2500 KGF), POTÊNCIA 5,5 CV, CHP DURADA AF. 08/2015	HORÁRIOS DE MÁQUINAS E EQUIPAMENTOS	CHI	0,0780000	R\$ 0,98	R\$ 0,07	
Composição Auxiliar	88260	SINAPI	ALCATEIRO COM ENCARGOS COMPLEMENTARES	SEDI-SERVIÇOS DIVERSOS	H	0,1595000	R\$ 20,71	R\$ 3,30	
Composição Auxiliar	88316	SINAPI	SERVENTE COM ENCARGOS COMPLEMENTARES	SEDI-SERVIÇOS DIVERSOS	H	0,1595000	R\$ 15,79	R\$ 2,51	
Insumo	00000370	SINAPI	AREIA MEDIA - POSTO JAZIDA/FORNECEDOR (RETIRADO NA JAZIDA, SEM TRANSPORTE)	Material	m³	0,0568000	R\$ 90,00	R\$ 5,11	
Insumo	00036156	SINAPI	ONDA/18 FACES/RETANGULAR/TJOLINHO/PAVER/HOLANDES/PARALÉLELO DE 20 CM X 10 CM E 2 CM DE RESISTÊNCIA DE 25 BO DE PEDRA (POSTO PEDREIRA/FORNECEDOR, SEM FRETE)	Material	m²	1,0031000	R\$ 36,22	R\$ 36,33	
Insumo	00004741	SINAPI	BO DE PEDRA (POSTO PEDREIRA/FORNECEDOR, SEM FRETE)	Material	m³	0,0085000	R\$ 83,33	R\$ 0,54	
				MO sem LS =>	3,79	LS =>	0,00	MO com LS =>	R\$ 3,79
				Valor do BDI =>	12,21	Valor com BDI =>		R\$ 60,23	
10.2	Código	Banco	Descrição	Tipo	Und	Quant.	Valor Unit	Total	
Composição	94273	SINAPI	ASSENTAMENTO DE GUIA (MEIO-FIO) EM TRECHO RETO, CONFECCIONADA EM CONCRETO PRÉ-FABRICADO, DIMENSÕES 100X15X13X30 CM (COMPRIMENTO X BASE INFERIOR X BASE SUPERIOR X ALTURA), PARA VIAS ARGAMASSA TRAÇO 1:3 (EM VOLUME DE CIMENTO E AREIA MÉDIA ÚMIDA). PREPARO MANUAL. AF. 08/2019	DROP - DRENAGEM/OBRAS DE CONTENÇÃO / POÇOS DE VISITA E CAIXAS	M	1,0000000	R\$ 36,16	R\$ 36,16	
Composição Auxiliar	88629	SINAPI	PEDREIRO COM ENCARGOS COMPLEMENTARES	SEDI-SERVIÇOS DIVERSOS	m²	0,0020000	R\$ 492,41	R\$ 0,98	
Composição Auxiliar	88309	SINAPI	SERVENTE COM ENCARGOS COMPLEMENTARES	SEDI-SERVIÇOS DIVERSOS	H	0,3940000	R\$ 20,82	R\$ 8,20	
Composição Auxiliar	88316	SINAPI	SERVENTE COM ENCARGOS COMPLEMENTARES	SEDI-SERVIÇOS DIVERSOS	H	0,3940000	R\$ 15,79	R\$ 6,22	
Insumo	00000370	SINAPI	AREIA MEDIA - POSTO JAZIDA/FORNECEDOR (RETIRADO NA JAZIDA, SEM TRANSPORTE)	Material	m³	0,0070000	R\$ 90,00	R\$ 0,63	

Ednaldo da Silva Azevedo
 ENGENHEIRO CIVIL
 CREA-CE 44465-D

OBRA: EXECUÇÃO DE EQUIPAMENTOS (SKATE PARK, CARAMANCHÃO, QUIOQUES E ARQUIBANCADA) E SERVIÇOS COMPLEMENTARES DA PRAÇA DO CONJUNTO COHAB

BANCOS: SINAPI - 10/2021 - Ceará
SEINFRA - 027 - Ceará B.D.I: 25,44%



Composições Analíticas com Preço Unitário

1.1	Código	Banco	Descrição	Tipo	Und	Quant.	Valor Unit	Total
Insumo	00004059	SINAPI	MEIO-FIO OU GUIA DE CONCRETO, PRÉ-MOLDADO, COMP 1 M.:30 X 12/15; CM (H X L1/L2)	Material	M	1,0050000	RS 20,03	RS 20,13
					MO sem LS =>	9,57	LS => 0,00	MO com LS => RS 9,57
					Valor do BDI =>	9,19	Valor com BDI =>	RS 45,35
10.3	Código	Banco	Descrição	Tipo	Und	Quant.	Valor Unit	Total
Composição	94275	SINAPI	ASSENTAMENTO DE GUIA (MEIO-FIO) EM TRECHO RETO, CONFECCIONADA EM CONCRETO PRÉ-FABRICADO, DIMENSÕES 100X15X13X20 CM (COMPRIMENTO X BASE INFERIOR X BASE SUPERIOR X ALTURA), PARA ARGAMASSA TRAÇO 1:3 (EM VOLUME DE CIMENTO E AREIA MÉDIA ÚMIDA) PREPARO MANUAL AF 08/2019	DROP - DRENAGEM OBRAS DE CONTENÇÃO / POÇOS DE VISITA E CAIXAS SEDI - SERVIÇOS DIVERSOS	M	1,0000000	RS 34,42	RS 34,42
Composição Auxiliar	88629	SINAPI	MÉDIA ÚMIDA) PREPARO MANUAL AF 08/2019	SEDI - SERVIÇOS DIVERSOS	m²	0,0010000	RS 492,41	RS 0,49
Composição Auxiliar	88309	SINAPI	PEDREIRO COM ENCARGOS COMPLEMENTARES	SEDI - SERVIÇOS DIVERSOS	H	0,3600000	RS 20,82	RS 7,49
Composição Auxiliar	88316	SINAPI	SERVENTE COM ENCARGOS COMPLEMENTARES	SEDI - SERVIÇOS DIVERSOS	H	0,3600000	RS 15,79	RS 5,68
Insumo	00000370	SINAPI	AREIA MÉDIA - POSTO JAZIDA/FORNECEDOR (RETIRADO NA JAZIDA, SEM TRANSPORTE)	Material	m³	0,0070000	RS 90,00	RS 0,63
Insumo	00004059	SINAPI	MEIO-FIO OU GUIA DE CONCRETO, PRÉ-MOLDADO, COMP 1 M.:30 X 12/15; CM (H X L1/L2)	Material	M	1,0050000	RS 20,03	RS 20,13
					MO sem LS =>	8,68	LS => 0,00	MO com LS => RS 8,68
					Valor do BDI =>	8,75	Valor com BDI =>	RS 43,17
10.4	Código	Banco	Descrição	Tipo	Und	Quant.	Valor Unit	Total
Composição	C3449	SEINFRA	MEIO FIO PRÉ MOLDADO (0,07x0,30x1,00)m	DRENAGEM SUPERFICIAL	M	1,0000000	RS 22,25	RS 22,25
Composição	C0170	SEINFRA	ARGAMASSA DE CIMENTO E AREIA SPEN. TRAÇO 1:3	ARGAMASSA DE CIMENTO	m²	0,0010000	RS 509,74	RS 0,50
Insumo	10971	SEINFRA	MEIO FIO PRÉ MOLDADO DIM.=(0,07x0,30x1,00)m	Material	M	1,0000000	RS 12,43	RS 12,43
Insumo	12391	SEINFRA	PEDREIRO	Mão de Obra	H	0,1800000	RS 20,77	RS 3,73
Insumo	12543	SEINFRA	SERVENTE	Mão de Obra	H	0,3600000	RS 15,55	RS 5,59
					MO sem LS =>	9,47	LS => 0,00	MO com LS => RS 9,47
					Valor do BDI =>	5,66	Valor com BDI =>	RS 27,91
10.5	Código	Banco	Descrição	Tipo	Und	Quant.	Valor Unit	Total
Composição	98682	SINAPI	PISU CIMENTADO, TRAÇO 1:3 (CIMENTO E AREIA), ACABAMENTO RÚSTICO, ESPESSURA 3,0 CM, PREPARO MEFANRA DA ARGAMASSA DE CIMENTO E AREIA	PISO - PISOS	m²	1,0000000	RS 32,96	RS 32,96
Composição	87298	SINAPI	ARGAMASSA TRAÇO 1:3 (EM VOLUME DE CIMENTO E AREIA MÉDIA ÚMIDA) PARA CONTRAPISO, PREPARO MECÂNICO COM RETENCIONADOR AF 08/2019	SEDI - SERVIÇOS DIVERSOS	m²	0,0431000	RS 501,75	RS 21,82
Composição	88309	SINAPI	PEDREIRO COM ENCARGOS COMPLEMENTARES	SEDI - SERVIÇOS DIVERSOS	H	0,3330000	RS 20,82	RS 6,93
Composição	88316	SINAPI	SERVENTE COM ENCARGOS COMPLEMENTARES	SEDI - SERVIÇOS DIVERSOS	H	0,1670000	RS 15,79	RS 2,63
Insumo	00003671	SINAPI	JUNTA PLÁSTICA DE DILATAÇÃO PARA PISOS, COR CINZA, 17 X 30 MM (ALTURA X ESPESSURA)	Material	M	1,6700000	RS 1,07	RS 1,78
					MO sem LS =>	8,58	LS => 0,00	MO com LS => RS 8,58
					Valor do BDI =>	8,38	Valor com BDI =>	RS 41,34
10.6	Código	Banco	Descrição	Tipo	Und	Quant.	Valor Unit	Total
Composição	73675	SINAPI	PISO DE CONCRETO ACABAMENTO RUSTICO ESPESSURA 7CM COM JUNTAS EM MADEIRA	PISO - PISOS	m²	1,0000000	RS 73,96	RS 73,96
Composição	88309	SINAPI	PEDREIRO COM ENCARGOS COMPLEMENTARES	SEDI - SERVIÇOS DIVERSOS	H	1,0000000	RS 20,82	RS 20,82
Composição	88316	SINAPI	SERVENTE COM ENCARGOS COMPLEMENTARES	SEDI - SERVIÇOS DIVERSOS	H	1,7000000	RS 15,79	RS 26,84
Insumo	00000370	SINAPI	AREIA MÉDIA - POSTO JAZIDA/FORNECEDOR (RETIRADO NA JAZIDA, SEM TRANSPORTE)	Material	m³	0,0438000	RS 90,00	RS 3,94
Insumo	00001379	SINAPI	CIMENTO PORTLAND COMPOSTO CP II-32	Material	KG	25,2600000	RS 0,54	RS 13,64
Insumo	00004721	SINAPI	PEDRA BRITADA N. 1 (9,5 a 19 MM) POSTO	Material	m³	0,0184000	RS 88,22	RS 1,62
Insumo	00004718	SINAPI	PEDRA BRITADA N. 2 (19 a 38 MM) POSTO	Material	m³	0,0431000	RS 88,69	RS 3,82
Insumo	00004505	SINAPI	RIPA DE MADEIRA NÃO APARELHADA 2 X 7" CM, PINUS, MISTA OU EQUIVALENTE DA REGIAO	Material	M	1,4600000	RS 2,25	RS 3,28
					MO sem LS =>	30,56	LS => 0,00	MO com LS => RS 30,56
					Valor do BDI =>	18,81	Valor com BDI =>	RS 92,77
10.7	Código	Banco	Descrição	Tipo	Und	Quant.	Valor Unit	Total
Composição	C0773	SEINFRA	CHAPIM PRÉ-MOLDADO DE CONCRETO	VERGAS E CHAPIM	m²	1,0000000	RS 111,40	RS 111,40
Insumo	10108	SEINFRA	AREIA GROSSA	Material	m³	0,0400000	RS 74,72	RS 2,98
Insumo	10805	SEINFRA	CIMENTO PORTLAND	Material	KG	17,3600000	RS 0,56	RS 9,72
Insumo	11605	SEINFRA	PEDRISCO	Material	m³	0,0900000	RS 73,90	RS 6,65
Insumo	10682	SEINFRA	BETONEIRA ELÉTRICA 580L (CHP)	Equipamento	H	0,0200000	RS 22,31	RS 0,44
Insumo	10103	SEINFRA	ARAME RECOZIDO N.18 BWG	Material	KG	0,0200000	RS 10,05	RS 0,20
Insumo	10183	SEINFRA	AÇO CA-50	Material	KG	1,3500000	RS 9,50	RS 12,82
Insumo	11724	SEINFRA	PREGO	Material	KG	0,0200000	RS 15,54	RS 0,31
Insumo	10528	SEINFRA	CHAPA COMPENSADO RESINADO 10MM (1.10 X 2.20M)	Material	m²	1,0000000	RS 23,81	RS 23,81
Insumo	10121	SEINFRA	ARMADOR/FERREIRO	Mão de Obra	H	0,8000000	RS 20,77	RS 16,61
Insumo	10498	SEINFRA	CARPINTEIRO	Mão de Obra	H	0,7000000	RS 20,77	RS 14,53
Insumo	12391	SEINFRA	PEDREIRO	Mão de Obra	H	0,3000000	RS 20,77	RS 6,23
Insumo	12543	SEINFRA	SERVENTE	Mão de Obra	H	1,1000000	RS 15,55	RS 17,10

Edilaine da Silva Azevedo
ENGENHEIRO CIVIL
CPF: A-CE 44465-D

OBRA: EXECUÇÃO DE EQUIPAMENTOS (SKATE PARK, CARAMANCHÃO, QUIOQUES E ARQUIBANCADEA) E SERVIÇOS COMPLEMENTARES DA PRAÇA DO CONJUNTO COHAB

BANCOS: SINAPI - 10/2021 - Ceará
 SEINFRA - 027 - Ceará B.D.I. 25,44%

Prefeitura de Pentecoste
 Secretaria de Infraestrutura e Desenvolvimento Urbano

Composições Analíticas com Preço Unitário

1.1	Código	Banco	Descrição	Tipo	Und	Quant.	Valor Unit	Total	
				MO sem LS =>	54,47	LS =>	0,00	MO com LS =>	RS 54,47
				Valor do BDI =>	28,34	Valor com BDI =>		RS 139,74	
10.8	Código	Banco	Descrição	Tipo	Und	Quant.	Valor Unit	Total	
Composição	CX05	Próprio	CORRIMÃO DUPLO DE AÇO GALVANIZADO 1 1/2"	ASIU - ASSENTAMENTO	M	1,0000000	RS 270,99	RS 270,99	
Auxiliar	88277	SINAPI	MONTADOR (TUBO AÇO/EQUIPAMENTOS) COM ENCARGOS COMPLEMENTARES	SEDI - SERVIÇOS DIVERSOS	H	0,6000000	RS 17,58	RS 10,53	
Auxiliar	88251	SINAPI	AUXILIAR DE SERRALHEIRO COM ENCARGOS COMPLEMENTARES	SEDI - SERVIÇOS DIVERSOS	H	0,7780000	RS 17,09	RS 13,29	
Auxiliar	88315	SINAPI	SERRALHEIRO COM ENCARGOS COMPLEMENTARES	SEDI - SERVIÇOS DIVERSOS	H	0,9980000	RS 20,71	RS 20,68	
Insumo	88648	SEINFRA	BASE DE FIXAÇÃO COM PARAFUSOS	Material	UN	0,6000000	RS 38,00	RS 21,60	
Insumo	00006160	SINAPI	SOLDADOR	Mão de Obra	H	0,6000000	RS 14,17	RS 8,50	
Insumo	00007568	SINAPI	BUCHA DE NYLON SEM ABASTU, COM PARAFUSO DE 6,10 X 65 MM EM AÇO ZINCADO COM ROSCA SOBERBA, CABECA CHATA E BORDA RILIPS	Material	UN	3,2500000	RS 0,92	RS 2,99	
Insumo	00011002	SINAPI	ELETRODO REVESTIDO AWS - E8013, DIÂMETRO IGUAL A 2,50 MM	Material	KG	0,0400000	RS 33,41	RS 1,33	
Insumo	00011033	SINAPI	SUPORTE PARA CALHA DE 150 MM EM FERRO GALVANIZADO	Material	UN	1,0910000	RS 7,85	RS 8,56	
Insumo	00021012	SINAPI	TUBO AÇO GALVANIZADO COM COSTURA, CLASSE LEVE DN 40 MM (4 1/2"), E= 3,00 MM, 3,48 KG/M (NBR 5580)	Material	M	2,6000000	RS 70,59	RS 183,53	
				MO sem LS =>	38,39	LS =>	0,00	MO com LS =>	RS 38,39
				Valor do BDI =>	68,93	Valor com BDI =>		RS 339,92	
10.10	Código	Banco	Descrição	Tipo	Und	Quant.	Valor Unit	Total	
Composição	C2473	SEINFRA	PINTURA C/ TINTA EPOXI EM ESTRUTURA DE AÇO CARBONO 50 MICRA C/ REVOLVER (CORRIMÃO)	SUPERFÍCIES METÁLICAS	m²	1,0000000	RS 16,48	RS 16,48	
Insumo	2395	SEINFRA	PINTOR	Mão de Obra	H	0,1300000	RS 20,77	RS 2,70	
Insumo	10045	SEINFRA	AJUDANTE DE PINTOR	Mão de Obra	H	0,0700000	RS 18,77	RS 1,17	
Insumo	2093	SEINFRA	TINTA EPOXI PARA ACABAMENTO	Material	L	0,2090000	RS 49,80	RS 10,40	
Insumo	11890	SEINFRA	SOLVENTE P/TINTA EPOXI E BORRACHA CLORADA	Material	L	0,0440000	RS 39,91	RS 1,75	
Insumo	11346	SEINFRA	LIXA PARA FERRO	Material	UN	0,2750000	RS 1,69	RS 0,46	
				MO sem LS =>	3,87	LS =>	0,00	MO com LS =>	RS 3,87
				Valor do BDI =>	4,19	Valor com BDI =>		RS 20,87	
11.1.1	Código	Banco	Descrição	Tipo	Und	Quant.	Valor Unit	Total	
Composição	C1614	SEINFRA	LATEX DUAS DEMÃO EM PAREDES EXTERNAS S/ MASSA	PAREDES E FORROS	m²	1,0000000	RS 20,74	RS 20,74	
Insumo	10045	SEINFRA	AJUDANTE DE PINTOR	Mão de Obra	H	0,3500000	RS 16,77	RS 5,88	
Insumo	2395	SEINFRA	PINTOR	Mão de Obra	H	0,4000000	RS 20,77	RS 8,30	
Insumo	10035	SEINFRA	AGUARRAZ MINERAL	Material	L	0,0500000	RS 17,19	RS 0,85	
Insumo	11347	SEINFRA	LIXA PARA MADEIRA/MASSA	Material	UN	0,2500000	RS 0,55	RS 0,13	
Insumo	11488	SEINFRA	LÍQUIDO PREPARADOR DE SUPERFÍCIES	Material	L	0,1200000	RS 11,91	RS 1,42	
Insumo	2097	SEINFRA	TINTA LATEX ACRÍLICA	Material	L	0,1700000	RS 24,59	RS 4,18	
				MO sem LS =>	14,16	LS =>	0,00	MO com LS =>	RS 14,16
				Valor do BDI =>	5,27	Valor com BDI =>		RS 26,01	

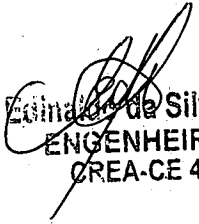
Edina de Silva Azevedo
ENGENHEIRO CIVIL
CREA-CE 44465-D



Anotação de Responsabilidade Técnica - ART
Lei nº 6.496, de 7 de dezembro de 1977

CREA-CE

ART OBRA / SERVIÇO
Nº CE2019057412

Conselho Regional de Engenharia e Agronomia do Ceará

INICIAL PERMANENTE DE LICITAÇÃO
Folha 334

1. Responsável Técnico
EDINALDO DA SILVA AZEVEDO
Título profissional: **ENGENHEIRO CIVIL**
RNP: 0607803860
Registro: 44465D CE

2. Dados do Contrato
Contratante: **MUNICIPIO DE PENTECOSTE**
PRAÇA BERNARDINO GOMES BEZERRA
Complemento: **Bairro: CENTRO**
Cidade: **Pentecoste** UF: **CE** CEP: **62640000**
CPF/CNPJ: **07.682.651/0001-58**
Nº: **457**
CEP: **62640000**
Contrato: **04-2017.01.20.02-ADM** Celebrado em: **06/04/2017**
Valor: **R\$ 5.000,00** Tipo de contratante: **PESSOA JURÍDICA DE DIREITO PÚBLICO**
Ação Institucional: **NENHUMA - NÃO OPTANTE**

3. Dados da Obra/Serviço
RUA MIGUEL SOARES SOUZA Nº: **S/N**
Complemento: **ZONA URBANA** Bairro: **CONJUNTO COHAB**
Cidade: **Pentecoste** UF: **CE** CEP: **62640000**
Data de Início: **02/12/2019** Previsão de término: **30/06/2020** Coordenadas Geográficas: **0, 0**
Finalidade: **Outro** Código: **Não especificado**
Proprietário: **MUNICIPIO DE PENTECOSTE** CPF/CNPJ: **07.682.651/0001-58**

4. Atividade Técnica

21 - ELABORAÇÃO	Quantidade	Unidade
5 - PROJETO > RESOLUÇÃO 1025 -> OBRAS E SERVIÇOS - CONSTRUÇÃO CIVIL -> EDIFICAÇÕES -> #0989 - ELÉTRICA DE BAIXA TENSÃO	4.163,46	m2
5 - PROJETO > RESOLUÇÃO 1025 -> OBRAS E SERVIÇOS - CONSTRUÇÃO CIVIL -> EDIFICAÇÕES -> #1003 - INSTALAÇÃO HIDRÁULICA	4.163,46	m2
5 - PROJETO > RESOLUÇÃO 1025 -> OBRAS E SERVIÇOS - ARQUITETURA -> PAISAGISMO -> ARQUITETURA PAISAGÍSTICA -> #0850 - PRAÇAS	4.163,46	m2
38 - ORÇAMENTO > RESOLUÇÃO 1025 -> OBRAS E SERVIÇOS - CONSTRUÇÃO CIVIL -> EDIFICAÇÕES -> #0989 - ELÉTRICA DE BAIXA TENSÃO	4.163,46	m2
38 - ORÇAMENTO > RESOLUÇÃO 1025 -> OBRAS E SERVIÇOS - CONSTRUÇÃO CIVIL -> EDIFICAÇÕES -> #1003 - INSTALAÇÃO HIDRÁULICA	4.163,46	m2
38 - ORÇAMENTO > RESOLUÇÃO 1025 -> OBRAS E SERVIÇOS - ARQUITETURA -> PAISAGISMO -> ARQUITETURA PAISAGÍSTICA -> #0850 - PRAÇAS	4.163,46	m2

Após a conclusão das atividades técnicas o profissional deverá proceder a baixa desta ART

5. Observações
ELABORAÇÃO DOS PROJETOS ARQUITETÔNICOS, HIDRÁULICOS, ELÉTRICOS E ORÇAMENTO DA CONSTRUÇÃO DA PRAÇA DO BAIRRO COHAB, PENTECOSTE - CE, COM ÁREA TOTAL DE 4.163,46 m².

6. Declarações
- Declaro que estou cumprindo as regras de acessibilidade previstas nas normas técnicas da ABNT, na legislação específica e no decreto n. 5296/2004.

7. Entidade de Classe
SINDICATO DOS ENGENHEIROS NO ESTADO DO CEARÁ (SENGE-CE)

8. Assinaturas
Declaro serem verdadeiras as informações acima
Edinaldo da Silva Azevedo
EDINALDO DA SILVA AZEVEDO - CPF: 014.413.923-51

Pentecoste 24 de **Janeiro** de 2017
Local data

MUNICIPIO DE PENTECOSTE - CNPJ: 07.682.651/0001-58

9. Informações
* A ART é válida somente quando quitada, mediante apresentação do comprovante do pagamento ou conferência no site do Crea.
* Somente é considerada válida a ART quando estiver cadastrada no CREA, quitada, possuir as assinaturas originais do profissional e contratante.

10. Valor
Valor da ART: **R\$ 85,96** Registrada em: **04/12/2019** Valor pago: **R\$ 85,96** Nosso Número: **8213664029**

A autenticidade desta ART pode ser verificada em: <https://crea-ce.sitac.com.br/publico/>, com a chave: A1c9Z
Impresso em: 14/01/2020 às 11:33:24 por: , tp: 181.221.210.148

www.creace.org.br
Tel: (85) 3453-5800

faleconosco@creace.org.br
Fax: (85) 3453-5804

CREA-CE
Conselho Regional de Engenharia e Agronomia do Ceará



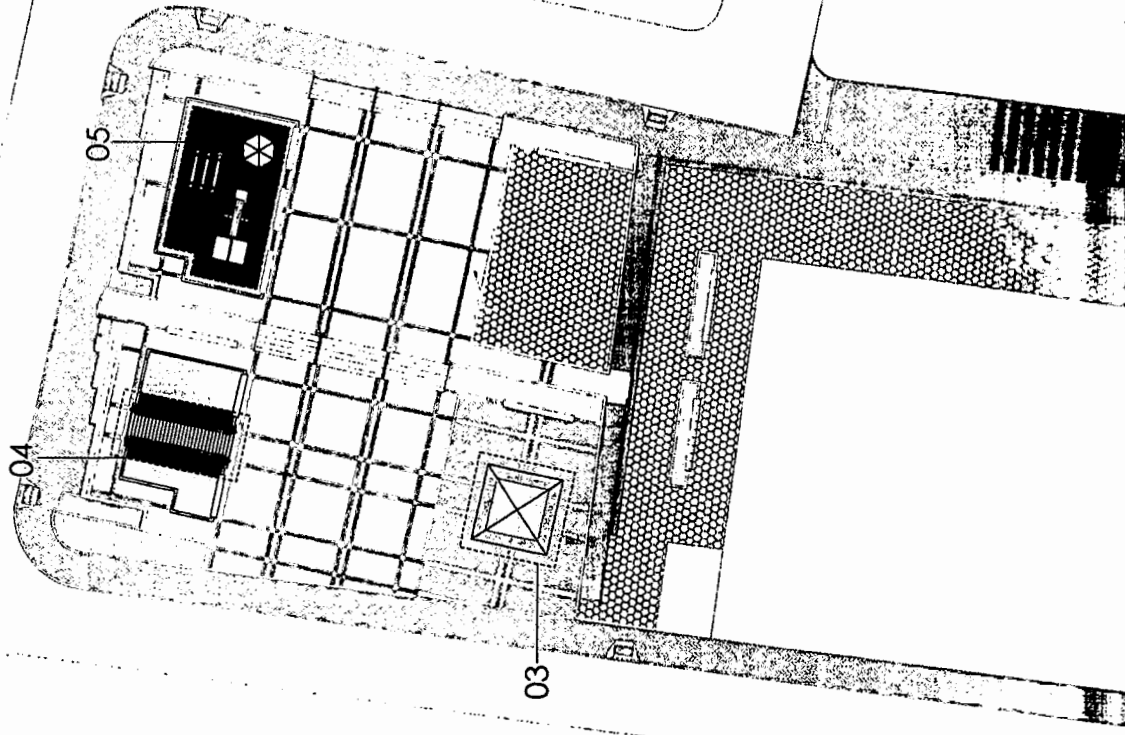

LEGENDA | SEGUNDO LOTE

Equipamentos

- 01 SKATE PARK
- 02 ARQUIBANCADA
- 03 QUIOSQUE SIMPLES
- 04 CARAMANCHÃO
- 05 PLAYGROUND (Licitação à parte)

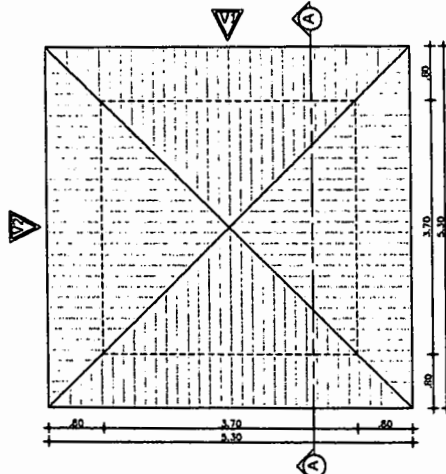

01/COBERTA - QUIOSQUE SIMPLES

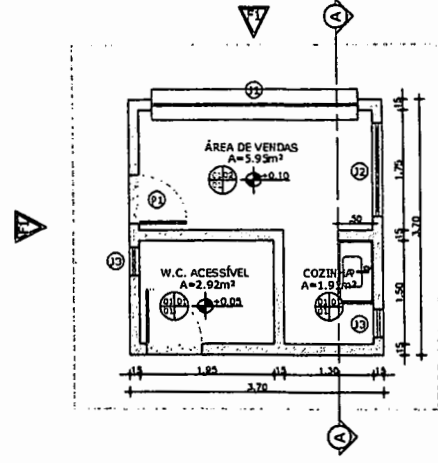

02/PLANTA - QUIOSQUE SIMPLES

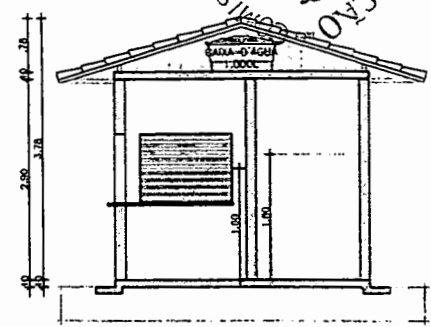

AA/CORTE AA

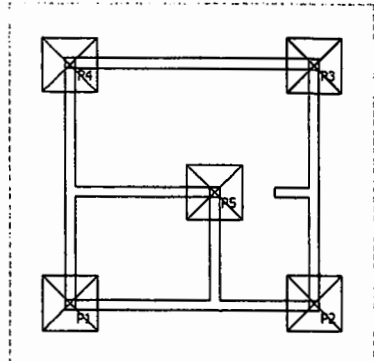

03/FUNDAÇÃO E VIGAS INFERIORES

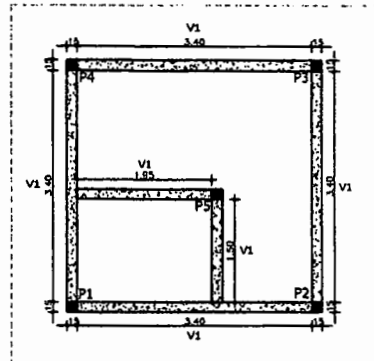

04/FORMAS E VIGAS SUPERIORES

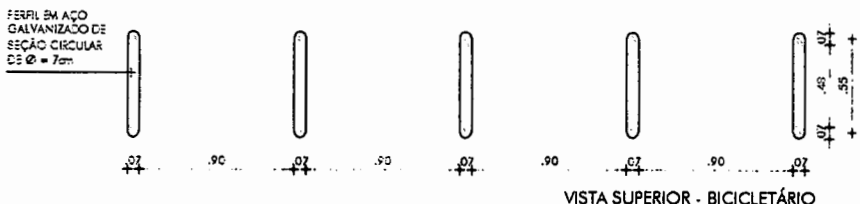

VISTA SUPERIOR - BICICLETÁRIO

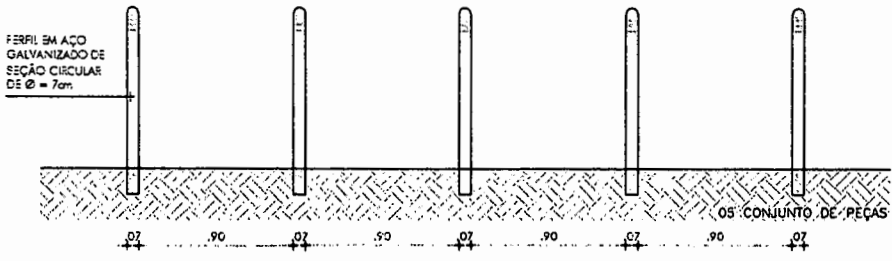

VISTA POSTERIOR - BICICLETÁRIO

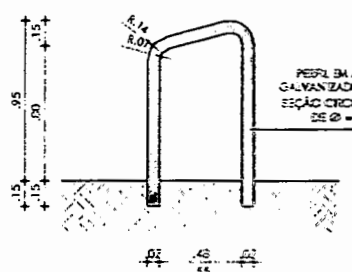

VISTA LATERAL - BICICLETÁRIO

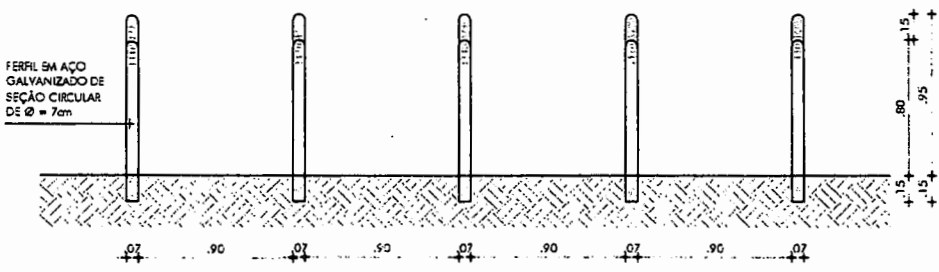

VISTA FRONTAL - BICICLETÁRIO

06/DET. BICICLETÁRIO

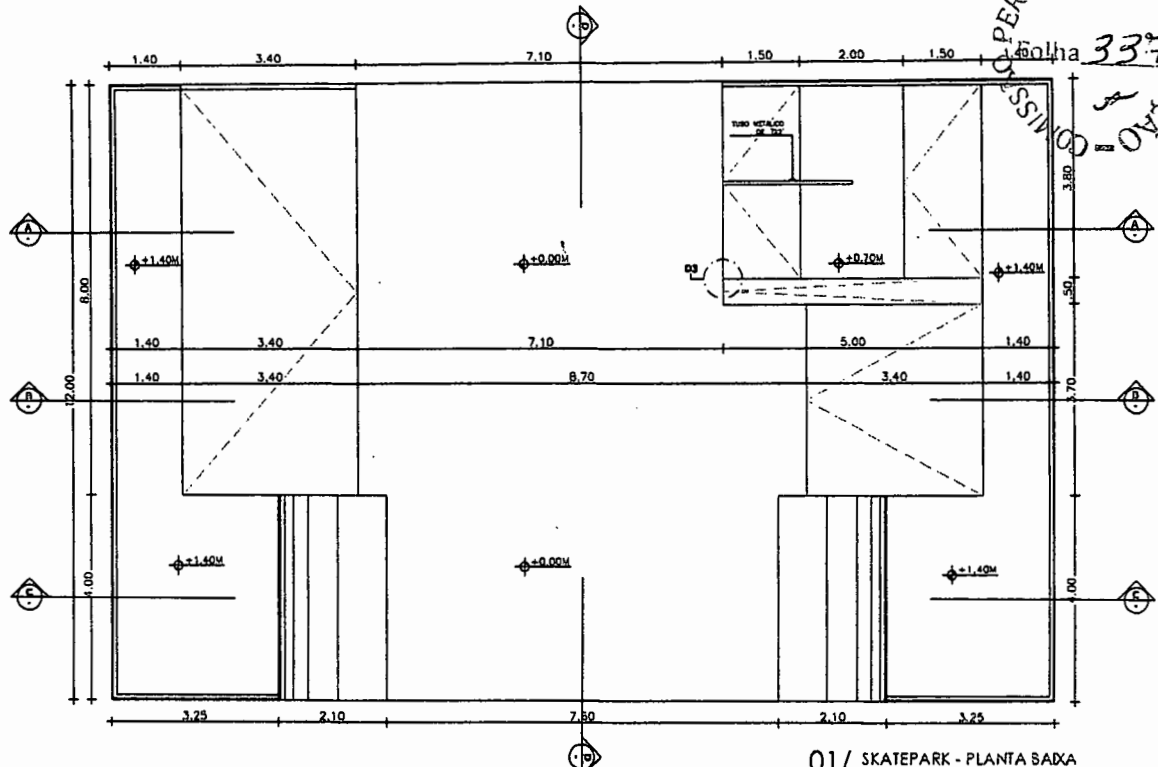

01/ SKATEPARK - PLANTA SÁXA

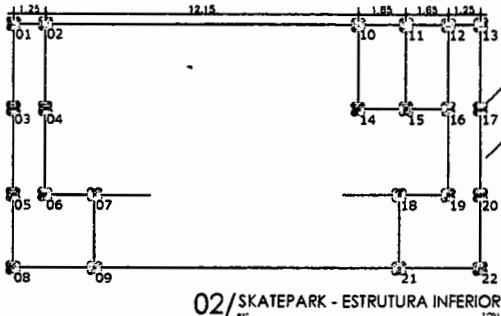

02/ SKATEPARK - ESTRUTURA INFERIOR

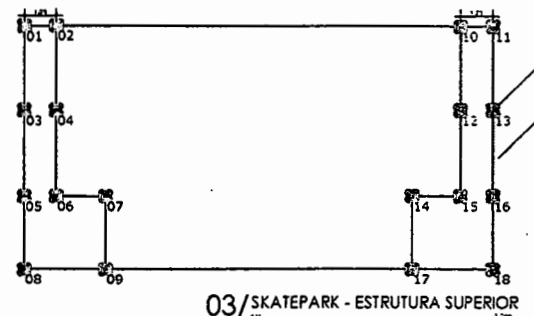

03/ SKATEPARK - ESTRUTURA SUPERIOR

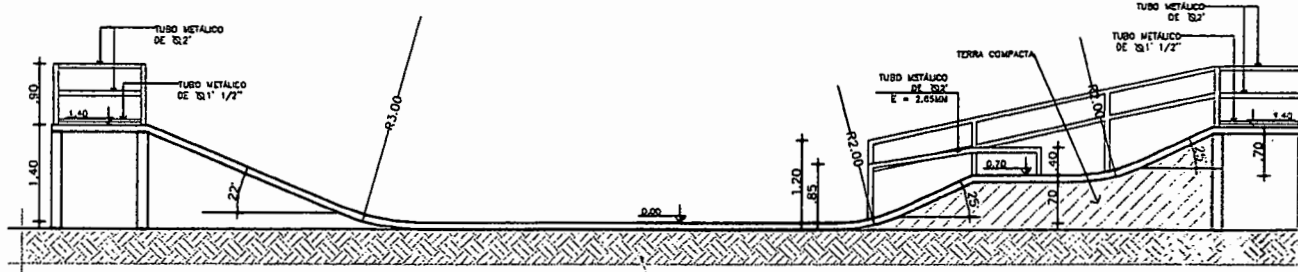

AA/ SKATEPARK - COI

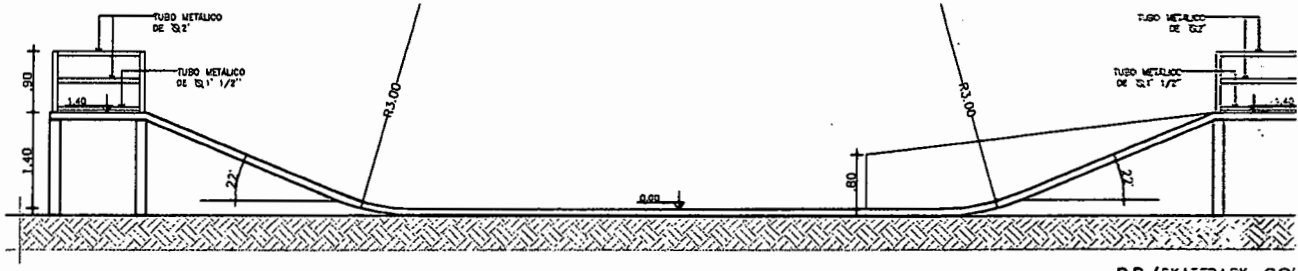

BB/ SKATEPARK - COI

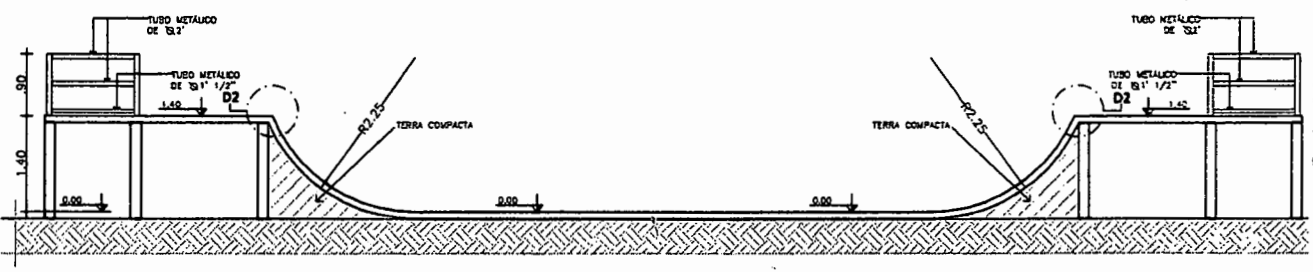

CC/ SKATEPARK - COI

LEGENDA SANITÁRIA

- TUBULAÇÃO DE ESGOTO EM PVC Ø100mm.
- CAIXA SIFONADA 150x150x50mm EM PVC COM PORTA GRELHA REDONDA E GRELHA REDONDA DE Ø150mm.
- SÍTO METAL CROMADO - 1" x 40mm OU 1.1/2" x 50mm
- TERMINAL DE VENTILAÇÃO PVC 40mm
- COLINA DE VENTILAÇÃO.
- TUBULAÇÃO QUE SOBE/PASSA/DESCE.
- CAIXA DE INSPEÇÃO 60x60x40cm EM ALVENARIA COM TAMPA EM CONCRETO.

OBSERVAÇÕES:

- 1) DECLIVIDADE MÍNIMA SANITÁRIA É DE 0,5%
- 2) TODA TUBULAÇÃO DE ESGOTO EM PVC.

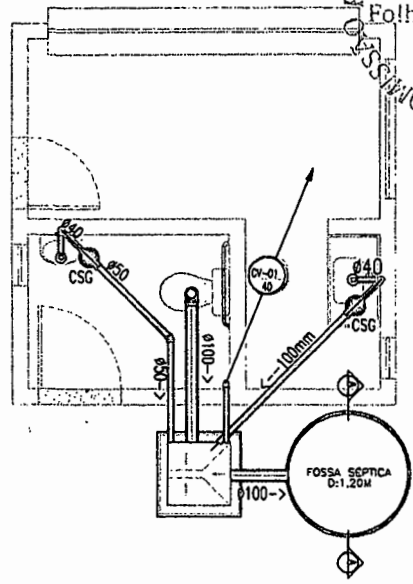

01/INST. SANITÁRIA - QUIOSQUE SIMPLES

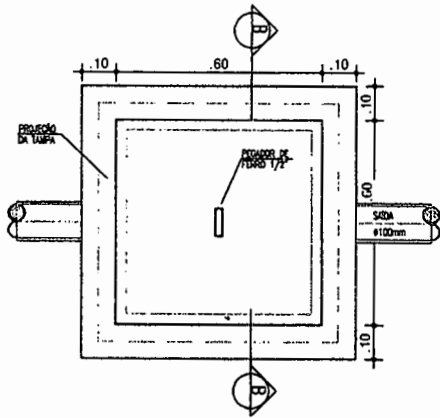

02/PLANTA - CAIXA DE INSPEÇÃO

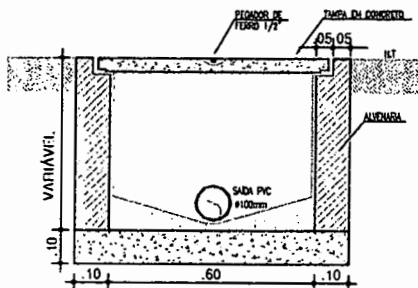

BB/CORTE BB (CAIXA DE INSPEÇÃO)

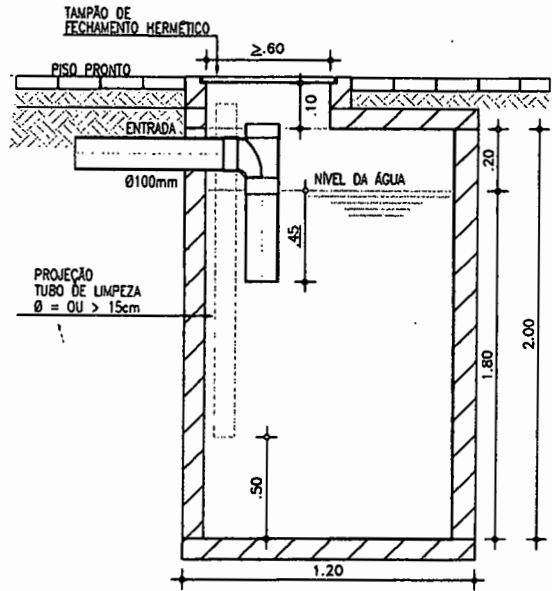

AA/CORTE AA (FOSSA SÉPTICA)

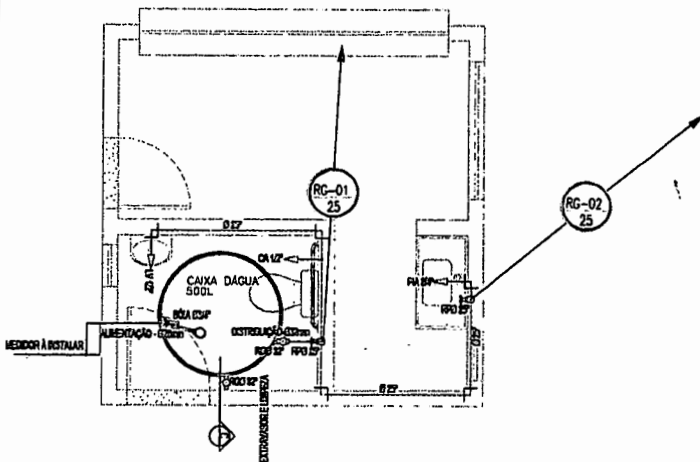

03/INST. SANITÁRIA - QUIOSQUE SIMPLES

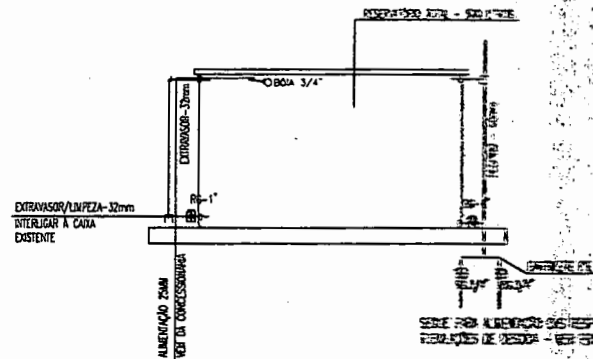

CC/CORTE BB (CAIXA DE INSPEÇÃO)

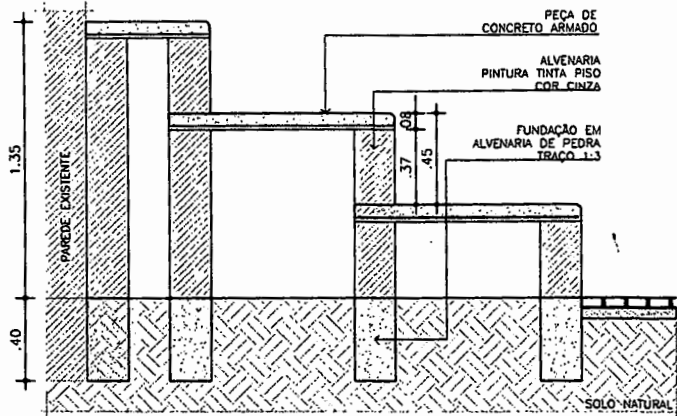

AA/CORTE AA

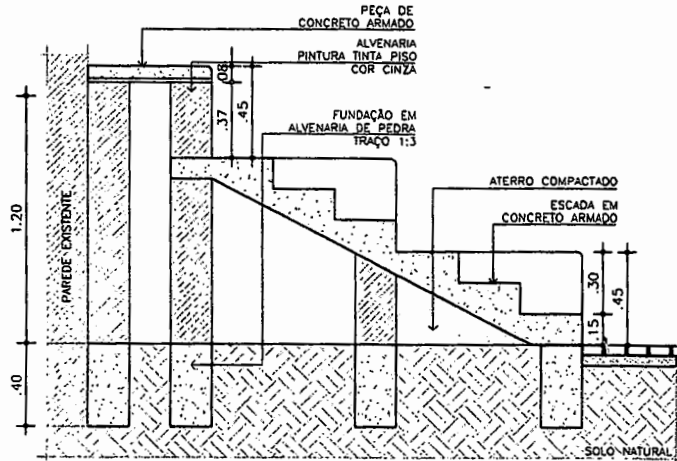

BB/CORTE BB

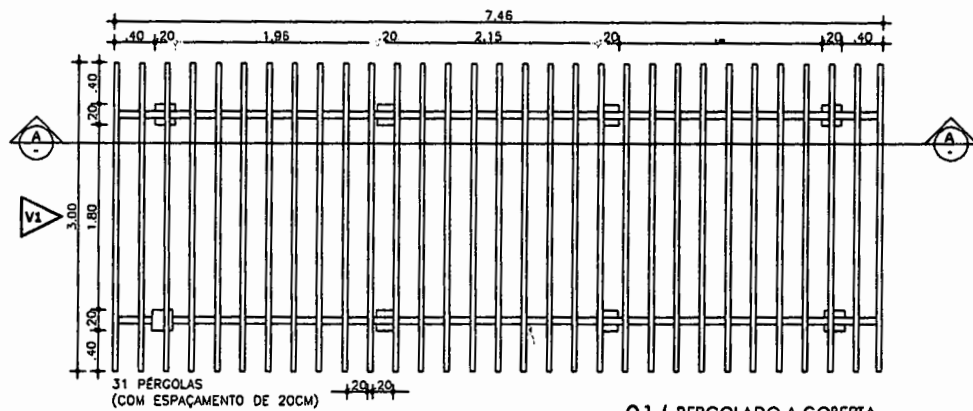
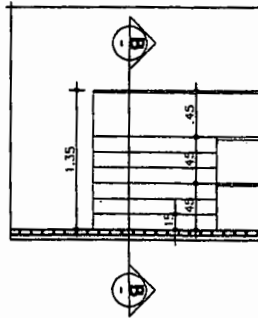
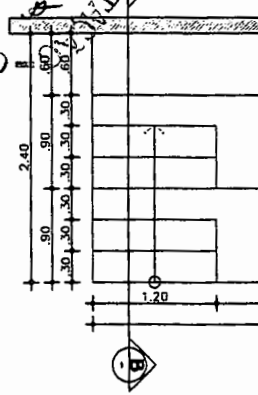

01/ PERGOLADO A COBERTA

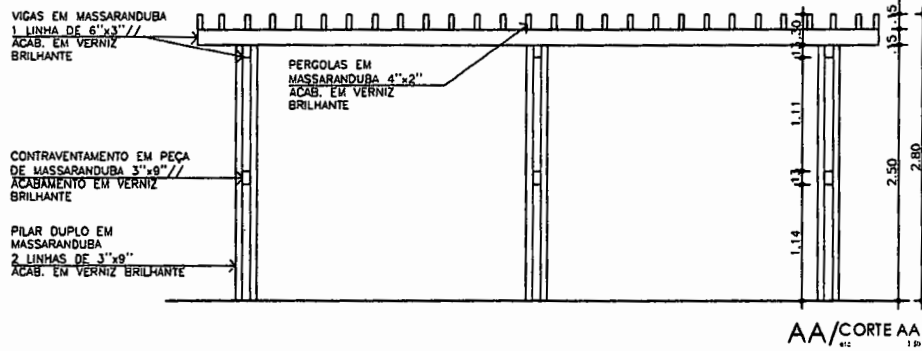

AA/CORTE AA

VIGAS EM MASSARANDUBA
1 LINHA DE 6" x 3" //
ACAB. EM VERNIZ
BRILHANTE

PILAR DUPLO EM
MASSARANDUBA
2 LINHAS DE 3" x 9"
ACAB. EM VERNIZ BRIL



PREFEITURA MUNICIPAL

PENTECOSTE



ANEXO I-A

MINUTA DA COMPOSIÇÃO DE CUSTOS UNITÁRIOS

SERVIÇO:					
PREÇO ADOTADO: R\$					
CÓDIGO	DESCRIÇÃO	UNIDADE	COEFICIENTE	PREÇO	TOTAL
	MATERIAL				
				TOTAL DO MATERIAL	
	MÃO DE OBRA				
				TOTAL DA MÃO DE OBRA	
	EQUIPAMENTOS				
				TOTAL DOS EQUIPAMENTOS	
				Total Simples	
				Encargos	
				BDI	
				Total Geral	



PREFEITURA MUNICIPAL

PENTECOSTE

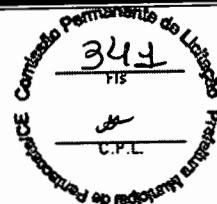

ANEXO II

MINUTA DA PROPOSTA DE PREÇOS

À Comissão Permanente de Licitação de Pentecoste-CE.

Através do presente declaramos inteira submissão aos ditames da Lei n.º 8.666/93 e suas posteriores alterações e, às cláusulas e condições previstas na Tomada de Preços n.º 2022.01.25.04-TP-ADM.

Declaramos que no preço proposto, estão inclusos todos os custos necessários para execução dos serviços, objeto da licitação, como todas as despesas com a mão-de-obra a ser utilizada, bem como todos os tributos, encargos trabalhistas, comerciais e quaisquer outras despesas que incidam ou venham a incidir sobre o objeto desta licitação, e que influenciem na formação dos preços desta Proposta.

Declaramos ainda que não possuímos nenhum fato que nos impeça de participar desta Licitação.

ITEM	DESCRIÇÃO	VALOR TOTAL
1	CONSTRUÇÃO DA PRAÇA NO CONJUNTO COHAB NO MUNICÍPIO DE PENTECOSTE	
2	EXECUÇÃO DE EQUIPAMENTOS (SKATE PARK, CARAMANCHÃO, QUIOSQUE ARQUIBANCADA) E SERVIÇOS COMPLEMENTARE, NA PRAÇA DO CONJUNTO COHAB MUNICÍPIO DE PENTECOSTE.	
	VALOR GLOBAL	

VALOR GLOBAL DA PROPOSTA R\$:

Proponente:

Endereço:

Cidade:

CNPJ:

Telefone:

E-mail:

CEP:

Validade da Proposta: 60 (sessenta) dias

Prazo de execução do objeto: Conforme cronograma físico financeiro do projeto.

_____ -UF, ____ DE _____ DE _____.

Assinatura



PREFEITURA MUNICIPAL

PENTECOSTE

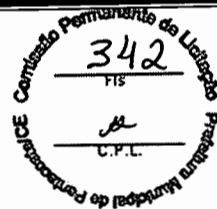

ANEXO III MINUTA DO CONTRATO

CONTRATO DE EMPREITADA Nº _____ 2022.01.25.04-TP-ADM

TERMO DE CONTRATO QUE ENTRE SI CELEBRAM O MUNICÍPIO DE PENTECOSTE, ATRAVÉS DA PREFEITURA MUNICIPAL DE PENTECOSTE, COM _____ PARA O FIM QUE A SEGUIR SE DECLARA.

CONTRATANTE: O MUNICÍPIO de PENTECOSTE, pessoa jurídica de direito público interno, através DA PREFEITURA MUNICIPAL de Pentecoste -estabelecido Praça Bernardino Gomes Bezerra, 457 Centro Pentecoste - CE, inscrito no CNPJ sob o no 07.682.651/00001-58, neste ato representado pelo SECRETÁRIO DE INFRAESTRUTURA E DESENVOLVIMENTO URBANOSr.

(a). _____, inscrita no CPF: _____ doravante denominada de **CONTRATANTE**, no final assinado e do outro lado _____, com sede na cidade de _____ Estado do _____-à Rua _____, inscrita no CNPJ/MF n.º _____, representada por _____ no final assinado(a) doravante denominado **CONTRATADA**, de acordo com a Tomada de Preços nº 2022.01.25.04-TP-ADM, processo nº 2022.01.25.04-TP-ADM, em conformidade com que preceitua a Lei Federal nº 8.666/93 e suas alterações posteriores, sujeitando-se os Contratantes às suas normas e às cláusulas e condições a seguir pactuadas.

CLÁUSULA PRIMEIRA - DA FUNDAMENTAÇÃO LEGAL

1. O presente Contrato tem como fundamento na **Tomada de Preços nº 2022.01.25.04-TP-ADM** devidamente homologado pelo **SECRETÁRIO DE INFRAESTRUTURA E DESENVOLVIMENTO URBANO**, Sr. _____ e a proposta da **CONTRATADA**, tudo parte integrante deste Termo, independente de transcrição.

CLÁUSULA SEGUNDA - DO OBJETO CONTRATUAL

2.1- A presente licitação tem como objeto, a **CONTRATAÇÃO DE SERVIÇOS DE ENGENHARIA PARA CONSTRUÇÃO DE UMA PRAÇA INCLUINDO SKATE PARK, CARAMANCHÃO, QUIOSQUE ARQUIBANCADA E SERVIÇOS COMPLEMENTARES NO CONJUNTO COHAB MUNICÍPIO DE PENTECOSTE**, conforme descrição no anexo I do edital e na proposta de preços da contratada que constituem parte integrante deste termo contratual e conforme pauta a seguir:

ITEM	DESCRIÇÃO	VALOR TOTAL

CLÁUSULA TERCEIRA - DO REGIME DE EXECUÇÃO E DAS CONDIÇÕES DO RECEBIMENTO DO OBJETO

3.1 - O contrato proveniente da presente licitação será executado de forma indireta sob o regime de execução empreitada por preço global, sendo a execução acompanhada, conforme o caso, nos termos do art. 67 e 73 da Lei federal nº 8.666/93 e alterações posteriores.

3.2 a Execução do objeto contratado deverá ser iniciado em até 05 (cinco) dias após a emissão da ordem de serviço.



PREFEITURA MUNICIPAL

PENTECOSTE

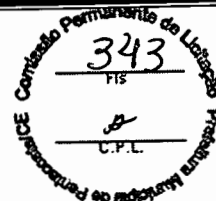

3.3- A administração rejeitará o objeto executado em desacordo com o contrato (art. 76 da lei Federal 8.666/93).

3.4 - O objeto do contrato não poderá ser objeto de cessão, subcontratação ou transferência, no todo ou em parte.

3.5. O contratado é obrigado a reparar, corrigir, remover, reconstruir ou substituir, às suas expensas, no total ou em parte, o objeto do contrato em que se verificarem vícios, defeitos ou incorreções resultantes da execução ou de materiais empregados.

3.6. O contratado é responsável pelos danos causados diretamente à Administração ou a terceiros, decorrentes de sua culpa ou dolo na execução do contrato, não excluindo ou reduzindo essa responsabilidade a fiscalização ou o acompanhamento pelo órgão interessado.

3.7. O contratado é responsável pelos encargos trabalhistas, previdenciários, fiscais e comerciais resultantes da execução do contrato.

3.8 - Do recebimento do objeto:

3.8.1 - O objeto deste contrato será recebido em duas etapas:

3.8.1.1 - **Provisoriamente**, pelo responsável por seu acompanhamento e fiscalização para efeito de posterior verificação da conformidade com as especificações do edital e/ou projeto da obra/serviço, mediante termo circunstanciado, assinado pelas partes em até 15 (quinze) dias da comunicação escrita do contratado;

3.8.1.2 - **Definitivamente**, por servidor ou comissão designada pela autoridade competente mediante termo circunstanciado, após vistoria e verificação da qualidade que comprove a adequação do objeto aos termos do Projeto da Obra e/ou Edital, observado o disposto no Art. 69 da lei 8.666/93.

CLÁUSULA QUARTA - DO VALOR

4.1-O valor total do presente Contrato é de R\$ _____
(_____), a ser pago de acordo com o determinado na Cláusula Sétima.

CLÁUSULA QUINTA - DA VIGÊNCIA DA PRORROGAÇÃO E PRAZO DE EXECUÇÃO

5.1- O contrato terá um prazo de vigência a partir da assinatura **por 7 (sete) meses**, podendo ser prorrogado nos casos e formas previstos na Lei nº 8.666/93 e suas alterações posteriores.

CLÁUSULA SEXTA - DAS ALTERAÇÕES CONTRATUAIS

6.1 - O presente contrato poderá ser alterado, com as devidas justificativas, nos seguintes casos:

I - Unilateralmente pela Administração:

- Quando houver modificação do projeto ou das especificações, para melhor adequação técnica aos seus objetivos;
- Quando necessária a modificação do valor contratual em decorrência de acréscimo ou diminuição quantitativa de seu objeto, nos limites permitidos por esta Lei;

II - Por acordo das partes:

- Quando conveniente a substituição da garantia de execução;
- Quando necessária a modificação do regime de execução da obra, em face de verificação técnica da inaplicabilidade dos termos contratuais originários;
- Quando necessária a modificação da forma de pagamento, por imposição de circunstâncias supervenientes, mantido o valor inicial atualizado, vedada a antecipação do pagamento, com relação ao cronograma financeiro fixado;
- Para restabelecer a relação que as partes pactuaram inicialmente entre os encargos do contratado e a retribuição da administração para a justa remuneração da obra, objetivando a manutenção do equilíbrio econômico-financeiro inicial do contrato.



PREFEITURA MUNICIPAL

PENTECOSTE

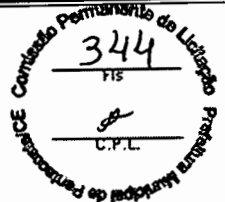

6.2 - O contratado fica obrigado a aceitar, nas mesmas condições contratuais, os acréscimos ou supressões que se fizerem na obra ou serviços, até 25% (vinte e cinco por cento) do valor inicial atualizado do contrato, conforme o disposto no § 1º, art. 65, da Lei n.º 8.666/93 e suas alterações posteriores.

CLÁUSULA SÉTIMA - DA FORMA DE PAGAMENTO DO PREÇO E DO CRITÉRIO REAJUSTE

7.1 - **O PAGAMENTO** será efetuado conforme andamento da obra ou cronograma físico financeiro, no prazo máximo de até 30 (trinta) dias contados da planilha de medição da obra, mediante a apresentação das Notas Fiscais/Faturas devidamente atestadas pelo Setor Competente, de acordo com as exigências administrativas em vigor.

7.2 - O Cronograma de desembolso máximo por período, será conforme estabelecido no cronograma físico financeiro, constante no anexo do presente edital.

7.3- Serão descontados da parcela sobre o valor da fatura, os valores decorrentes de indenizações ou de multas eventualmente registrados.

7.4 - A atualização financeira somente será promovida para equilíbrio econômico financeiro se acaso o contratado comprovar a variação mercadológica.

7.5 - Não haverá antecipação de pagamento.

7.6 - A Empresa vencedora deverá apresentar, junto com a fatura, como condição para que o pagamento seja efetuado, os comprovantes de regularidade fiscal.

7.7 - **PREÇOS:** Os preços ofertados devem ser apresentados com a incidência de todos os custos necessários para execução dos serviços, objeto da licitação, como todas as despesas com a mão-de-obra a ser utilizada, bem como todos os tributos, encargos trabalhistas, comerciais e quaisquer outras despesas que incidam ou venham a incidir sobre o objeto desta licitação, e que influenciem na formação dos preços desta Proposta.

7.8 - **REAJUSTE:** Os valores constantes das propostas, não sofrerão reajuste, salvo os casos de equilíbrio econômico-financeiro devidamente sacramentado no Art. 65, II alínea "d" da Lei 8.666/93 e alterações posteriores, o preço poderá ser realinhado desde que a variação do preço seja solicitada e comprovada pela contratada.

CLÁUSULA OITAVAS OBRIGAÇÕES DA CONTRATANTE

8.1- A Contratante se obriga a proporcionar a Contratada, todas as condições necessárias ao pleno cumprimento das obrigações decorrentes da presente licitação, conforme estabelece a Lei n.º 8.666/93.

8.2 - Comunicar a contratada toda e qualquer ocorrência relacionada com a execução do objeto contratual, diligenciando nos casos que exigirem providências corretivas;

8.3- Providenciar o pagamento à contratada à vista das Notas Fiscais/Faturas e recibo, devidamente atestadas pelo setor competente.

8.4- Cabe ao contratante, a seu critério e através de servidor designado pela administração exerce ampla, e restrita e permanente fiscalização de todas as fases de execução das obrigações e do desempenho da Contratada, sem prejuízo do dever desta de fiscalizar seus empregados prepostos ou subordinados.

CLÁUSULA NONA DAS OBRIGAÇÕES DA CONTRATADA

9.1- Executar o objeto do Contrato de conformidade com as condições e prazos estabelecidos no edital, no Termo Contratual e na proposta vencedora do certame;

9.2- Manter durante toda a execução do objeto contratual, em compatibilidade com as obrigações assumidas, todas as condições de habilitação e qualificação exigidas na Lei de Licitações;

9.3- Utilizar profissionais devidamente habilitados;



PREFEITURA MUNICIPAL

PENTECOSTE

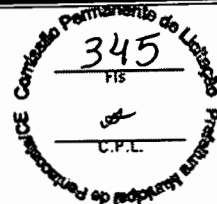

9.4- Providenciar a imediata correção das deficiências e/ou irregularidades apontadas pela Contratante;

9.5-Arcar com eventuais prejuízos causados à Contratante e/ou terceiros, provocados por ineficiência ou irregularidade cometida por seus empregados e/ou prepostos envolvidos na execução do objeto contratual;

10.6- Assumir inteira responsabilidade com todas as despesas diretas e indiretas com as pessoas envolvidas na execução do objeto contratual, que não terão nenhum vínculo empregatício com a Contratante;

9.7- Aceitar nas mesmas condições contratuais os acréscimos e supressões até o limite fixado no § 1º, do art. 65, da Lei no 8.666/93 e suas alterações posteriores;

9.8- A contratada declara aceitar, integralmente, todos os métodos e processos de inspeção, verificação e controle a serem adotados pela contratante;

9.9 - A contratada declara concordância com a adequação do projeto parte integrante do edital de licitação e as alterações contratuais sob alegação de falhas ou omissões em qualquer das peças, orçamentos, plantas, especificações, memoriais e estudos técnicos preliminares do projeto não poderão ultrapassar, no seu conjunto, dez por cento do valor total do contrato, computando-se esse percentual para verificação do limite previsto no § 1º do art. 65 da Lei nº 8.666, de 1993.

9.10 - A responsabilidade pela qualidade da obra, materiais e serviços executados/fornecidos, será da empresa contratada, inclusive a promoção de readequações, sempre que detectadas impropriedades que possam comprometer a execução do objeto licitado.

CLÁUSULA DÉCIMA - DA DOTAÇÃO ORÇAMENTÁRIA

10.1- As despesas decorrentes do contrato a ser celebrado com a empresa vencedora, correrão por conta da dotação orçamentária a seguir:

SERVIÇO	UNIDADE ORÇAMENTÁRIA	PROJETOS ATIVIDADES	ELEMENTO DE DESPESAS
Infraestrutura de Convivência Social, Mobilidade e Lazer.	0601- Secretaria de Infraestrutura e Desenvolvimento Urbano	15.451.0251.1.008	4.4.90.51.00 e 4.4.90.39.00

CLÁUSULA DÉCIMA PRIMEIRA - DAS SANÇÕES ADMINISTRATIVAS

11.1- Pela inexecução total ou parcial das obrigações assumidas, garantidas a prévia defesa, a Administração poderá aplicar à Contratada, as seguintes sanções:

a) advertência.

b) Multa:

b.1) De 5% (cinco por cento), calculada sobre o valor a ser pago à Contratada, pelo atraso injustificado na execução do objeto contratual;

b.2). De 10% (dez por cento) sobre o valor do Contrato pela inexecução total ou parcial do objeto contratual;

b.3) Os valores das multas referidas neste item serão descontados "ex-officio" da licitante vencedora, mediante subtração a ser efetuada em qualquer fatura de crédito em seu favor que mantenha junto à Prefeitura de Pentecoste, independente de notificação ou interpelação judicial ou extrajudicial.

c) Suspensão temporária de participação em licitação e impedimento de contratar com a Administração por prazo não superior a 02 (dois) anos, nas hipóteses de execução irregular, atrasos ou inexecução de que resulte prejuízo para a administração.

d) Declaração de Inidoneidade para licitar ou contratar com a Administração Pública, de no mínimo 2 (dois) anos, ou enquanto perdurarem os motivos determinantes da punição ou até que seja promovida a sua reabilitação, nas hipóteses em que a execução irregular, os atrasos ou a inexecução associem-se à prática de ilícito penal.

CLÁUSULA DÉCIMA SEGUNDA - DA RESCISÃO CONTRATUAL

Praça Bernardino Gomes Bezerra, 457 Pentecoste- CE

CNPJ: 07.682.651/0001-58

Fone: (85) 3352-2617



PREFEITURA MUNICIPAL

PENTECOSTE

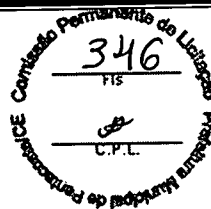

12.1 - A inexecução total ou parcial do contrato enseja a sua rescisão, com as consequências contratuais e as previstas na Cláusula anterior do presente termo.

12.2. Constituem motivo para rescisão do contrato:

- I - O não cumprimento de cláusulas contratuais, especificações, projetos ou prazos;
 - II - O cumprimento irregular de cláusulas contratuais, especificações, projetos e prazos;
 - III - A lentidão injustificada do seu cumprimento, levando a Administração a comprovar a impossibilidade da conclusão da obra, nos prazos estipulados;
 - IV - O atraso injustificado no início da obra;
 - V - A paralisação da obra, sem justa causa e prévia comunicação à Administração;
 - VI - A subcontratação total do seu objeto, a associação do contratado com outrem, a cessão ou transferência, total ou parcial, bem como a fusão, cisão ou incorporação, não admitidas no edital e no contrato;
 - VII - O desatendimento das determinações regulares da autoridade designada para acompanhar e fiscalizar a sua execução, assim como as de seus superiores;
 - VIII - O cometimento reiterado de faltas na sua execução;
 - IX - A decretação de falência ou a instauração de insolvência civil;
 - X - A dissolução da sociedade ou o falecimento do contratado;
 - XI - A alteração social ou a modificação da finalidade ou da estrutura da empresa, que prejudique a execução do contrato;
 - XII - Razões de interesse público, de alta relevância e amplo conhecimento, justificadas e determinadas pela máxima autoridade da esfera administrativa a que está subordinado o contratante e exaradas no processo administrativo a que se refere o contrato;
 - XIII - A supressão, por parte da Administração, de obras, acarretando modificação do valor inicial do contrato além do limite permitido no § 1º do art. 65 desta Lei;
 - XIV - A suspensão de sua execução, por ordem escrita da Administração, por prazo superior a cento e vinte dias;
 - XV - O atraso superior a noventa dias dos pagamentos devidos pela Administração decorrentes de obras já recebidos ou executados, salvo em caso de calamidade pública, grave perturbação da ordem interna ou guerra, assegurado ao contratado o direito de optar pela suspensão do cumprimento de suas obrigações até que seja normalizada a situação;
 - XVI - A não liberação, por parte da Administração, de área, local ou objeto para execução de obra, serviço ou fornecimento, nos prazos contratuais, bem como das fontes de materiais naturais especificadas no projeto;
 - XVII - A ocorrência de caso fortuito ou de força maior, regularmente comprovada, impeditiva da execução do contrato.
- a). Os casos de rescisão contratual serão formalmente motivados nos autos do processo, assegurado o contraditório e a ampla defesa.
- XVIII - Descumprimento do disposto no inciso V do art. 27, sem prejuízo das sanções penais cabíveis;

12.3 - A rescisão do contrato poderá ser:

- I - Determinada por ato unilateral e escrito da Administração, nos casos enumerados nos incisos I a XII e XVII do item anterior;
- II - Amigável, por acordo entre as partes, reduzida a termo no processo da licitação, desde que haja conveniência para a Administração;
- III - Judicial, nos termos da legislação;

12.4 A rescisão de que trata o subitem I do item anterior acarreta as consequências, previstas no art. 80 da Lei 8.666/93.

CLAUSULA DÉCIMA TERCEIRA - DA GARANTIA CONTRATUAL

13.1. Para garantir a execução das obras a CONTRATADA apresentou Garantia Contratual, conforme previsto no item 9 do edital, e no art. 56 da Lei 8.666/93 e alterações posteriores.



PREFEITURA MUNICIPAL

PENTECOSTE

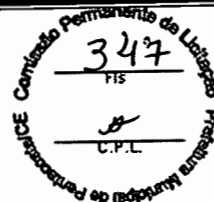

A Garantia foi apresentada na modalidade _____, no valor de R\$ _____ (_____), correspondente a 5% (cinco por cento) do valor ora contratado, devendo o seu prazo de validade ser permanentemente atualizado até a expedição do Termo de Recebimento Definitivo das Obras e Serviços.

13.2. A garantia prestada pelo contratado será liberada ou restituída após a execução do contrato, conforme termo de recebimento definitivo das obras e serviços, deduzido do valor, as infrações e multas por ventura cometidas.

CLAUSULA DÉCIMA QUARTA - DA PUBLICAÇÃO DO CONTRATO

14.1 - Em 20 (vinte) dias, contados de sua assinatura, o Contratante providenciará a publicação no quadro de avisos desta Prefeitura Municipal, o resumo, do presente termo de contrato.

CLÁUSULA DÉCIMA QUINTA - DO FORO

Fica eleito o foro da cidade de **Pentecoste**, para dirimir as questões relacionadas com a execução deste contrato não resolvidas pelos meios administrativos.

E, estando assim acertados, assinam o presente Instrumento, em 02 (duas) vias perante duas testemunhas que também o assinam, para que produza seus jurídicos e legais efeitos.

Pentecoste (CE), _____ e _____ de _____.

CONTRATANTE

CONTRATADA

Testemunhas:

01. _____
CPF: _____

02. _____
CPF: _____



PREFEITURA MUNICIPAL

PENTECOSTE

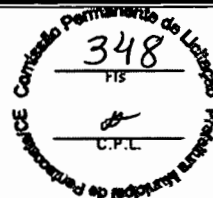

AS MICROEMPRESA OU EMPRESA DE PEQUENO PORTE DEVERÃO APRESENTAR O PRESENTE DOCUMENTO NO ENVELOPE DA DOCUMENTAÇÃO DE HABILITAÇÃO

ANEXO IV-DECLARAÇÃO DE MICROEMPRESA, EMPRESA DE PEQUENO PORTE

(PAPEL TIMBRADO DA PROPONENTE)

Declaramos para os efeitos do disposto na Lei Complementar nº 123, de 14 de dezembro de 2006, que a Empresa....., inscrita no CNPJ sob o nº, está enquadrada na categoria (Microempresa ou empresa de pequeno porte), bem como não está incluída nas hipóteses do § 4º, do art.3º, da Lei supracitada.

.....
Nome e assinatura do representante
RG nº.....



PREFEITURA MUNICIPAL

PENTECOSTE



DOCUMENTO EXIGIDO NA HABILITAÇÃO

ANEXO V - MODELO DE DECLARAÇÃO - EMPREGADOR E PESSOA JURÍDICA

(PAPEL TIMBRADO DA PROPONENTE)

À

Comissão de Licitação da Prefeitura Municipal de Pentecoste.

Ref. Tomada de Preços Nº 2022.01.25.04-TP-ADM

DECLARAÇÃO

....., inscrita no CNPJ nº....., por intermédio de seu representante legal o (a)....., portador (a) da carteira de identidade nº..... e do CPF nº....., DECLARA, para fins do disposto no inciso V, do art. 27 da lei nº 8.666, de 21 de julho de 1993, acrescida pela Lei nº 9.854 de 27 de outubro de 1999, que não emprega menor de dezoito anos em trabalho noturno, perigoso ou insalubre e não emprega menos de dezesseis anos.

Ressalva: emprega menor, a partir de quatorze anos, na condição de aprendiz ().

.....
(DATA)

.....
NOME

(Observação em caso afirmativo, assinalar a ressalva a cima)



PREFEITURA MUNICIPAL

PENTECOSTE



AVISO DE LICITAÇÃO

O Município de Pentecoste, por meio da Comissão Permanente de Licitação, torna público que se encontra à disposição dos interessados, a licitação na modalidade Tomada de Preços nº 2022.01.25.04-TP-ADM, cujo objeto é a **CONTRATAÇÃO DE SERVIÇOS DE ENGENHARIA PARA CONSTRUÇÃO DE UMA PRAÇA INCLUINDO SKATE PARK, CARAMANCHÃO, QUIOSQUE ARQUIBANCADA E SERVIÇOS COMPLEMENTARES NO CONJUNTO COHAB MUNICÍPIO DE PENTECOSTE**, com data de abertura para o dia **14 DE FEVEREIRO DE 2022, às 09:00h**, na sala da Comissão de Licitação, situada na Rua Dr. Moreira de Azevedo S/N, - Centro - Pentecoste - Estado do Ceará, maiores informações pelo telefone (85) 3352-2617 / (85) 9.9104-6246 e no site www.tcm.ce.gov.br.

Pentecoste-CE, 26 DE JANEIRO DE 2022.

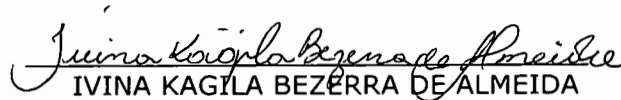
IVINA KAGILA BEZERRA DE ALMEIDA

Presidente da Comissão de Licitação

PUBLICAR, para circular no dia 27/01/2022, nos seguintes veículos de comunicação:

DIARIO OFICIAL DA UNIÃO
DIÁRIO OFICIAL DO ESTADO
JORNAL O ESTADO

UNIDADE ADMINISTRATIVA: SECRETÁRIO DE INFRAESTRUTURA E DESENVOLVIMENTO URBANO

AVISO DE LICITAÇÃO
PREGÃO ELETRÔNICO Nº 25.01.2022.02-PESRP

A Prefeitura Municipal de Palhano, através de sua Pregoeira, torna público, que fará realizar Licitação, na modalidade Pregão Eletrônico nº 25.01.2022.02-PESRP, tipo menor preço por lote, cujo objeto é a futura e eventual aquisição de gêneros alimentícios para suprir as necessidades das diversas Secretarias do Município de Palhano - CE, em conformidade com os requisitos e condições do edital e seus anexos. O recebimento das propostas se dará através do site www.bmmnetlicitacoes.com.br, a partir das 08h30min do dia 27 de janeiro de 2022, com data de abertura das Propostas no dia 09 de fevereiro de 2022, às 8h59min e início de disputa de preços no dia 09 de fevereiro de 2022, às 9h. O Edital encontra-se disponível nos seguintes endereços eletrônicos: www.bmmnetlicitacoes.com.br e <https://licitacoes.tce.ce.gov.br/>. Os interessados poderão obter informações detalhadas no setor da Comissão de Licitação, em dias de expediente normal, na Av. Possidônio Barreto, 330, Centro, ou, através do telefone (0xx88) 3415-1050.

Palhano-CE, 26 de janeiro de 2022.
MARIA VANUSIA SILVA SOUSA
Pregoeira

AVISO DE CHAMADA PÚBLICA Nº 1/2022

A Prefeitura Municipal de Palhano, através da Secretaria de Educação, torna público, que encontra-se aberta a Chamada Pública nº 1/2022 - Secretaria de Educação, cujo objeto é a Contratação de Grupo Formal, Grupo Informal, Fornecedor Individual, destinados a aquisição de gêneros alimentícios da Agricultura Familiar e do Empreendedor Familiar Rural, para o atendimento ao Programa Nacional de Alimentação Escolar - PNAE, conforme Edital. Os interessados deverão apresentar a documentação para habilitação e projeto de venda, até o dia 21 de fevereiro de 2022, às 10h00min, quando dará início à sessão de julgamento na sala da Comissão Permanente de Licitação na Avenida Possidônio Barreto, Nº 330, Centro, Palhano-CE. O Edital encontra-se disponível no <https://licitacoes.tce.ce.gov.br/>. Informações detalhadas serão obtidas no setor de Licitação, em dias de expediente normal, no endereço supra ou, através do telefone (0xx88) 3415-1050.

Palhano-CE, 26 de janeiro de 2022.
MARIA VANUSIA SILVA SOUSA
Pregoeira

PREFEITURA MUNICIPAL DE PARAMBU

EXTRATO DE CONTRATO

Pregão Presencial Nº 2021.03.30.002-SEDUC
Contratante: Secretaria de Educação. Contratadas: JAB Comercio e Distribuição de Eletro e Eletrônico Ltda pelo valor de R\$ 959.936,40 (novecentos e cinquenta e nove mil novecentos e trinta e seis reais e quarenta centavos). Objeto: Registro de preços para futura aquisição de material permanente e suprimentos de informática. Procedimento Licitatório: Pregão Presencial Nº 2021.03.30.002-SEDUC. Vigência dos Contratos: 31/12/2022. Dotações Orçamentárias: 07.07.12.122.0402.2.017 18.18.12.361.1201.2.019. Elemento de Despesas: 33.90.30.00 44.90.52.00. Assina pela contratante: Wanderley Pereira Diniz - Ordenador de Despesas da Secretaria. Assina Pela Contratada: José Araujo Ferreira dos Anjos. Data da Assinatura: 14/01/2022.

PREFEITURA MUNICIPAL DE PENTECOSTE

AVISO DE LICITAÇÃO
TOMADA DE PREÇOS Nº 2022.01.25.04-TP-ADM

O Município de Pentecoste, por meio da Comissão Permanente de Licitação, torna público que se encontra à disposição dos interessados, a licitação na modalidade Tomada de Preços nº 2022.01.25.04-TP-ADM, cujo objeto é a contratação de serviços de engenharia para construção de uma praça incluindo skate park, caramanchão, quiosque arquiabancado e serviços complementares no Conjunto Cohab Município de Pentecoste, com data de abertura para o dia 14 de fevereiro de 2022, às 09:00h, na sala da Comissão de Licitação, situada na Rua Dr. Moreira de Azevedo S/N, Centro - Pentecoste - Estado do Ceará, maiores informações pelos telefones (85) 3352-2617 / (85) 9.9104-6246 e no site www.tcm.ce.gov.br.

Pentecoste-CE, 26 de janeiro de 2022.
IVINA KAGILA BEZERRA DE ALMEIDA
Presidente da Comissão de Licitação

EXTRATO DE TERMO ADITIVO

Extrato resumido do 2º Aditivo ao Contrato nº 001-2021.05.20.29-TP-ADM, firmado entre a Prefeitura Municipal de Pentecoste e a Empresa Constram Construções e Aluguel de Máquinas LTDA, como a seguir discrimina: Fundamento Legal: art.57, Parágrafo 1º, inciso II, da Lei nº 8666/93 e suas alterações posteriores. Objeto: Prorrogação o prazo do contrato anterior pactuado, por mais 60 (sessenta) dias, com vigência a partir da data do 19 de janeiro de 2022 até 19 de maio de 2022. Assina pela Contratante: Miguel Gomes Martins Neto, Secretário de Infraestrutura e Desenvolvimento Urbano. Assina pela Contratada: Constram-Construções e Aluguel de Máquinas LTDA, Pentecoste (CE), 25 de janeiro de 2022. Miguel Gomes Martins Neto - Secretário de Infraestrutura e Desenvolvimento Urbano.

PREFEITURA MUNICIPAL DE PORTEIRAS

EXTRATO DE CONTRATO

Dispensa Nº 2022.01.05.6. Partes: o Município de Porteiras/CE, através do(a) Secretaria Municipal de Agricultura e Manoel Neilson Alves Vidal. Objeto: Contratação de prestação de serviços de orientação técnica especializada para atender as necessidades da Secretaria Municipal de Agricultura do Município de Porteiras/CE, conforme especificações constantes nas disposições contratuais. Valor Total do Contrato: R\$ 18.000,00 (dezoito mil reais). Vigência Contratual: de 12(doze) meses. Signatários: Edina Cleide da Silva e Manoel Neilson Alves Vidal. Data de Assinatura do Contrato: 13 de Janeiro de 2022.

EXTRATO DE CONTRATO

Dispensa Nº 2022.01.07.1. Partes: o Município de Porteiras/CE, através do(a) Fundo Municipal de Saúde e a empresa Alexandre Laurentino Bezerra. Objeto: Contratação de serviços a serem prestados na orientação e instruções técnicas para organização de pautas, orçamentos e procedimentos de compras e serviços, relacionados ao Fundo Municipal de Saúde de Porteiras/CE, conforme especificações constantes nas disposições contratuais. Valor Total do Contrato: R\$ 19.800,00 (dezenove mil oitocentos reais). Vigência Contratual: de 12(doze) meses. Signatários: Maria Leda Clementino de Almeida e Alexandre Laurentino Bezerra. Data de Assinatura do Contrato: 14 de Janeiro de 2022.

EXTRATO DE CONTRATO

Dispensa Nº 2022.01.06.2. Partes: o Município de Porteiras/CE, através do(a) Fundo Municipal de Saúde e Claudia Alves Leite. Objeto: Contratação de serviços a serem prestados no apoio administrativo referente ao uso de Instrumentais de Gestão em Saúde, junto ao Fundo Municipal de Saúde de Porteiras/CE, conforme especificações constantes nas disposições contratuais. Valor Total do Contrato: R\$ 30.360,00 (trinta mil trezentos e sessenta reais). Vigência Contratual: até 31/12/2022. Signatários: Maria Leda Clementino de Almeida e Claudia Alves Leite. Data de Assinatura do Contrato: 14 de Janeiro de 2022.

RESULTADO DE JULGAMENTO
PREGÃO ELETRÔNICO Nº 2022.01.12.2

A Pregoeira Oficial da Prefeitura Municipal de Porteiras/CE, torna público o julgamento do Pregão Eletrônico nº 2022.01.12.2, na seguinte forma: a empresa C. J Comercio e Servicos LTDA sagrou-se vencedora junto ao lote 01 e Gralab Saude do EIRELI ME sagrou-se vencedora junto aos lotes 02, 03 e 04, por terem apresentados as melhores propostas na etapa de lances. As mesmas foram declaradas habilitadas por cumprimento integral às exigências do Edital. Informações pelo telefone (88) 3557-1254 (R-211).

Porteiras-CE, 26 de janeiro de 2022.
MARIA ALINE MENDES SANTOS
Pregoeira

PREFEITURA MUNICIPAL DE POTENGI

AVISO DE LICITAÇÃO
PREGÃO ELETRÔNICO Nº 2022.01.17-SE

O Pregoeiro Oficial do Município de Potengi, Estado do Ceará, torna público, que estará realizando certame licitatório, na modalidade Pregão Eletrônico nº 2022.01.17-SE, cujo objeto é a Elaboração de Registro Formal de Preços relativos à aquisição de gêneros alimentícios destinados a merenda escolar dos alunos da Rede Pública de Ensino do Município de Potengi, no Estado do Ceará. O certame acontecerá na plataforma Bolsa de Licitações do Brasil - BLL, no endereço eletrônico www.bll.org.br, conforme especificações apresentadas junto ao Edital Convocatório e seus anexos, com abertura marcada para o dia 09 de fevereiro de 2022, a partir das 09:30 horas. Maiores informações poderão ser obtidas pelo telefone (88) 3538-1562 e/ou nos endereços eletrônicos: www.bll.org.br e <https://licitacoes.tce.ce.gov.br/>.

Potengi-CE, 26 de janeiro de 2022.
VAEZIO NERES FERREIRA

PREFEITURA MUNICIPAL DE POTIRETAMA

AVISO DE LICITAÇÃO
TOMADA DE PREÇOS Nº TP-002/2022 - SEINFRA

Modalidade - Tomada de Preços Nº TP-002/2022 - SEINFRA. Objeto: contratação de empresa para executar obras e serviços engenharia para a preparação do terreno ao qual irá receber a construção de 01 (uma) arena multiuso, a ser localizada no Bairro do Trapiá, Zona Urbana, deste Município, de responsabilidade da Secretaria de Infraestrutura, conforme planilhas de orçamento, cronograma físico financeiro, memorial de cálculo, composição de B.D.I, composição de preços unitários, composição de encargos sociais, memorial descritivo, projetos (peças gráficas) e anotação de responsabilidade técnica - ART, em anexo. Tipo de Licitação: menor preço global. Regime de Execução: indireta.

A Comissão de Licitação comunica aos interessados que no dia 14 de Fevereiro de 2022 às 10:00 horas, na sala da Comissão de Licitação, estará recebendo os envelopes de Habilitação e Proposta de preços, para a Licitação do objeto acima citado.

Potiretama - CE, 26 de janeiro de 2022.
KELVIA AMÉLIA DANTAS SILVA
A Comissão

PREFEITURA MUNICIPAL DE QUIXADÁ

AVISO DE LICITAÇÃO
PREGÃO ELETRÔNICO Nº 00.003/2022-PE

O Pregoeiro torna público que se encontra à disposição dos interessados, a licitação de Pregão Eletrônico nº 00.003/2022-PE, do tipo menor preço por lote, cujo objeto: Contratação de serviços de telefonia móvel pessoal totalizando 68 linhas telefônicas com acesso a internet móvel, serviço de banda larga 3G/4G com acesso a franquia mínima de 6GB mês, vinculado a um chip de voz, por meio de operadora de serviço móvel pessoal SMP, autorizada pela ANATEL, destinado ao funcionamento aos diversos setores das diversas secretarias do Município. Datas e Horários: 1. Início de recebimento das propostas: das 08h do dia 27/01/2022; 2. Fim do recebimento de propostas: às 08h do dia 08/02/2022; 3. Abertura e Julgamento das propostas: das 08:01h às 08:59h do dia 08/02/2022; 4. Início da sessão de disputa de preços: às 09h do dia 08/02/2022, maiores informações na sala da Comissão de Licitação, situada à Trav. José Jorge Matias, s/n, 1º andar, Campo Velho, Quixadá-CE, das 07:30h às 11:30h e no site: www.tce.ce.gov.br.

JOSÉ IVAN DE PAIVA JÚNIOR.

PREFEITURA MUNICIPAL DE RUSSAS

AVISO DE ADIAMENTO
CHAMADA PÚBLICA Nº CP 1/2022 - SEDUC

O Presidente da Comissão Permanente de Licitações do Município de Russas-CE comunica aos interessados que a Chamada Pública Nº CP 001/2022 - SEDUC, cujo OBJETO é a Aquisição de gêneros alimentícios da agricultura familiar e do empreendedor familiar rural destinados ao Programa Nacional de Alimentação Escolar/PNAE, de responsabilidade da Secretaria de Educação e Desporto Escolar do Município de Russas-CE, terá a Sessão de Abertura dos Envelopes de Documentação e Projetos de Venda ADIADA para o dia 15 de Fevereiro de 2022, às 09h, no Centro Vocacional Tecnológico, situado na Travessa Pedro Araújo, S/Nº, Ypiranga, Russas-CE (CVT). O Edital e a íntegra deste Aviso estarão à disposição dos interessados no Site: www.tce.ce.gov.br/licitacoes e no horário de 08h às 16h30min na Comissão de Licitação no Endereço: Travessa João Nogueira da Costa, Altos, Nº 01, Bairro Centro.

Russas-CE, 26 de Janeiro de 2022.
JORGE AUGUSTO CARDOSO DO NASCIMENTO

PREFEITURA MUNICIPAL DE SALITRE

AVISO DE LICITAÇÃO
PREGÃO ELETRÔNICO Nº 2022.01.20.01PMS

A Prefeitura Municipal de Salitre, através da Comissão de Licitação, torna público, que fará realizar licitação, na modalidade de Pregão Eletrônico, autuada sob o nº 2022.01.20.01PMS, tendo como objeto a aquisição de material de expediente e suprimentos de informática para suprir as necessidades das diversas Secretarias do Município de Salitre/CE, tipo menor preço, com abertura marcada para o dia 09 de fevereiro de 2022, a partir das 09:00 horas, através da plataforma eletrônica www.bll.org.br, por intermédio da Bolsa de Licitações do Brasil (BLL). Os interessados poderão obter informações detalhadas no setor da Comissão de Licitação, em dias de expediente normal, ou, através do telefone (88) 3537-1082.

Salitre/CE, 26 de janeiro de 2022.
JOÃO ADONIRAN FIALHO CAVALCANTE
Pregoeiro

